

**MICROWAVE OVEN  
INSTRUCTION MANUAL**

**MIKROWELLENHERD  
BENUTZERHANDBUCH**

**МИКРОВОЛНОВАЯ ПЕЧЬ  
ИНСТРУКЦИЯ ПО  
ЭКСПЛУАТАЦИИ**

**KUCHENKA MIKROFALOWA  
INSTRUKCJA OBSŁUGI**

**MIKROTALASNA PEČNICA  
UPUTSTVO ZA UPOTREBU**

**MIKROVIĻŅU KRĀSNS  
LIETOTĀJĀ ROKASGRĀMATA**

**MIKROBANGŲ KROSNEĻĒ  
NAUDOJIMO INSTRUKCIJA**

**CUPTOR CU MICROUND  
MANUAL DE UTILIZARE**

**МИКРОВОЉНОВА ФУРНА  
РЪКОВОДСТВО ЗА  
ПОТРЕБИТЕЛЯ**

**ПОСІБНИК КОРИСТУВАЧА  
МІКРОХВИЛЬОВА ПІЧ**

**FOUR À MICRO-ONDES  
MODE D'EMPLOI**

**HORNO DE MICROONDAS  
MANUAL DE INSTRUCCIONES**

**FORNO A MICROONDE  
MANUALE D'USO**

فرن ميكرويف  
دليل التعليمات



ENGLISH.....	PAGE 2	LATVIAN.....	LPP. 34	FRANÇAIS .....	PAGE 66
DEUTSCH .....	SEITE 8	LIETUVIU K.....	P. 40	ESPAÑOL.....	PÁGINA 72
РУССКИЙ .....	СТР. 14	ROMANESTE.....	PAGINA 46	ITALIANO .....	PAGINA 79
POLSKI.....	STRONA 21	БЪЛГАРСКИ .....	СТР. 52	العربية.....	الصفحة 85
SCG/CRO/B.i.H. ...	STRANA 28	УКРАЇНСЬКА.....	СТОР 59		

Danke für den Kauf eines  
ORIGINAL Produktes von  
**FIRST AUSTRIA®**  
Nur ECHT mit diesem

Thank you for buying  
an ORIGINAL Product of  
**FIRST AUSTRIA®**  
Only GENUINE with this

МЫ ВАМ БЛАГОДАРНЫ ЗА  
ПОКУПКУ ОРИГИНАЛЬНОГО  
ИЗДЕЛИЯ КОМПАНИИ  
**FIRST AUSTRIA®**  
ТОЛЬКО ПОДЛИННИКИ С ЭТИМ

1. تتوقف نتيجة الطهي الأوتوماتيكي للطعام على عدة عوامل مثل تذبذب الجهد الكهربائي، وشكل وحجم الطعام، وعلى تفضيلاتك الشخصية مثل درجة طهو أطعمة معينة، كما يتوقف أيضا على مدى وضعك للطعام بشكل جيد في الفرن. إذا وجدت أن نتيجة الطهي غير مرضية بالشكل الكافي بالنسبة لك، رجاء ضبط وقت الطهي قليلاً، وذلك حتى تحصل على جودة الطهي التي ترغب فيها.
2. في أثناء عملية شواء الدجاج، أو شواء الستيك أو في أثناء الطهي؛ سوف يتوقف نظام مؤقتاً ويُصدّر صوتاً، وذلك لتنبيهك حتى تقوم بتقليب الطعام ثم غلق الباب والضغط على زر البداية/البداية السريعة؛ وذلك حتى يستأنف النظام عملية الطهي.

**العناية والتنظيف**

1. ضع مفتاح التشغيل فى وضع عدم التشغيل، وافصل القابس (الفيشة) من مقبس (سوكت) الحائط؛ وذلك قبل بدء التنظيف.
2. حافظ على داخل الفرن في حالة نظيفة، امسح جدران الفرن بقطعة قماش مبللة، وذلك في حالة التصاق طرطشات الطعام أو السوائل المسكوبة بجدران الفرن. من الممكن استخدام المنظفات الخفيفة؛ وذلك في حالة اتساخ الفرن بشكل كبير. تجنب استخدام الرش أو أي من المنظفات القوية؛ حيث أنها من الممكن أن تتسبب في تطبيع، أو ترك بقع، أو التسبب في إطفاء لون سطح الباب. يمكن تنظيف الأسطح الخارجية بقطعة من القماش المبلل. يجب عدم السماح بتسرب الماء إلى داخل فتحات التهوية؛ وذلك لمنع تلف أجزاء التشغيل الموجودة داخل الفرن.
3. امسح النافذة الموجودة على جانبي الفرن لقطعة من القماش المبلل؛ وذلك لإزالة أية تسربات لسوائل أو طرطشات.
4. لاتسمح بأن يلحق أي بلل بلوحة التحكم. نظف باستخدام قطعة ناعمة من القماش المبلل. اترك باب الفرن مفتوحاً عند تنظيف لوحة التحكم؛ وذلك لتجنب تشغيل الفرن عن غير قصد.
5. استخدم قطعة ناعمة من القماش للمسح؛ وذلك في حالة تراكم البخار داخل أو حول الجزء الخارجي لباب الفرن. قد يحدث هذا التراكم نتيجة تشغيل الفرن في ظروف الرطوبة العالية؛ وهو مايعتبر أمراً طبيعياً.
6. يعتبر من الأمور الضرورية أن يتم إزالة الصينية الزجاجية من وقت لآخر، وذلك بغرض التنظيف. اغسل الصينية في ماء دافئ برغوة، أو في غسالة الأطباق.
7. يجب تنظيف الحلقة الدوارة وأرضية الفرن بشكل منتظم؛ وذلك لتجنب الضوضاء الزائدة. امسح السطح السفلي للفرن بمنظف خفيف. يمكن غسل الحلقة الدوارة في ماء برغوة خفيفة، أو في غسالة أطباق. تأكد من إرجاع الحلقة الدوارة إلى مكانها الصحيح؛ وذلك بعد إزالتها من سطح تجويف الفرن بغرض تنظيفها.
8. تخلص من الروائح من الفرن الخاص بك؛ وذلك بخلط كوب من الماء مع عصير وقشرة ليمونة، في سلطانية ميكرويف عميقة، وشغل الميكرويف لمدة 5 دقائق. امسح جيداً، ثم جفف باستخدام قطعة من القماش الناعم.
9. برجاء استشارة الموزع لاستبدال مصباح فرن الميكرويف؛ وذلك إذا أصبح من الضروري استبداله.
10. يجب تنظيف الفرن بشكل منتظم، مع إزالة رواسب الطعام. قد يؤدي الفشل في المحافظة على الفرن في حالة نظيفة، إلى تدهور حالة السطح، وهو ماقد يؤدي إلى التأثير سلباً على عمر الجهاز، وذلك بالإضافة إلى إمكانية التسبب في التعرض للمخاطر.
11. يرجى عدم التخلص من هذا الجهاز في سلة المهملات المنزلية؛ حيث يجب أن يتم التخلص منه في مركز خاص بالتخلص من المهملات، والذي يتم توفيره بواسطة السلطات.
12. قد يتساعد دخان خفيف ورائحة؛ وذلك عند استخدام فرن الميكرويف لوظيفة الشواء لأول مرة. ويعتبر ذلك ظاهرة عادية، وذلك لأن الفرن مصنوع من لوح من الصلب المطلي بزيت تشحيم، ومن ثم فإنه سوف ينتج عن استخدام الفرن الجديد بعض الأدخنة المتولدة نتيجة لحرق زيت التشحيم، وسوف تختفي هذه الظاهرة بعد فترة من الاستخدام.

**قبل الاتصال لطلب الخدمة**

في حالة فشل تشغيل الفرن:

- A) تأكد من توصيل الفرن بشكل محكم، إذا لم يكن الفرن موصل بشكل محكم؛ اسحب القابس (الفيشة) من المقبس (البريزة)، وانتظر لمدة 10 ثوان ثم صل القابس (الفيشة) بالمقبس (البريزة) بشكل محكم مرة أخرى.
- B) ابحث عن مصهر (فيوز) محترق، أو قاطع دائرة رئيسية مفتوح. إذا اتضح أن المصهر والقاطع يعملان بشكل سليم؛ اختبر مقبس (بريزة) مصدر التيار الكهربى باستخدام جهاز آخر.
- C) تأكد من أن لوحة التحكم مبرمجة بشكل صحيح، وأن المؤقت (التايمر) مضبوط.
- D) تأكد من إغلاق باب الفرن بشكل محكم مع تشويق نظام قفل أمان الباب. وإلا فلن تسري طاقة الميكرويف إلى الفرن.

اتصل بفني مؤهل؛ وذلك إذا لم تنجح أيأً من المحاولات السابقة في تصحيح الوضع. لاتحاول ضبط أو إصلاح الفرن بنفسك.

التخلص من الجهاز بطريقة صديقة للبيئة  
يمكنك المساعدة في حماية البيئة؛ رجاء تذكر احترام القوانين المحلية: سلم الأجهزة الكهربائية التي لاتعمل إلى مركز مناسب للتخلص من المخلفات.

## OWNER'S MANUAL MICROWAVE OVEN

### PART NAMES (fig. 1)

1. Door Safety Lock System
2. Oven Window
3. Wave Guide (Please do not remove the mica plate covering the wave guide)
4. Roller Ring
5. Glass Tray
6. Control Panel
7. Heater
8. Metal Rack

Please read these instructions carefully before installing and operating the oven. Keep them for further reference.

### PRECAUTIONS TO AVOID POSSIBLE EXPOSURE TO EXCESSIVE MICROWAVE ENERGY

- a) Do not attempt to operate this oven with the door open since open-door operation can result in harmful exposure to microwave energy. It is important not to defeat or tamper with the safety interlocks.
- b) Do not place any object between the oven front face and the door or allow soil or cleaner residue to accumulate on sealing surfaces.
- c) Do not operate the oven if it is damaged. It is particularly important that the oven door close properly and that there is no damage to the:
  - Door (bent),
  - Hinges and latches (broken or loosened),
  - Door seals and sealing surfaces.
- d) The oven should not be adjusted or repaired by anyone except properly qualified service personnel.

### INSTALLATION

1. Make sure that all the packing materials are removed from the inside of the door.
2. Check the oven for any damage, such as misaligned or bent door, damaged door seals and sealing surface, broken or loose door hinges and latches and dents inside the cavity or on the door. If there is any damage, do not operate the oven and contact a qualified service personnel.
3. This microwave oven must be placed on a flat, stable surface to hold its weight and the heaviest food likely to be cooked in the oven.
4. Do not place the oven where heat, moisture or high humidity are generated, or near combustible materials.
5. For correct operation, the oven must have sufficient airflow. Allow 20cm of space above the oven, 10cm at back and 5cm at both sides. Do not cover or block any openings on the appliance. Do not remove feet.
6. Do not operate the oven without glass tray, roller support, and shaft in their proper positions.
7. Make sure that the power supply cord is undamaged and does not run under the oven or over any hot or sharp surface.

8. The socket must be readily accessible so that it can be easily unplugged in an emergency.
9. Do not use the oven outdoors.

### GROUNDING INSTRUCTIONS

This appliance must be grounded. This oven is equipped with a cord having a grounding wire with a grounding plug. It must be plugged into a wall receptacle that is properly installed and grounded. In the event of an electrical short circuit, grounding reduces risk of electric shock by providing an escape wire for the electric current. It is recommended that a separate circuit serving only the oven be provided. Using a high voltage is dangerous and may result in a fire or other accident causing oven damage.

**WARNING:** Improper use of the grounding plug can result in a risk of electric shock.

#### Notes:

1. If you have any questions about the grounding or electrical instructions, consult a qualified electrician or service person.
2. Neither the manufacturer nor the dealer can accept any liability for damage to the oven or personal injury resulting from failure to observe the electrical connection procedures.

The wires in this mains cable are colored in accordance with the following code:

Green and Yellow = EARTH  
Blue = NEUTRAL  
Brown = LIVE

### RADIO INTERFERENCE

1. Operation of the microwave oven can cause interference to your radio, TV or similar equipment.
2. When there is interference, it may be reduced or eliminated by taking the following measures:
  - a) Clean door and sealing surface of the oven.
  - b) Reorient the receiving antenna of radio or television.
  - c) Relocate the microwave oven with respect to the receiver.
  - d) Move the microwave oven away from the receiver.
  - e) Plug the microwave oven into a different outlet so that microwave oven and receiver are on different branch circuits.

### IMPORTANT SAFETY INSTRUCTIONS

When using electrical appliance basic safety precautions should be followed, including the following:

**WARNING:** To reduce the risk of burns, electric shock, fire, injury to persons or exposure to excessive microwave energy:

1. Read all instructions before using the appliance.
2. Use this appliance only for its intended use as described in this manual. Do not use corrosive chemicals or vapors in this appliance. This type of oven is specifically designed to heat, cook or dry food. It is not designed for industrial or laboratory use.
3. Do not operate the oven when empty.

4. Do not operate this appliance if it has a damaged cord or plug, if it is not working properly or if it has been damaged or dropped.
5. **WARNING:** Only allow children to use the oven without supervision when adequate instructions have been given so that the child is able to use the oven in a safe way and understands the hazards of improper use.
6. To reduce the risk of fire in the oven cavity:
  - a) When heating food in plastic or paper container, check the oven frequency to the possibility of ignition.
  - b) Remove wire twist-ties from paper or plastic bags before placing bag in oven.
  - c) If smoke is observed, switch off or unplug the appliance and keep the door closed in order to stifle any flames.
  - d) Do not use the cavity for storage purposes. Do not leave paper products, cooking utensils or food in the cavity when not in use.
7. **WARNING:** Liquid or other food must not be heated in sealed containers since they are liable to explode.
8. Microwave heating of beverage can result in delayed eruptive boiling, therefore care has to be taken when handle the container.
9. Do not fry food in the oven. Hot oil can damage oven parts and utensils and even result in skin burns.
10. Eggs in their shell and whole hard-boiled eggs should not be heated in microwave ovens since they may explode even after microwave heating has ended.
11. Pierce foods with heavy skins such as potatoes, whole squash, apples and chestnuts before cooking.
12. The contents of feeding bottles and baby jars should be stirred or shaken and the temperature should be checked before serving in order to avoid burns.
13. Cooking utensils may become hot because of heat transferred from the heated food. Potholders may be needed to handle the utensil.
14. Utensils should be checked to ensure that they are suitable for use in microwave oven.
15. **WARNING:** It is hazardous for anyone other than a trained person to carry out any service or repair operation which involves the removal of any cover which gives protection against exposure to microwave energy.
16. This product is a Group 2 Class B ISM equipment. The definition of Group 2 which contains all ISM (Industrial, Scientific and Medical) equipment in which radio-frequency energy is intentionally generated and/or used in the form of electromagnetic radiation for the treatment of material, and spark erosion equipment. For Class B equipment is equipment suitable for use in domestic establishments and in establishments directly connected to a low voltage power supply network which supplies buildings used for domestic purpose.
17. This appliance is not intended for use by persons (including children) with reduced physical, sensory or mental capabilities, or lack of experience and knowledge, unless they have been given supervision or instruction concerning use of the appliance by a person responsible for their safety.
18. Children should be supervised to ensure that they do not play with the appliance.
19. **WARNING:** When the appliance is operated in the combination mode, children should only use the oven under adult supervision due to the temperatures generated.
20. The microwave oven is only used in freestanding.
21. **WARNING:** Do not install oven over a range cooktop or other heat-producing appliance. If installed could be damaged and the warranty would be void.
22. The accessible surface may be hot during operation.
23. The microwave oven shall not be placed in a cabinet.
24. The door or the outer surface may get hot when the appliance is operating.
25. The temperature of accessible surfaces may be high when the appliance is operating.
26. The appliance shall be placed against a wall
27. **WARNING:** If the door or door seals are damaged, the oven must not be operated until it has been repaired by a competent person.
28. The instructions shall state that appliances are not intended to be operated by means of an external timer or separate remote-control system.
29. The microwave oven is for household use only and not for commercial use.
30. Never remove the distance holder in the back or on the sides, as it ensures a minimum distance from the wall for air circulation.
31. Please secure the turn table before you move the appliance to avoid damages.
32. **CAUTION:** It is dangerous to repair or maintain the appliance by no other than a specialist because under these circumstances the cover have to be removed which assures protection against microwave radiation. This applies to changing the power cord or the lighting as well. Send the appliance in these cases to our service centre.
33. The microwave oven is intended for defrosting, cooking and steaming of food only.
34. Use gloves if you remove any heated food.
35. **CAUTION!** Steam will escape, when opening lids or wrapping foil.
36. This appliance can be used by children aged from 8 years and above and persons with reduced physical, sensory or mental capabilities or lack of experience and knowledge if they have been given supervision or instruction concerning use of the appliance in a safe way and understand the hazards involved. Children shall not play with the appliance. Cleaning and user maintenance shall not be made by children unless they are aged from 8 years and above and supervised.
37. If smoke is emitted, switch off or unplug the appliance and keep the door closed in order to stifle

## MICROWAVE COOKING PRINCIPLES

1. Arrange food carefully. Place thickest areas towards outside of dish.
2. Watch cooking time. Cook for the shortest amount of time indicated and add more as needed. Food severely overcooked can smoke or ignite.
3. Cover foods while cooking. Covers prevent spattering and help foods to cook evenly.
4. Turn foods over once during microwaving to speed cooking of such foods as chicken and hamburgers. Large items like roasts must be turned over at least once.
5. Rearrange foods such as meatballs halfway through cooking both from top to bottom and from the center of the dish to the outside.

## UTENSILS GUIDE (page 7)

1. The ideal material for a microwave utensil is transparent to microwave, it allows energy to pass through the container and heat the food.
2. Microwave can not penetrate metal, so metal utensils or dishes with metallic trim should not be used.
3. Do not use recycled paper products when microwave cooking, as they may contain small metal fragments which may cause sparks and/or fires.
4. Round/oval dishes rather than square/oblong ones are recommend, as food in corners tends to overcook.
5. Narrow strips of aluminum foil may be used to prevent overcooking of exposed areas. But be careful don't use too much and keep a distance of 1 inch (2.54cm) between foil and cavity.

## CONTROL PANEL (fig. 2)

### 1. MENU ACTION SCREEN

Cooking time, power, action indicators, and clock time are displayed.

### 2. MEMORY

Press the button to set multi-stage cooking program.

### 3. PAUSE/STOP

- Press to cancel setting or reset the oven before setting a cooking program.
- Press once to temporarily stop cooking, or twice to cancel cooking altogether.
- Press to cancel setting or reset the oven before setting a cooking program. Press once to temporarily stop cooking, or twice to cancel cooking altogether.

### 4. MULTI-FUNCTIONAL KNOB

- Turn the knob to select one of five microwave power levels.
- Turn the knob to CLOCK to set clock time.
- Turn the knob to PRESET to set preset function.
- Turn the knob to COMBI. to set one of two combination cooking program.
- Turn the knob to GRILL to set grill cooking program.
- Turn the knob to DEODORIZE to set deodorize function.

## 5. MENU/TIME/WEIGHT (KNOB)

Turn the knob to enter time or weight or select menus.

## 6. START/QUICKSTART (MENU/TIME/WEIGHT knob)

- Press the knob to start a program.
- Press the knob repeatedly to set quick start function.

## HOW TO SET THE OVEN CONTROLS

Each time a button is pressed, a beep will sound to acknowledge the press.

After a program total time elapsed, the system will sound beeps with END on display. Press PAUSE/STOP button or open door to clear it before programming another function.

### SETTING DIGITAL CLOCK

With the oven ready for input, turn the multi-functional knob to CLOCK, then turn the MENU/TIME/WEIGHT knob once, the display show Hr 12, the clock is in 12-hour cycle, then press the knob once, the display show Hr24, the clock is in 24-hour cycle.

FOR EXAMPLE: Suppose you want to set the oven clock time to 8:30.

1. Turn the MULTI-FUNCTIONAL KNOB to CLOCK.
2. Turn MENU/TIME/WEIGHT knob clockwise for one-scale to show Hr12, then press the knob repeatedly to select Hr24 cycle or Hr12 cycle.
3. Turn the MENU/TIME/WEIGHT knob to set hour digit 8.
4. Press the START/QUICK START to confirm.
5. Turn the MENU/TIME/WEIGHT knob to set minute digit 30.
6. Press the START/QUICK START to confirm the setting.

### MICROWAVE COOKING

To cook with microwave power alone, Turn the MULTI-FUNCTIONAL knob to one of five microwave power levels, and then use the MENU/TIME/WEIGHT knob to set a desired cooking time. The longest cooking time is 95 minutes.

For example, suppose you want to cook for 5 minute at 60% of microwave power.

1. Turn the MULTI-FUNCTIONAL knob to MEDIUM.

Turn the MULTI-FUNCTIONAL knob	Cooking power
LOW	20%
M.LOW	40%
MEDIUM	60%
HIGH	80%
MAX.	100%

2. Turn the MENU/TIME/WEIGHT knob to 5:00.
3. Press the START/QUICK START to start.

### QUICK START

This feature allows you to start the oven quickly at full power.

Press the START/QUICK START a number of times to set the cooking time, the oven starts work at full power level immediately. The longest cooking time is 10 minutes.

You can add cooking time by pressing START/QUICK START during cooking.

### AUTO DEFROST

This function allows the oven defrost food based on the weight entered. The time and the defrosting power are adjusted automatically once the weight is programmed. The range weight of frozen foods varies between 100g and 1800g.

FOR EXAMPLE: Suppose you want to defrost 600g of shrimp.

1. Place the shrimp to be defrosted into the oven.
2. Turn the MULTI-FUNCTIONAL knob to DEFROST.
3. Turn the MENU/TIME/WEIGHT knob clockwise to select the weight of food.

4. Press the START/QUICK START to start.

Note: During defrosting process, the system will pause and sound beeps to remind you to turn food over, then close door and press START/QUICK START to resume defrosting.

### GRILL COOKING

Grill cooking is particularly useful for thin slices of meat, steaks, chops, kebabs, sausages and pieces of chicken. The longest cooking time is 95 minutes.

For example: Suppose you want to program grill cooking for 12 minutes.

1. Turn the MULTI-FUNCTIONAL knob to GRILL.
2. Turn MENU/TIME/WEIGHT knob to set desired cooking time.
3. Press the START/QUICK START to start .

### PRESET FUNCTION

This function allow the oven start a cooking program at an appoint time automatically.

Suppose the present time is 8:00 (am), and you want to cook for 20 minutes at 80% power beginning at 11:30.

1. Turn the MULTI-FUNCTIONAL knob to HIGH.
2. Turn the MENU/TIME/WEIGHT knob to 20:00.
3. Turn the MULTI-FUNCTIONAL knob to PRESET.
4. Turn the MENU/TIME/WEIGHT knob to 11:00.
5. Press the START/QUICK START to confirm the hour digit.

6. Turn the MENU/TIME/WEIGHT knob to 11:30.
7. Press the START/QUICK START to confirm.

Note: the preset function indicator flickering until it time to the appoint time, and the cooking start automatically.

Quick start, deodorize, auto defrost, and auto cook functions can not be used in conjunction with preset function.

### MULTI STAGE COOKING

Your oven can be programmed for up to 3 automatic cooking sequences.

Suppose you want to set the following cooking program.

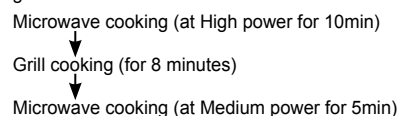

1. Turn the MULTI-FUNCTIONAL knob to MAX.
2. Turn the MENU/TIME/WEIGHT knob to 10:00.

3. Press MEMORY button once.
4. Turn the MULTI-FUNCTIONAL knob to GRILL.
5. Turn MENU/TIME/WEIGHT knob to set 8:00.
6. Press MEMORY button once.
7. Turn the MULTI-FUNCTIONAL knob to MEDIUM.
8. Turn the MENU/TIME/WEIGHT knob to 5:00.
9. Press START/QUICK START once to start.

Note:

When setting, the display will show 1S, 2S, 3S to indicate which stage you are setting.

Quick start, auto defrost, deodorize and auto cook functions can not be set in multi-stage cooking program.

### DEODORIZE FUNCTION

1. Turn the MULTI-FUNCTIONAL knob to DEODORIZE.
2. Turn the MENU/TIME/WEIGHT knob clockwise, when the default time 5:00 and deodorize indicator are displayed on screen.
3. Press START/QUICK START to start.

### COMBINATION COOKING

The longest cooking time in both combination 1 and 2 is 95 minutes.

#### COMBINATION 1

30% time for microwave cooking, 70% for grill cooking. Use for fish and au gratin.

For example: Suppose you want to set combination 1 cooking for 25 minutes.

1. Turn the MULTI-FUNCTIONAL knob to COMBI.
2. Turn MENU/TIME/WEIGHT knob once, when CO-1 display on screen.
3. Turn MENU/TIME/WEIGHT knob clockwise to enter cooking time.
4. Press START/QUICK START.

#### COMBINATION 2

55% time for microwave cooking, 45% for grill cooking. Use for pudding, omelets, baked potatoes and poultry.

For example: Suppose you want to set combination 2 cooking for 12 minutes.

1. Turn the MULTI-FUNCTIONAL knob to COMBI.
2. Turn MENU/TIME/WEIGHT knob once, when CO-1 display on screen.
3. Press START/QUICK START once, when CO-2 display on screen.
4. Turn MENU/TIME/WEIGHT knob clockwise to enter cooking time.
5. Press START/QUICK START.

### CHILD LOCK

The childproof lock prevents unsupervised operation by little children.

To set the child proof lock: In standby mode, if there is not any operation within one minute, the oven will auto enter child lock mode. In the lock state, all buttons are disabled.

To cancel the child proof lock: In child lock mode, open or close the oven door can cancel the program and the lock indicator light will turn off.

### AUTO COOK

For food or the following cooking mode, it is not necessary to program the duration and the cooking

power. It is sufficient to indicate the type of food that you wish to cook as well as the weight of this food. In order to do this, rotate the MENU/TIME/WEIGHT knob anti-clockwise once, then rotate continually to select a desired menu, then press START/QUICK START once, then rotate the MENU/TIME/WEIGHT to select weight or amount of food. The oven begins cooking once the START/QUICK START is depressed.

You may need to turn food over at the middle of cooking time to obtain uniform cooking.

For example: to cook 2 units of potato.

1. Turn MENU/TIME/WEIGHT dial anti-clockwise once and rotate until code A-6 display.
2. Press START/QUICK START once.
3. Turn MENU/TIME/WEIGHT knob to select the amount of potato 2 units.
4. Press START/QUICK START to start.

#### AUTO COOK MENU

##### Code Food/cooking mode

- A-1 POPCORN (99g)
- A-2 FRESH VEGETABLE(g)
- A-3 PIZZA (g)
- A-4 GRILLED CHICKEN (g)
- A-5 COFFEE (200ml/cup)
- A-6 POTATO (each 230g)
- A-7 REHEAT(g)
- A-8 GRILLED STEAKS (g)

1. The result of auto cooking depends on factors such as fluctuation of voltage, the shape and size of food, your personal preference as to the doneness of certain foods and even how well you happen to place food in the oven. If you find the result at any rate not quite satisfactory, please adjust the cooking time a little bit accordingly.
2. For grilled chicken, grilled steaks, during cooking, the system will pause and sound beeps to remind you turn food over, then close door and press START/QUICK START to resume cooking.

#### CLEANING AND CARE

1. Turn off the oven and remove the power plug from the wall socket before cleaning.
2. Keep the inside of the oven clean. When food splatters or spilled liquids adhere to oven walls, wipe with a damp cloth. Mild detergent may be used if the oven gets very dirty. Avoid the use of spray and other harsh cleaners as they may stain, streak or dull the door surface.
3. The outside surfaces should be cleaned with a damp cloth. To prevent damage to the operating parts inside the oven, water should not be allowed to seep into the ventilation openings.
4. Wipe the window on both sides with a damp cloth to remove any spills or splatters.
5. Do not allow the control panel to become wet. Clean with a soft, damp cloth. When cleaning the control panel, leave oven door open to prevent oven from accidentally turning on.
6. If steam accumulates inside or around the outside of the oven door, wipe with a soft cloth. This may

occur when the microwave oven is operated under high humidity conditions, this is normal.

7. It is occasionally necessary to remove the glass tray for cleaning. Wash the tray in warm sudsy water or in a dishwasher.
8. The roller ring and oven floor should be cleaned regularly to avoid excessive noise. Simply wipe the bottom surface of the oven with mild detergent. The roller ring may be washed in mild sudsy water or dishwasher. When removing the roller ring from cavity floor for cleaning, be sure to replace in the proper position.
9. Remove odors from your oven by combining a cup of water with the juice and skin of one lemon in a deep microwaveable bowl, microwave for 5 minutes. Wipe thoroughly and dry with a soft cloth.
10. When it becomes necessary to replace the oven light, please consult a dealer to have it replaced.
11. The oven should be cleaned regularly and any food deposits removed. Failure to maintain the oven in a clean condition could lead to deterioration of the surface that could adversely affect the life of the appliance and possibly result in a hazardous.
12. Please do not dispose this appliance into the domestic rubbish bin; it should be disposed to the particular disposal center provided by the municipalities.
13. When the microwave oven with grill function is first used, it may produce slight smoke and smell. This is a normal phenomenon because the oven is made of a steel plate coated with lubricating oil, and the new oven will produce fumes and odor generated by burning the lubricating oil. This phenomenon will disappear after a period of using.

#### BEFORE YOU CALL FOR SERVICE

If the oven fails to operate:

- A) Check to ensure that the oven is plugged in securely. If it is not, remove the plug from the outlet, wait 10 seconds and plug it in again securely.
- B) Check for a blown circuit fuse or a tripped main circuit breaker. If these seem to be operating properly, test the outlet with another appliance.
- C) Check to ensure that the control panel is programmed correctly and the timer is set.
- D) Check to ensure that the door is securely closed engaging the door safety lock system. Otherwise, the microwave energy will not flow into the oven.

#### IF NONE OF THE ABOVE RECTIFY THE SITUATION, THEN CONTACT A QUALIFIED TECHNICIAN. DO NOT TRY TO ADJUST OR REPAIR THE OVEN YOURSELF.



#### Environment friendly disposal

You can help protect the environment! Please remember to respect the local regulations: hand in the non-working electrical equipments to an appropriate waste disposal center.

#### SPECIFICATIONS

Power Consumption:	230V ~ 50Hz • max. 1200W, 700W (Microwave), 900W (Griller)
Output:	700W
Operation Frequency:	2450MHz
Outside Dimensions:	262mm (H) x 452mm (W) x 356mm (D)
Oven Cavity Dimensions:	198mm (H) x 315mm (W) x 297mm (D)
Oven Capacity:	20 Litres
Cooking Uniformity:	Turntable System
Net Weight:	Approx. 11.3kg

The list below is a general guide to help you select the correct utensils.

Cookware	Microwave Cooking	Grill Cooking	Combination Cooking
Heat-Resistant Glass	Yes	Yes	Yes
Non Heat-Resistant Glass	No	No	No
Heat-Resistant Ceramics	Yes	Yes	Yes
Microwave-Safe Plastic Dish	Yes	No	No
Kitchen Paper	Yes	No	No
Metal Tray	No	Yes	No
Metal Rack	No	Yes	No
Aluminum Foil & Foil Containers	No	Yes	No

## MIKROWELLENHERD BEDIENUNGSANLEITUNG

### TEILEBESCHREIBUNG (Abb. 1):

1. Türsicherheitsverschluss
2. Fenster
3. Wellenleiter (Entfernen Sie nicht die Abdeckung über dem Wellenleiter)
4. Ring mit Rollen
5. Glasteller
6. Bedienfeld
7. Heizung
8. Metallständer

Lesen Sie diese Anleitung sorgfältig durch, bevor Sie das Gerät in Betrieb nehmen. Bewahren Sie diese Anleitung, für spätere Fragen, gut auf.

### VORKEHRUNGEN ZUR VERMEIDUNG VON MÖGLICHEN AUSSETZUNGEN ÜBER- MÄSSIGER MIKROWELLENSTRAHLUNG

- a) Versuchen Sie nicht den Herd mit offener Tür zu betreiben, da sie sich bei einem Betrieb mit nicht geschlossener Tür einer schädlichen Strahlung aussetzen. Es ist daher sehr wichtig, dass die Sicherungsverriegelungen nicht umgangen werden.
- b) Achten Sie darauf, dass sich nichts zwischen die Herdvorderseite und der Tür befindet. Vermeiden Sie, dass sich Überreste von Reinigungsmitteln auf der Dichtung ansetzen.
- c) Betreiben Sie den Herd keinesfalls wenn er eine Beschädigung aufweist. Es ist sehr wichtig, dass die Herdtüre richtig schließt und das folgende Teile nicht beschädigt sind:
  - Türe (verbogen)
  - Scharniere und Verriegelungen (gebrochen oder lose)
  - Dichtungen und Dichtflächen
- d) Ihr Mikrowellenherd darf ausschließlich von dafür qualifiziertem Fachpersonal repariert werden.

### ANSCHLIESSEN DES GERÄTES:

1. Stellen Sie sicher, dass das gesamte Verpackungsmaterial entfernt wurde (auch innen).
2. Überprüfen Sie das Gerät auf Beschädigungen, wie z.B. eine verbogene Tür, auf beschädigte Dichtungen, gebrochene oder lose Türscharniere oder Türverriegelungen oder Beschädigungen (Beulen oder Dellen) im Innenraum und an der Tür. Sollten Sie einen Schaden an Ihrem Gerät finden, so dürfen Sie es auf keinen Fall verwenden, sondern wenden Sie sich an eine autorisierte Fachwerkstätte.
3. Stellen Sie das Gerät auf eine gerade, stabilen Fläche welche für das Gewicht des Gerätes ausreicht.
4. Verwenden Sie das Gerät nicht an heißen, feuchten Plätzen oder in der Nähe von leicht brennbaren Materialien.
5. Das Gerät benötigt im Betrieb eine ausreichende Luftzirkulation. Halten Sie deshalb einen Mindestabstand von ca. 20cm nach oben, 10cm nach hinten und 5cm auf beiden Seiten ein. Decken Sie das Gerät keinesfalls ab. Entfernen Sie niemals die Füße des Gerätes.

6. Verwenden sie das Gerät nicht ohne Glasteller, dem Rollenring und dem Stift unter Beachtung der richtigen Position.
7. Achten Sie darauf, dass das Netzkabel nicht beschädigt ist und nicht unter dem Gerät liegt oder über heiße Flächen oder scharfen Kanten verlegt ist.
8. Der Netzstecker muss leicht zugänglich sein um ihn in einem Notfall rasch ziehen zu können.
9. Verwenden Sie das Gerät nicht im Freien.

### ERDUNGSHINWEISE:

Das Gerät muss geerdet sein. Der Herd ist mit einem geerdetem Netzkabel ausgestattet. Das Gerät darf nur an eine richtig montierte und geerdete Steckdose angeschlossen werden. Im Falle eines Kurzschlusses wird das Risiko eines elektrischen Schlages durch eine Erdung verringert, da in diesem Fall eine Leitung für das Ableiten des Stromes vorhanden ist. Es wird empfohlen das Gerät an einen eigenen Stromkreis anzuschließen.

**WARNUNG:** Unsachgemäße Handhabung kann zu elektrischen Schlägen führen.

#### Beachte:

1. Sollten Sie elektrische Probleme irgendeiner Art haben, so wenden Sie sich bitte an geschultes Fachpersonal.
2. Weder der Erzeuger noch der Verkäufer übernehmen für Schäden am Gerät, oder für Personenschäden, die durch einen unsachgemäßen elektrischen Anschluss entstehen, irgendeine Haftung. Die Leitungen in dem Netzkabel haben folgende Farben und Beschaltungen:  
GRÜN/GELB = ERDE  
BLAU = NULLLEITER  
BRAUN = PHASE

### STÖRSPANNUNGEN:

1. Bei Betrieb des Mikrowellenherdes können Störspannungen entstehen, welche Ihren Radio, Fernseher oder ähnliche Geräte beeinflusst.
2. Sollten solche Störspannungen vorhanden sein, so können diese durch folgende Maßnahmen verringert oder beseitigt werden:
  - a) säubern Sie die Tür und die Dichtungen
  - b) stellen sie die Antenne ihres Radios oder des Fernsehers neu ein
  - c) verändern Sie die Position ihres Herdes in bezug auf den Empfänger
  - d) stellen Sie das Gerät weiter entfernt von ihren Empfängern auf
  - e) stecken Sie den Herd an eine andere Steckdose an, damit der Empfänger und der Herd nicht am gleichen Stromkreis hängen.

### WICHTIGE SICHERHEITSHINWEISE:

Wenn sie ein elektrisches Gerät benutzen, sollten die grundlegenden Sicherheitsbestimmungen, inklusive der folgenden, eingehalten werden:

**WARNUNG:** Um das Risiko von Verbrennungen, elektrischen Schlägen, Feuer, Verletzung von Personen oder das Personen einer erhöhten Mikrowellenstrahlung ausgesetzt sind zu vermeiden:

1. Lesen Sie die Anleitung vor dem ersten Gebrauch sorgfältig durch.
2. Verwenden Sie das Gerät nur wie in der Anleitung beschrieben. Verwenden Sie keine ätzenden Chemikalien für dieses Gerät. Dieses Gerät ist dafür konzipiert um Speisen zu erwärmen, zu kochen oder zu trocknen. Es ist nicht für den industriellen Gebrauch geeignet.
3. Betreiben Sie den Herd nie ohne Inhalt.
4. Verwenden Sie das Gerät nicht mit einem beschädigten Netzkabel oder Stecker, oder wenn es nicht richtig arbeitet oder es beschädigt oder heruntergefallen ist. Sollte das Netzkabel beschädigt sein, so bringen Sie das Gerät zu einer autorisierten Fachwerkstätte.
5. **WARNUNG:** Erlauben Sie Kindern nur dann den Umgang mit dem Mikrowellenherd, wenn dem Kind ausreichende Anweisungen erteilt wurden, sodass das Kind in der Lage ist, den Herd auf eine sichere Weise zu bedienen und sich der Gefahren einer falschen Nutzung bewusst ist.
6. Vermeidung von Feuer im Inneren des Herdes:
  - a) wenn Sie Speisen in Plastik- oder Papierbehältern erwärmen, überprüfen Sie die Frequenz auf die Möglichkeit einer Entzündung.
  - b) Entfernen Sie die verdrehbaren Verschlüsse von Plastik- oder Papierbehältern, bevor Sie es in den Mikrowellenherd stellen.
  - c) Sollte Rauch bemerkt werden, schalten oder stecken Sie das Gerät aus. Lassen sie die Türe geschlossen, um eventuelle Flammen zu ersticken.
  - d) Verwenden Sie den Innenraum nicht für Lagerzwecke. Lassen Sie kein Papier, Kochutensilien oder Speisen im Innenraum, wenn Sie das Gerät nicht verwenden.
7. **WARNUNG:** Flüssigkeiten oder andere Nahrungsmittel dürfen nicht in dicht verschlossenen Behältern erwärmt werden, da diese explodieren könnten.
8. Beim Erhitzen von Getränken in der Mikrowelle kann Flüssigkeit herausspritzen, es ist also Vorsicht beim hantieren mit dem Behälter geboten.
9. Braten Sie keine Nahrung in der Mikrowelle. Heißes Öl kann Teile des Herdes beschädigen und es kann dadurch auch zu Verbrennungen kommen.
10. Rohe Eier in der Schale und ganze hart gekochte Eier sollten nicht in der Mikrowelle erhitzt werden, da sie explodieren können, selbst wenn die Erwärmung mit der Mikrowelle beendet ist.
11. Nahrung mit harter Schale, wie z.B. Kartoffel, ganze Kürbisse, Äpfel oder Kastanien müssen vor dem Kochen zerteilt werden.
12. Flaschen und Babygläser sollten geschüttelt oder umgerührt werden um danach die Temperatur zu überprüfen, um beim servieren Verbrennungen zu vermeiden.
13. Die verwendeten Küchenutensilien können durch die erhitzte Nahrung ebenfalls heiß werden. Greifen Sie die verwendeten Dinge nur mit einem Topfappen an.
14. Die verwendeten Utensilien müssen dahingehend überprüft werden, ob sie sich für die Verwendung in Mikrowellenherden eignen.
15. **WARNUNG:** Es ist für jeden, außer einem fachlich geeigneten Techniker, gefährlich ein Service oder eine Reparatur durchzuführen die eine Abnahme einer Abdeckung notwendig macht, da in diesem Fall eine Mikrowellenstrahlung austreten kann.
16. Dieses Produkt ist ein ISM-Gerät der Gruppe 2 Klasse B. Laut Definition gehören zur Gruppe 2 Funkerosionsmaschinen und all jene ISM-Geräte (Industriell, Wissenschaftlich und Medizinisch), die Hochfrequenzspannungen für die eigene Funktionsfähigkeit generieren und/oder in Form elektromagnetischer Strahlung für die Bearbeitung von Materialien verwenden. Die Geräte der Klasse B sind geeignet für den privaten bzw. häuslichen Gebrauch und in Einrichtungen, die direkt an ein Niedrig-Spannungsnetz, welches private Haushalte versorgt, angeschlossen sind.
17. Dieses Gerät ist nicht für die Benutzung durch Personen (einschließlich Kinder) mit verminderten physischen, sensorischen und geistigen Fähigkeiten oder unzureichender Erfahrung und Kenntnis geeignet, es sei denn, es wurden Anleitungen betreffs der Benutzung des Geräts durch eine verantwortliche Aufsichtsperson erteilt.
18. Kinder müssen beaufsichtigt werden, damit sie nicht mit dem Gerät spielen.
19. **WARNUNG:** Wenn das Gerät im Kombinationsmodus betrieben wird, sollten Kinder die Mikrowelle nur unter Aufsicht eines Erwachsenen bedienen aufgrund der erzeugten Temperaturen.
20. Der Mikrowellenherd darf nur freistehend verwendet werden.
21. **WARNUNG:** Installieren Sie den Mikrowellenherd nicht über Herden oder anderen Wärme erzeugenden Geräten. Eine solche Installation kann das Gerät beschädigen und die Garantie würde erlöschen.
22. Die zugänglichen Oberflächen können während des Betriebs heiß sein.
23. Die Mikrowelle sollte nicht in einem Schrank platziert werden.
24. Die Tür oder die äußere Oberfläche kann heiß werden, wenn das Gerät in Betrieb ist.
25. Die Temperatur der zugänglichen Oberflächen kann sehr hoch sein, wenn das Gerät in Betrieb ist.
26. Das Gerät sollte gegen eine Wand gestellt werden.
27. **WARNUNG:** Wenn die Tür oder Türdichtungen beschädigt sind, darf die Mikrowelle nicht betrieben werden, bis sie von einer sachkundigen Person repariert wurde.
28. In den Anweisungen ist darauf hinzuweisen, dass Geräte nicht mit Hilfe von externen Zeitschaltuhren oder separaten Fernbedienungssystem betrieben werden sollen.
29. Die Mikrowelle ist nur für den Hausgebrauch und nicht für den kommerziellen Gebrauch.
30. Entfernen Sie auf keinen Fall den Abstandhalter an der Rückseite oder an den Seiten, da sie für einen minimalen Abstand von der Wand sorgen, damit die Luft zirkulieren kann.
31. Bevor Sie das Gerät bewegen, sichern Sie bitte den Drehteller, um Beschädigungen zu vermeiden.
32. **VORSICHT:** Es ist gefährlich die Reparatur oder Wartung des Geräts durch jemand anderen als einen Spezialist durchführen zu lassen, da unter

diesen Umständen die Abdeckungen entfernt werden müssen, die einen Schutz gegen Mikrowellenstrahlung gewährleisten. Dies gilt für den Wechsel des Netzkabels oder der Beleuchtung. Senden Sie das Gerät in diesen Fällen an unser Service Center.

33. Der Mikrowellenherd ist für das Auftauen, Kochen und Dünsten von Lebensmitteln bestimmt.
34. Verwenden Sie Handschuhe, wenn Sie erhitzte Lebensmittel aus der Mikrowelle herausnehmen.
35. **VORSICHT!** Beim Öffnen von Deckeln oder Verpackungsfolien entweicht Dampf.
36. Dieses Gerät kann von Kindern ab dem Alter von 8 Jahren und älter und von Personen mit eingeschränkten physischen, sensorischen oder psychischen Fähigkeiten bzw. ohne jegliche Erfahrung oder Kenntnisse verwendet werden, wenn sie beaufsichtigt werden oder ihnen eine ausführliche Anleitung zur sicheren Bedienung und Benutzung des Gerätes gegeben wurde und sie sich der Gefahren bewusst sind. Kinder sollten nicht mit dem Gerät spielen. Die Reinigung und Benutzerpflege sollte nicht von Kinder durchgeführt werden, es sei denn sie sind 8 Jahre oder älter und werden dabei beaufsichtigt.
37. Wenn Rauch austritt schalten Sie das Gerät aus oder ziehen Sie den Netzstecker aus der Steckdose und lassen Sie die Tür verschlossen, um den Rauch zu ersticken.

#### GRUNDREGELN ZUM KOCHEN MIT DER MIKROWELLE:

- Legen Sie die Nahrung sorgfältig auf. Geben Sie die dicksten Dinge immer außen auf den Teller.
- Beachten Sie die Kochzeit. Kochen Sie mit der kürzest möglichen Zeit und verlängern Sie diese, falls nötig. Zu lange gekochte Nahrung kann zu einer Rauchentwicklung oder zu einer Entzündung führen.
- Decken sie die Nahrung während des Kochens zu. Eine Abdeckung verhindert ein Herausspritzen und hilft die Nahrungsmittel gleichmäßig zu kochen.
- Wenden Sie die Nahrung einmal um den Kochvorgang zu verkürzen (z.B. bei Huhn oder Hamburger). Große Teile wie Braten müssen mindestens einmal umgedreht werden.

#### HINWEISE FÜR VERWENDETE UTENSILIEN:

- Das ideale Geschirr für die Mikrowelle ist transparent, da dies den Mikrowellen gestattet das Essen durch den Behälter hindurch zu erwärmen.
- Mikrowellen können kein Metall durchdringen, daher ist Metallgeschirr oder Teller mit Metallanteilen für die Mikrowelle ungeeignet. (Seite 13)
- Verwenden Sie keine recycelten Papierprodukte in der Mikrowelle, da diese kleine Metallfragmente enthalten können. Diese Fragmente können zu einer Funkenbildung oder sogar zu einem Brand führen.
- Es wird empfohlen, runde oder ovale Behälter anstelle von quadratischen oder länglichen zu verwenden, da Stücke in den Ecken zum Verbrennen neigen.

**BEDIENFELD:** (Abb. 2)

#### 1. DISPLAY

Zubereitungszeit, Leistung, Aktionen und Uhrzeit werden angezeigt.

#### 2. SPEICHER

Drücken Sie die Taste zum Einstellen eines mehrstufigen Zubereitungsprogramms.

#### 3. PAUSE/STOP

- Drücken Sie die Taste zum Abbrechen der Einstellung oder Rückstellung der Mikrowelle, bevor Sie ein Zubereitungsprogramm einstellen.
- Drücken Sie einmal, um die Zubereitung vorübergehend zu unterbrechen oder zweimal zum endgültigen Abbruch.
- Drücken Sie die Taste zum Abbrechen der Einstellung oder Rückstellung der Mikrowelle, bevor Sie ein Zubereitungsprogramm einstellen. Drücken Sie einmal, um die Zubereitung vorübergehend zu unterbrechen oder zweimal zum endgültigen Abbruch.

#### 4. MULTIFUNKTIONS-DREHKNOFF

- Drücken Sie den Knopf zur Auswahl einer von fünf Leistungsstufen der Mikrowelle.
- Drücken Sie den Knopf auf UHR, um die Uhrzeit einzustellen.
- Drücken Sie den Knopf auf VOREINSTELLUNG, um die Voreinstellungsfunktion aufzurufen.
- Drücken Sie den Knopf auf KOMBI, um eines von zwei Kombinations-Zubereitungsprogrammen einzustellen.
- Drücken Sie den Knopf auf GRILL, um das Grill-Zubereitungsprogramm einzustellen.
- Drücken Sie den Knopf auf GERUCHSBESEITIGUNG, um die Geruchsbeseitigungsfunktion aufzurufen.

#### 5. MENÜ/ZEIT/GEWICHT (DREHKNOFF)

- Drücken Sie den Knopf zur Eingabe der Zubereitungszeit oder des Gewichts oder zur Auswahl der Menüs.

#### 6. START/SCHNELLSTART (MENÜ/ZEIT/GEWICHT Drehknopf)

- Drücken Sie den Drehknopf, um ein Programm zu starten.
- Drücken Sie den Drehknopf mehrfach, um die Schnellstartfunktion aufzurufen.

#### MIKROWELLENOFEN EINSTELLEN

Jeder Tastendruck wird mit einem Signalton bestätigt. Nach dem Ablauf eines Programms erfolgen Signalöne und im Display wird ENDE angezeigt. Drücken Sie PAUSE/STOP oder öffnen Sie die Tür zum Löschen des vorherigen Programms, bevor Sie eine neue Funktion programmieren.

#### DIGITALUHR EINSTELLEN

Drücken Sie den Multifunktions-Drehknopf auf UHR, dann drehen Sie den MENÜ/ZEIT/GEWICHT Drehknopf einmal, im Display erscheint Hr12 und die Uhrzeit wird im 12-Stundenformat angezeigt. Drücken Sie den Drehknopf erneut, im Display erscheint Hr24 und die Uhrzeit wird im 24-Stundenformat angezeigt. BEISPIEL: Angenommen, Sie möchten die Uhrzeit auf 8:30 einstellen.

- Drücken Sie den MULTIFUNKTIONS-DREHKNOFF auf UHR.
- Drücken Sie den MENÜ/ZEIT/GEWICHT Drehknopf nach rechts, bis Hr12 angezeigt wird, dann drücken Sie den Drehknopf mehrfach zur Auswahl von Hr24 oder Hr12.
- Drücken Sie den MENÜ/ZEIT/GEWICHT Drehknopf zum Einstellen der Stunden auf 8.
- Drücken Sie START/SCHNELLSTART zur Bestätigung.
- Drücken Sie den MENÜ/ZEIT/GEWICHT Drehknopf zum Einstellen der Minuten auf 30.
- Drücken Sie START/SCHNELLSTART zur Bestätigung.

#### KOCHEN MIT DER MIKROWELLE

Zur Zubereitung ausschließlich mit Mikrowellenleistung drehen Sie den Multifunktions-Drehknopf auf eine der fünf Mikrowellen-Leistungsstufen, dann stellen Sie mit dem MENÜ/ZEIT/GEWICHT Drehknopf die gewünschte Zubereitungszeit ein. Die längste Zubereitungszeit beträgt 95 Minuten. Angenommen, Sie möchten für 5 Minuten mit 60% Mikrowellen-Leistung zubereiten, so gehen Sie wie folgt vor.

- Drücken Sie den Multifunktions-Drehknopf auf MITTEL.

Einstellung	Leistung
<b>Multifunktions-Drehknopf</b>	
LOW (Niedrig)	20%
M.LOW (Mittel-Niedrig)	40%
MEDIUM (Mittel)	60%
HIGH (Mittelhoch)	80%
MAX. (Hoch)	100%

- Drücken Sie den MENÜ/ZEIT/GEWICHT Drehknopf auf 5:00.
- Drücken Sie START/SCHNELLSTART, um das Zubereitungsprogramm zu starten.

#### SCHNELLKOCHEN

Mit dieser Funktion können Sie die Mikrowelle sofort starten. Drücken Sie START/QUICK START mehrmals, um die Kochzeit einzustellen. Die Mikrowelle startet sofort bei voller Leistung. Die längste Zubereitungszeit beträgt 10 Minuten.

Sie können die Zubereitungszeit verlängern, indem Sie während der Zubereitung START/SCHNELLSTART drücken.

#### AUTOMATISCHES AUFTAUEN:

Sie können mit diesem Ofen Fleisch, Geflügel, Fisch und Meeresfrüchte auftauen. Die Auftauzeit und die Leistungsstufe werden automatisch eingestellt. Sie müssen nur die Speise und das Gewicht eingeben. Das Gewicht tiefgefrorener Speisen kann zwischen 100g und 1800g betragen.

BEISPIEL: Angenommen, Sie möchten 600g Garnelen auftauen.

- Geben Sie die Garnelen in die Mikrowelle.
- Drücken Sie den Multifunktions-Drehknopf auf AUFTAUEN.
- Drücken Sie den MENÜ/ZEIT/GEWICHT Drehknopf nach Rechts zur Auswahl des Gewichts.
- Drücken Sie START/SCHNELLSTART, um das Zubereitungsprogramm zu starten.

Hinweis: Während des Auftauens unterbricht das System den Vorgang und erinnert Sie mit Signaltönen daran, die Speisen umzudrehen. Schließen Sie die Tür wieder und drücken Sie START/SCHNELLSTART, um das Auftauen fortzusetzen.

#### GRILLER:

Der Grill eignet sich besonders für dünne Fleischstücke, Steaks, Koteletts, Kebab, Wurst und Hühnchen. Die längste Zubereitungszeit beträgt 95 Min.

Beispiel: Angenommen Sie möchten Grillen für 12 Minuten programmieren.

- Drücken Sie den Multifunktions-Drehknopf auf GRILL.
- Drücken Sie den MENÜ/ZEIT/GEWICHT Drehknopf auf die gewünschte Zubereitungszeit.
- Drücken Sie START/SCHNELLSTART, um das Zubereitungsprogramm zu starten.

#### VOREINSTELLUNGSFUNKTION

Diese Funktion ermöglicht den Start eines Zubereitungsprogramms zu einem bestimmten Zeitpunkt. Angenommen, es ist jetzt 08:00 Uhr und Sie möchten ab 11:30 Uhr für 20 Minuten bei 80% Leistung zubereiten.

- Drücken Sie den Multifunktions-Drehknopf auf HIGH.
- Drücken Sie den MENÜ/ZEIT/GEWICHT Drehknopf auf 20:00.
- Drücken Sie den Multifunktions-Drehknopf auf VOREINSTELLUNG.
- Drücken Sie den MENÜ/ZEIT/GEWICHT Drehknopf auf 11:00.
- Drücken Sie START/SCHNELLSTART zur Bestätigung der Stunden.
- Drücken Sie den MENÜ/ZEIT/GEWICHT Drehknopf auf 11:30.
- Drücken Sie START/SCHNELLSTART zur Bestätigung.

Hinweis: Die Voreinstellungsanzeige blinkt bis zum eingestellten Zeitpunkt, zu dem die Zubereitung automatisch beginnt. Schnellstart, Geruchsbeseitigung, automatisches Auftauen und automatische Zubereitung können nicht zusammen mit der Voreinstellungsfunktion verwendet werden.

#### MEHRSTUFIGE ZUBEREITUNG

Der Mikrowellenofen kann für bis zu 3 automatische Zubereitungssequenzen programmiert werden. Angenommen, Sie möchten das folgende Zubereitungsprogramm einstellen.

Kochen mit der Mikrowelle  
(bei hoher Leistung für 10 Minuten)

↓  
Grillen (für 8 Minuten)

↓  
Kochen mit der Mikrowelle  
(bei mittlerer Leistung für 5 Minuten)

- Drücken Sie den Multifunktions-Drehknopf auf MAX.
- Drücken Sie den MENÜ/ZEIT/GEWICHT Drehknopf auf 10:00.
- Drücken Sie einmal auf SPEICHER.
- Drücken Sie den Multifunktions-Drehknopf auf GRILL.

5. Drehen Sie den MENÜ/ZEIT/GEWICHT Drehknopf auf 8:00.
6. Drücken Sie einmal auf SPEICHER.
7. Drehen Sie den Multifunktions-Drehknopf auf MEDIUM.
8. Drehen Sie den MENÜ/ZEIT/GEWICHT Drehknopf auf 5:00.
9. Drücken Sie einmal START/SCHNELLSTART, um zu beginnen.

Hinweis: Während der Einstellung wird im Display 1S, 2S, 3S für die Zubereitungsstufe angezeigt.

Schnellstart, automatisches Auftauen, Geruchsbeeitigung und automatische Zubereitung können im mehrstufigen Zubereitungsprogramm nicht eingestellt werden.

#### GERUCHSBESEITIGUNGSFUNKTION

1. Drehen Sie den Multifunktions-Drehknopf auf DEODORIZE.
2. Drehen Sie den MENÜ/ZEIT/GEWICHT Drehknopf nach rechts, die Standardzeit 5:00 und Geruchsbeeitigung werden im Display angezeigt.
3. Drücken Sie START/SCHNELLSTART, um das Zubereitungsprogramm zu starten.

#### KOMBINATION

Die längste Zubereitungszeit in den Kombinationen 1 und 2 beträgt 95 Minuten.

#### KOMBINATION 1:

30% der Zeit für die Mikrowelle, 70% der Zeit für den Grill. Verwendungsmöglichkeiten: Fisch, Kartoffel oder gratinierte Gerichte.

Beispiel: Sie wollen eine Zeit von 25min bei COMB1 einstellen.

1. Drehen Sie den Multifunktions-Drehknopf auf KOMBI.
2. Drehen Sie den MENÜ/ZEIT/GEWICHT Drehknopf einmal, wenn CO-1 angezeigt wird.
3. Drehen Sie den MENÜ/ZEIT/GEWICHT Drehknopf nach rechts, um die Zubereitungszeit einzugeben.
4. Drücken Sie START/SCHNELLSTART, um das Zubereitungsprogramm zu starten.

#### KOMBINATION 2:

55% der Zeit für die Mikrowelle, 45% der Zeit für den Grill. Verwendungsmöglichkeiten: Pudding, Omeletten, gebackene Kartoffel oder Geflügel.

Beispiel: Sie wollen eine Zeit von 12min bei COMB2 einstellen.

1. Drehen Sie den Multifunktions-Drehknopf auf KOMBI.
2. Drehen Sie den MENÜ/ZEIT/GEWICHT Drehknopf einmal, wenn CO-1 angezeigt wird.
3. Drücken Sie START/SCHNELLSTART einmal, wenn CO-2 angezeigt wird.
4. Drehen Sie den MENÜ/ZEIT/GEWICHT Drehknopf nach rechts, um die Zubereitungszeit einzugeben.
5. Drücken Sie START/SCHNELLSTART, um das Zubereitungsprogramm zu starten.

#### KINDERSICHERUNG

Die Kindersicherung verhindert eine unbeaufsichtigte Bedienung durch Kleinkinder.

Für die Einstellung der Kindersicherung: Wenn im Standby-Modus innerhalb einer Minute keine Bedienung erfolgt, dann wechselt der Ofen automatisch in

den Kindersicherungsmodus. Im gesperrten Zustand sind alle Tasten deaktiviert.

Für die Aufhebung der Kindersicherung: Wenn Sie im Kindersicherungsmodus die Ofentür öffnen oder schließen, dann kann der Modus aufgehoben werden, was durch Erlöschen der Sperranzeige-LED angezeigt wird.

#### AUTOMATISCHE ZUBEREITUNG

Zur Speisenzubereitung mit der nachstehenden Methode müssen weder die Dauer noch die Leistung programmiert werden. Geben Sie nur die Art der Speisen und das Gewicht ein. Drehen Sie hierzu den MENÜ/ZEIT/GEWICHT Drehknopf einmal nach links, dann drehen Sie weiter, um das gewünschte Menü zu wählen. Drücken Sie einmal START/SCHNELLSTART und drehen Sie MENÜ/ZEIT/GEWICHT zur Auswahl des Gewichts der Speisen. Drücken Sie START/SCHNELLSTART, um die Zubereitung zu beginnen. Nach der Hälfte der Zubereitungszeit müssen Sie die Speisen möglicherweise umdrehen, damit sie gleichmäßig zubereitet werden.

Beispiel: 2 Portionen Kartoffeln kochen.

1. Drehen Sie den MENÜ/ZEIT/GEWICHT Drehknopf einmal nach links, dann drehen Sie weiter, bis der Code A-6 angezeigt wird.
2. Drücken Sie einmal START/SCHNELLSTART.
3. Drehen Sie den MENÜ/ZEIT/GEWICHT Drehknopf zur Auswahl von 2 Portionen Kartoffeln.
4. Drücken Sie START/SCHNELLSTART, um das Zubereitungsprogramm zu starten.

#### Automatisches Zubereitungs Menü

Code	Speisen
A-1	POPCORN (99g)
A-2	FRISCHES GEMÜSE (g)
A-3	PIZZA (g)
A-4	GRILLHÄHNCHEN (g)
A-5	KAFFEE (200ml/Tasse)
A-6	KARTOFFELN (je 230g)
A-7	AUFWÄRMEN (g)
A-8	GEGRILLTE STEAKS (g)

1. Das Ergebnis der automatischen Zubereitung hängt von Faktoren wie Spannungsschwankungen, Form und Größe der Speisen, Ihrer bevorzugten Garstufe ab und selbst, wie die Speisen in die Mikrowelle eingestellt werden. Sind Sie mit dem Ergebnis nicht ganz zufrieden, so passen Sie die Zubereitungszeit entsprechend an.
2. Für Grillhähnchen oder gegrillte Steaks unterbricht das System die Zubereitung nach der Hälfte der Zeit und erinnert Sie mit Signaltönen daran, die Speisen umzudrehen. Schließen Sie die Tür dann wieder und drücken Sie START/SCHNELLSTART, um die Zubereitung fortzusetzen.

#### REINIGUNG UND PFLEGE

1. Schalten Sie den Herd aus und ziehen Sie den Netzstecker bevor Sie mit der Reinigung beginnen.
2. Reinigen Sie die Innenseite des Gerätes. Sollten Nahrungsmittelrückstände oder verschüttete Flüssigkeiten an den Wänden haften, so wischen Sie diese mit einem feuchten Tuch ab. Milde Reinigungsmittel können bei besonders starken Verschmutzungen verwendet werden. Vermeiden Sie Sprays oder raue Reiniger, da diese Flecken,

Streifen oder ein abstumpfen der Oberfläche zur Folge haben.

3. Die Außenflächen sollten nur mit einem feuchten Tuch gereinigt werden. Um Beschädigungen im Innern des Gerätes zu vermeiden, darf kein Wasser in die Öffnungen des Ventilators gelangen.
4. Wischen Sie das Fenster auf beiden Seiten mit einem feuchten Tuch ab, und entfernen sie alle Rückstände auf dem Glas.
5. Das Bedienfeld darf nicht nass werden. Verwenden sie zur Reinigung ein weiches, feuchtes Tuch. Lassen Sie die Türe offen, während Sie das Bedienfeld reinigen, um ein unbeabsichtigtes Einschalten des Gerätes zu vermeiden.
6. Wenn sich Dampf innerhalb, oder außerhalb, des Gerätes ansammelt, so wischen Sie ihn mit einem weichen, feuchten Tuch weg. Dieser Dampf kann entstehen, und ist durchaus normal, wenn die Luftfeuchtigkeit hoch ist.
7. Es ist gelegentlich notwendig den Gesteller für eine Reinigung herauszunehmen. Waschen Sie den Teller in Seifenwasser oder im Geschirrspüler.
8. Der Rollenring und der Boden müssen regelmäßig gereinigt werden um die Entstehung von Lärm zu verhindern. Reinigen Sie den Boden einfach mit einem milden Reinigungsmittel. Den Ring mit Seifenwasser oder im Geschirrspüler reinigen. Wenn Sie den Ring ausbauen, so achten sie beim Einbau darauf, dass er wieder in der richtigen Position ist.
9. Sie können Gerüche aus ihrem Gerät entfernen, indem sie einen tiefen Behälter, welcher mikrowellentauglich ist, mit Wasser, dem Sie den Saft und die Schale einer Zitrone beifügen, in das Gerät stellen und dann für 5min mit Mikrowelle betreiben. Danach das Gerät mit einem weichen Tuch trockenreiben.
10. Sollte es notwendig werden, die Beleuchtung zu tauschen, so wenden Sie sich bitte an eine autorisierte Werkstätte.

#### SPEZIFIKATIONEN:

Leistungsaufnahme	230V AC/50 Hz • max. 1200W, 700W (Mikrowelle), 900W (Griller)
Ausgangsleistung	700W
Arbeitsfrequenz	2450MHz
Abmessungen (außen)	262 (H) x 452 (B) x 356mm (T)
Abmessungen (Innenraum)	198 (H) x 315 (B) x 297mm (T)
Garraumkapazität	20 Liter
Kochsystem	Drehscheibensystem
Gewicht	ca. 11,3kg

Die Liste ist ein Überblick, welcher Ihnen helfen soll, die richtigen Dinge zu verwenden.

Kochgeschirr	Kochen mit Mikrowelle	Verwendung des Grillers	Verwendung von beiden
Feuerfestes Glas	ja	ja	ja
Nicht feuerfestes Glas	nein	nein	nein
Feuerfeste Keramik	ja	ja	ja
Plastikteller	ja	nein	nein
(mikrowellengeeignet)			
Küchenpapier	ja	nein	nein
Metalltablett	nein	ja	nein
Metallständer	nein	ja	nein
Alufolie & Folienbehälter	nein	ja	nein

11. Reinigen Sie die Mikrowelle regelmäßig und entfernen Sie Essensreste. Wenn Sie die Mikrowelle nicht in sauberen Zustand halten, kann die Oberfläche des Gerätes zerstört und die Nutzungsdauer beeinträchtigt werden, was Risiken und Gefahren mit sich bringen kann.
12. Entsorgen Sie dieses Gerät nicht mit Ihrem Hausmüll, sondern bei den öffentlichen, speziell dafür vorgesehenen, Entsorgungsstellen.
13. Bei Erstgebrauch des Mikrowellenofens mit Grillfunktion kann es zu einer leichten Rauch- und Geruchsbildung kommen. Das ist völlig normal, da hierbei die Schutzbeschichtung der Mikrowelle verbrannt wird. Dies gibt sich schnell wieder.

#### MÖGLICHE FEHLERURSACHEN:

Falls Ihr Mikrowellenherd nicht funktioniert:

- A) Überprüfen Sie, ob der Mikrowellenherd richtig angeschlossen ist. Sollte dies nicht der Fall sein, so ziehen sie den Netzstecker, warten Sie 10sec. und stecken Sie das Gerät dann wieder an.
- B) Überprüfen Sie, ob möglicherweise eine Sicherung defekt ist. Sollte dies nicht der Fall sein, so schließen Sie ein anderes Gerät zur Probe an diese Steckdose an.
- C) Überprüfen Sie, ob die Eingaben auf dem Bedienfeld korrekt sind und ob der Timer gesetzt ist.
- D) Überprüfen Sie, ob die Tür richtig geschlossen ist. Denn sollte dies nicht der Fall sein, so geht die Energie der Wellen nicht in den Innenraum des Gerätes.

**SOLLTE NICHTS VON DEN OBEN BESCHRIEBENEN DINGEN DER FALL SEIN, SO KONTAKTIEREN SIE BITTE EINE AUTHORIZIERTE FACHWERKSTÄTTE. VERSUCHEN SIE NIEMALS DAS GERÄT SELBST ZU REPARIEREN!!**

 **Entsorgung:** Helfen Sie mit beim Umweltschutz! Entsorgen Sie Elektroaltgeräte nicht mit dem Hausmüll. Geben Sie dieses Gerät an einer Sammelstelle für Elektroaltgeräte ab.

## МИКРОВОЛНОВАЯ ПЕЧЬ ИНСТРУКЦИЯ

### ПРЕДНАЗНАЧЕНИЕ

Для приготовления и разогрева пищи, размораживания продуктов. Не для коммерческого и промышленного использования.

### ОПИСАНИЕ ЧАСТЕЙ (видео 1):

1. Фиксатор дверцы
2. Окно обзора
3. Волновод (Не снимайте миканитовый лист, покрывающий волновод)
4. Вращающийся диск
5. Стеклянная подставка
6. Панель управления
7. Нагрев гриля
8. Металлическая подставка

Перед эксплуатацией устройства внимательно прочитайте данную инструкцию и в дальнейшем пользуйтесь ею при использовании прибора.

### МЕРЫ ПО ПРЕДОТВРАЩЕНИЮ ВОЗМОЖНОГО ЧРЕЗМЕРНОГО МИКРОВОЛНОВОГО ИЗЛУЧЕНИЯ

- а) Не используйте печь с открытой дверцей, так как при таком режиме работы Вы можете подвергаться вредному излучению.
- б) Проследите, чтобы между передней стороной печи и дверцей не было никаких предметов. А также, чтобы на уплотнителе не было остатков чистящих средств.
- в) Не используйте прибор с явными признаками повреждения. Важно, чтобы дверка хорошо закрывалась, и, чтобы не были повреждены следующие части печи:
  - Дверца (деформирована)
  - Шарниры и защелки (поломаны или не прикреплены)
  - Уплотнители
- д) Ремонт микроволновой печи должен производиться только специалистами.

### ПОДКЛЮЧЕНИЕ ПРИБОРА:

1. Убедитесь, что все упаковочные материалы были удалены (также и внутри печи).
2. Проверьте печь на наличие таких дефектов, как деформирование дверцы, поврежденные уплотнители, поломанные или не прикрепленные шарниры или защелки, повреждения (выступы или вмятины) внутри печи или на дверце. Если обнаружено явное наличие вышеуказанных дефектов, пользование печью запрещается, обратитесь за помощью в специализированные мастерские.
3. Прибор должен устанавливаться на устойчивой горизонтальной поверхности.
4. Нельзя устанавливать прибор в горячих и влажных местах или вблизи легко воспламеняющихся материалов.
5. С целью обеспечения оптимальной циркуляции воздуха, прибор необходимо устанавливать

так, чтобы расстояние от других предметов до его верхней стенки составляло 20см, задней стенки – 10см, и боковых – 5см. Не накрывайте прибор. Никогда не снимайте ножки печи.

6. Не используйте прибор без стеклянных тарелок, соблюдая правильное размещение на диске вращения.
7. Обращайте внимание на то, чтобы сетевой шнур не был поврежден, чтобы он не лежал под прибором, под горячими поверхностями или острыми краями.
8. Сетевой штекер должен быть легко доступен, чтобы в случаи опасности его можно было легко вынуть из розетки.
9. Прибор предназначен только для домашнего употребления.

### ЗАЗЕМЛЕНИЕ:

Прибор обязательно должен быть заземлен. Прибор оснащен заземленным сетевым шнуром. Его следует подключать только к правильно установленной и заземленной розетке. Заземление уменьшает риск электрического удара при коротком замыкании, так как в этом случае имеется проводка для отвода тока. Рекомендуется подключать прибор к собственной электросети.

**Предупреждение:** Неправильное обращение может вызвать электрический удар.

### Важно:

1. При возникновении проблем с электричеством обращайтесь к специалисту.
  2. Ни производитель, ни продавец не несут ответственности за повреждение или травмы, вызванные неправильным подключением сети.
- Проводка имеет следующую цветовую гамму:  
ЗЕЛЕНЫЙ/ЖЕЛТЫЙ = ЗАЗЕМЛЕНИЕ  
СИНИЙ = НЕЙТРАЛЬНЫЙ  
КОРИЧНЕВЫЙ = ФАЗА

### НАПРЯЖЕНИЕ ПОМЕХ:

1. При эксплуатации микроволновой печи может возникнуть напряжение помех, которые влияют на радио, телевизор и похожие приборы
2. В случае возникновения напряжения помех надо предпринять следующие шаги:
  - а) Очистите дверцы и уплотнители
  - б) Заново настройте антенну Вашего радио или телевизора
  - в) Измените положение печи в соответствии с приемником
  - д) Поместите прибор подальше от Ваших приемников
  - е) Подключите печь к другой розетке, чтобы печь и приемник не работали на одной цепи тока

### ПРАВИЛА БЕЗОПАСНОСТИ:

При использовании микроволновой печи следуйте указаниям приведенным ниже:

**ПРЕДУПРЕЖДЕНИЕ:** Во избежание ожогов, поражения электрическим током, возгорания, травм и перегрева микроволновой печи соблюдайте следующие правила:

1. Перед использованием прибора ознакомьтесь со всеми инструкциями.
2. Используйте устройство только согласно инструкции. Не используйте не соответствующие химикаты для этого устройства. Прибор предназначен для того, чтобы разогревать блюда, варить их или высушивать. Он не предназначен для промышленного употребления.
3. Никогда не включайте печь без продуктов.
4. Не используйте прибор с поврежденным сетевым шнуром или штекером, когда прибор был испорчен или упал. При повреждении сетевого кабеля обратитесь к специалистам.
5. **ВНИМАНИЕ!** К эксплуатации микроволновой печи разрешается допускать детей без присмотра взрослых, если они должным образом проинструктированы о мерах безопасности при эксплуатации микроволновой печи и опасностях, связанных с использованием ее не по назначению.
6. Средства безопасности против возникновения огня внутри печи:
  - а) Когда Вы разогреваете еду в пластиковой или бумажной посуде, убедитесь, что выбранная частота не вызовет возгорания.
  - б) Перед помещением продуктов в печь удалите упаковочные материалы.
  - в) В случае возгорания – выключите прибор. Оставьте дверцу открытой, чтобы не допустить пожара.
  - д) Не используйте печь для хранения продуктов. Не оставляйте продукты или бумажную посуду в печи, если Вы ее не используете.
7. **ПРЕДУПРЕЖДЕНИЕ:** Жидкости или другие продукты нельзя разогревать в плотно закрытых емкостях, так как они могут взорваться.
8. При разогреве в микроволновой печи жидкостей следует обращать особое внимание на емкость.
9. Не жарьте в микроволновой печи продукты. Масло может повредить части печи, и это может вызвать ожоги.
10. Запрещается разогревать в микроволновой печи яйца в скорлупе, в том числе яйца, сваренные вкрутую, поскольку они могут взорваться даже после завершения разогрева в устройстве.
11. Продукты с жесткой оболочкой, например, картофель, тыква, яблочки или каштаны надо очистить перед приготовлением.
12. Детское питание в бутылках надо хорошо взболтать, чтобы потом можно было проверить температуру и избежать ожогов.
13. Кухонная утварь, в которой разогревали пищу, также накаляется. Поэтому, вынимая блюда из печи, используйте кухонную тряпку.
14. Перед этим надо убедиться, что кухонные принадлежности могут быть использованы в микроволновой печи.
15. **ПРЕДУПРЕЖДЕНИЕ:** Ремонт, который требует снятия панели микроволновой печи, должен

производиться только специалистом, так как, для непрофессионала существует угроза облучения.

16. Данный продукт относится к ISM оборудованию группы 2 класса В. К группе 2 относятся все ISM (промышленное, научное и медицинское) оборудование, в котором радиочастотная энергия генерируется и/или используется в форме электромагнитной радиации для обработки материала и электроэрозийного оборудования. Оборудование класса В подходит для использования в домашних условиях и условиях прямого подключения к сети электропитания низкого напряжения, которое используется дома.
17. Данный прибор не рекомендуется использовать людям (включая и детей) с ограниченными физическими, сенсорными или умственными возможностями, а также обладающих недостаточным опытом или знанием продукта. Данной категории лиц рекомендуется использовать прибор только под присмотром.
18. Дети должны находится под присмотром взрослых, чтобы удостовериться, что они не играют прибором, а используют его по назначению.
19. **ВНИМАНИЕ!** При комбинированном использовании микроволновой печи ввиду возникновения повышенных температур дети допускаются к работе с устройством только под присмотром взрослых.
20. Запрещается эксплуатировать микроволновую печь в стесненных условиях.
21. **ВНИМАНИЕ!** Во избежание выхода микроволновой печи из строя запрещается размещать ее на варочные поверхности или другие тепловыделяющие устройства (гарантия при такой поломке аннулируется).
22. Внешние поверхности во время работы микроволновой печи могут сильно нагреваться.
23. Запрещается размещать микроволновую печь в шкафу.
24. Во время эксплуатации микроволновой печи внешняя поверхность или дверцы печи могут сильно нагреваться.
25. Во время работы внешние поверхности микроволновой печи могут сильно нагреваться.
26. Устройство следует устанавливать у стены.
27. **ВНИМАНИЕ!** При поломке дверцы или повреждении ее уплотнителя запрещается эксплуатировать микроволновую печь до полного устранения неисправности компетентным специалистом.
28. Согласно инструкциям запрещается эксплуатировать микроволновую печь с помощью внешних таймеров или устройств дистанционного управления.
29. Микроволновая печь предназначена для домашнего, а не коммерческого использования.
30. Запрещается удалять боковые и задние упоры микроволновой печи, обеспечивающие минимальное расстояние устройства от стены для циркуляции воздуха.



31. Во избежание повреждений перед транспортировкой микроволновой печи закрепите поворотный столик.
32. **ВНИМАНИЕ!** Операции по обслуживанию и ремонту микроволновой печи должны выполняться только квалифицированными специалистами, поскольку выполнение таких операций предполагает снятие крышки защиты от микроволнового излучения, что связано с определенной опасностью. То же касается операций по смене сетевого шнура и осветительных устройств. Для этого необходимо обратиться в наш сервисный центр.
33. Микроволновая печь предназначена для размораживания, приготовления или пропаривания пищи.
34. Для извлечения пищи из печи следует использовать защитные перчатки.
35. **ВНИМАНИЕ!** При открытии крышки или удалении оберточной фольги выделяется пар.
36. К работе с микроволновой печью без наблюдения взрослых допускаются дети в возрасте не менее 8 лет и старше, а также лица с ограниченными физическими, сенсорными и умственными способностями или не имеющие соответствующего опыта или знаний, если они должным образом проинструктированы о мерах безопасности при эксплуатации микроволновой печи и опасностях, связанных с использованием ее не по назначению. Не разрешайте детям играть с устройством. К чистке и бытовому обслуживанию микроволновой печи под наблюдением взрослых допускаются дети не моложе 8 лет.
37. При появлении дыма отключите микроволновую печь от сети с помощью выключателя или вынув штепсель из сетевой розетки; для предотвращения попадания дыма в помещение, не открывайте дверцу печи.

### ПРИГОТОВЛЕНИЕ В МИКРОВОЛНОВОЙ ПЕЧИ:

- Тщательно разложите продукты. Наиболее толстые куски раскладывайте по краям тарелки.
- Следите за временем приготовления. Для приготовления используйте, по возможности, наиболее короткое время, увеличивайте его только в случае необходимости. Слишком долгое приготовление пищи может вызвать возгорание.
- Накрывайте продукты во время приготовления, так как это не позволяет пище расплескаться. И способствует ее равномерному приготовлению.
- Чтобы сократить время приготовления, переворачивайте продукты (например курицу или гамбургер). Большие куски, такие как жаркое, надо переворачивать как минимум один раз.

### РЕКОМЕНДАЦИИ ПО ИСПОЛЬЗОВАНИЮ КУХОННОЙ УТВАРИ стр. 20:

- Идеальная посуда для микроволновой печи – прозрачная, так как она позволяет микроволнам целиком разогреть еду.
- Микроволны не проходят через металл, поэтому металлическая посуда не подходит для микроволновой печи.
- Не используйте в микроволновой печи бумажные изделия, прошедшие переработку, так как они могут содержать в себе фрагменты металла. Эти элементы могут вызвать искрообразование или даже пожар.
- Рекомендуется использовать круглую или овальную посуду вместо квадратной или продолговатой, чтобы избежать подгорания продуктов.

### ПАНЕЛЬ УПРАВЛЕНИЯ: (видео 2)

#### 1. ЭКРАН МЕНЮ ДЕЙСТВИЙ

Отображается время приготовления, индикаторы действий и часы.

#### 2. ПАМЯТЬ

Нажмите кнопку, чтобы установить программу многоэтапного приготовления.

#### 3. ПАУЗА/ОСТАНОВИТЬ

- Нажмите, чтобы отменить настройку или выполнить сброс настроек печи перед установкой программы приготовления.
- Нажмите один раз, чтобы временно приостановить приготовление, или два раза, чтобы отменить приготовление.
- Нажмите, чтобы отменить настройку или выполнить сброс настроек печи перед установкой программы приготовления. Нажмите один раз, чтобы временно приостановить приготовление, или два раза, чтобы отменить приготовление.

#### 4. МНОГОФУНКЦИОНАЛЬНАЯ РУЧКА

- Поверните ручку, чтобы выбрать один из пяти уровней мощности микроволновой печи.
- Поверните ручку в положение ЧАСЫ, чтобы установить время.
- Поверните ручку в положение ПРЕДУСТАНОВКА, чтобы выбрать предварительно установленную функцию.
- Поверните ручку в положение КОМБИ, чтобы выбрать одну из двух программ комбинированного приготовления.
- Поверните ручку в положение ГРИЛЬ, чтобы установить программу приготовления в режиме гриля.
- Поверните ручку в положение ДЕЗОДОРИРОВАНИЕ, чтобы выбрать функцию дезодорирования.

#### 5. МЕНЮ/ВРЕМЯ/ВЕС (РУЧКА)

Поверните ручку, чтобы ввести время, вес или выбрать пункт меню.

#### 6. СТАРТ/БЫСТРЫЙ СТАРТ (МЕНЮ/ВРЕМЯ/ВЕС ручка)

- Нажмите ручку, чтобы запустить программу.

- Нажмите ручку несколько раз, чтобы настроить функцию быстрого старта.

### НАСТРОЙКА ЭЛЕМЕНТОВ УПРАВЛЕНИЯ ПЕЧИ

При каждом нажатии кнопки раздается звуковой сигнал, подтверждающий нажатие. После истечения времени программы система издаст звуковые сигналы и на экране отобразится КОНЕЦ. Нажмите кнопку ПАУЗА/ОСТАНОВИТЬ или откройте дверцу, чтобы сбросить настройки перед программированием другой функции.

#### НАСТРОЙКА ЦИФРОВЫХ ЧАСОВ

Когда печь будет готова к настройке, поверните многофункциональную ручку в положение ЧАСЫ, затем поверните ручку МЕНЮ/ВРЕМЯ/ВЕС один раз. На дисплее отобразится «12ч», что значит, что время будет отображаться в 12-часовом формате, затем нажмите ручку еще раз — на дисплее отобразится «24ч», что значит, что время будет отображаться в 24-часовом формате. НАПРИМЕР: Предположим, вы хотите настроить на печи время 8:30.

- Переведите МНОГОФУНКЦИОНАЛЬНУЮ РУЧКУ в положение ЧАСЫ.
- Поверните ручку МЕНЮ/ВРЕМЯ/ВЕС по часовой стрелке на одно деление, чтобы отобразить время в 12-часовом формате, затем нажмите ручку несколько раз, чтобы выбрать 24-часовой или 12-часовой формат.
- Поверните ручку МЕНЮ/ВРЕМЯ/ВЕС, чтобы установить для часов значение 8.
- Для подтверждения нажмите СТАРТ/БЫСТРЫЙ СТАРТ.
- Поверните ручку МЕНЮ/ВРЕМЯ/ВЕС, чтобы установить для минут значение 30.
- Для подтверждения настройки нажмите СТАРТ/БЫСТРЫЙ СТАРТ.

#### ПРИГОТОВЛЕНИЕ С ПОМОЩЬЮ МИКРОВОЛН

Для приготовления с помощью мощности микроволн поверните МНОГОФУНКЦИОНАЛЬНУЮ ручку на один из уровней мощности микроволн, затем с помощью ручки МЕНЮ/ВРЕМЯ/ВЕС настройте необходимое время приготовления. Максимальное время приготовления составляет 95 минут.

Например, вы хотите использовать печь в течение 5 минут на мощности в 60%.

- Переведите МНОГОФУНКЦИОНАЛЬНУЮ ручку в положение СРЕДНИЙ.

Поверните МНОГОФУНКЦИОНАЛЬНУЮ ручку	Мощность приготовления
LOW (Слабый)	20%
M.LOW (Разморозка)	40%
MEDIUM (Средний)	60%
HIGH (Средне-сильный)	80%
MAX. (Максимальный)	100%

- Поверните ручку МЕНЮ/ВРЕМЯ/ВЕС в положение 5:00.
- Для запуска нажмите СТАРТ/БЫСТРЫЙ СТАРТ.

### БЫСТРЫЙ ЗАПУСК

Эта функция позволяет вам быстро включить печь.

Нажмите несколько раз кнопку START/QUICK START для установки времени приготовления, печь сразу же начинает работать на режиме полной мощности. Максимальное время приготовления составляет 10 минут.

Чтоб увеличить время приготовления, нажмите СТАРТ/БЫСТРЫЙ СТАРТ в процессе приготовления.

#### АВТОМАТИЧЕСКОЕ РАЗМОРАЖИВАНИЕ:

В печи можно размораживать мясо, птицу, рыбу и морские продукты. Время размораживания и мощность устанавливается автоматически. Вы должны ввести название блюда и массу. Весовой диапазон замороженных продуктов может находиться в пределах от 100 до 1800 грамм.

НАПРИМЕР: Предположим, вы хотите разморозить 600г креветок.

- Поместите креветки в печь.
- Переведите МНОГОФУНКЦИОНАЛЬНУЮ ручку в положение РАЗМОРОЗКА.
- Поверните ручку МЕНЮ/ВРЕМЯ/ВЕС по часовой стрелке для выбора веса продуктов.
- Для запуска нажмите СТАРТ/БЫСТРЫЙ СТАРТ. Примечание: Во время размораживания система приостановит работу и прозвучит звуковой сигнал, напоминающий о необходимости переворачивать продукты. После переворачивания продуктов закройте дверцу и нажмите СТАРТ/БЫСТРЫЙ СТАРТ, чтобы возобновить процесс размораживания.

#### ГРИЛЬ:

Гриль предназначен для тонких кусков мяса, стегов, котлет, колбасы и окороков. Максимальное время приготовления составляет 95 минут.

Пример: Предположим, вы хотите запрограммировать приготовление блюда на гриле на 12 минут.

- Переведите МНОГОФУНКЦИОНАЛЬНУЮ ручку в положение ГРИЛЬ.
- Поверните ручку МЕНЮ/ВРЕМЯ/ВЕС, чтобы установить необходимое время приготовления.
- Для запуска нажмите СТАРТ/БЫСТРЫЙ СТАРТ.

#### ФУНКЦИЯ ПРЕДВАРИТЕЛЬНОЙ НАСТРОЙКИ

Данная функция позволяет печи запускать установленную программу приготовления в назначенное время автоматически.

Предположим, время настроено на 8:00 (утра), а вы хотите выполнить приготовление пищи в течение 20 минут на мощности в 80% в 11:30.

- Переведите МНОГОФУНКЦИОНАЛЬНУЮ ручку в положение СРЕДНЕ-СИЛЬНЫЙ.
- Поверните ручку МЕНЮ/ВРЕМЯ/ВЕС в положение 20:00.
- Переведите МНОГОФУНКЦИОНАЛЬНУЮ ручку в положение ПРЕДУСТАНОВКА.
- Поверните ручку МЕНЮ/ВРЕМЯ/ВЕС в положение 11:00.
- Для подтверждения настройки часов нажмите СТАРТ/БЫСТРЫЙ СТАРТ.

6. Поверните ручку МЕНЮ/ВРЕМЯ/ВЕС в положение 11:30.
7. Для подтверждения нажмите СТАРТ/БЫСТРЫЙ СТАРТ.

Примечание. Индикатор функции предварительной установки будет мигать до достижения установленного времени, после чего приготовление начнется автоматически. Быстрый старт, дезодорирование, автоматическое размораживание и функции автоматического приготовления не могут использоваться с функцией предварительной установки.

#### МНОГОЭТАПНОЕ ПРИГОТОВЛЕНИЕ

Печь можно запрограммировать на 3 автоматических последовательности приготовления.

Предположим, вы хотите установить следующую программу приготовления.

Приготовление с помощью микроволн  
(на высокой мощности в течение 10 минут)

↓  
Приготовление на гриле (в течение 8 минут)

↓  
Приготовление с помощью микроволн  
(на средней мощности в течение 5 минут)

1. Переведите МНОГОФУНКЦИОНАЛЬНУЮ ручку в положение ВЫСОКИЙ.
2. Поверните ручку МЕНЮ/ВРЕМЯ/ВЕС в положение 10:00.
3. Нажмите кнопку ПАМЯТЬ один раз.
4. Переведите МНОГОФУНКЦИОНАЛЬНУЮ ручку в положение ГРИЛЬ.
5. Поверните ручку МЕНЮ/ВРЕМЯ/ВЕС, чтобы установить время 8:00.
6. Нажмите кнопку ПАМЯТЬ один раз.
7. Переведите МНОГОФУНКЦИОНАЛЬНУЮ ручку в положение СРЕДНИЙ.
8. Поверните ручку МЕНЮ/ВРЕМЯ/ВЕС в положение 5:00.
9. Для запуска нажмите СТАРТ/БЫСТРЫЙ СТАРТ один раз.

Примечание:

При настройке на дисплее будут отображаться 1S, 2S, 3S для обозначения выбранного этапа. Быстрый старт, автоматическое размораживание, дезодорирование и функции автоматического приготовления не могут использоваться с программой многоэтапного приготовления.

#### ФУНКЦИЯ ДЕЗОДОРИРОВАНИЯ

1. Переведите МНОГОФУНКЦИОНАЛЬНУЮ ручку в положение DEODORIZE.
2. Поверните ручку МЕНЮ/ВРЕМЯ/ВЕС по часовой стрелке, когда время по умолчанию настроено на 5:00 и индикатор дезодорирования отображается на экране.
3. Для запуска нажмите СТАРТ/БЫСТРЫЙ СТАРТ.

#### Комбинированное приготовление

Максимальное время приготовления в комбинациях 1 и 2 составляет 95 минут.

#### КОМБИНАЦИЯ 1:

30% времени для микроволн, 70% времени для гриля. Возможности применения: для рыбы, картофеля и паннированных блюд.

Пример: Вы хотите установить время на 25мин. при КОМБ1.

1. Переведите МНОГОФУНКЦИОНАЛЬНУЮ ручку в положение КОМБИ.
2. Поверните ручку МЕНЮ/ВРЕМЯ/ВЕС, когда на экране отображается CO-1.
3. Поверните ручку МЕНЮ/ВРЕМЯ/ВЕС по часовой стрелке, чтобы установить время приготовления.
4. Для запуска нажмите СТАРТ/БЫСТРЫЙ СТАРТ.

#### КОМБИНАЦИЯ 2:

55% времени для микроволн, 45% времени для гриля. Возможности применения: для пудинга, омлетов, жареного картофеля или птицы.

Пример: Вы хотите установить время на 12мин. при КОМБ2.

1. Переведите МНОГОФУНКЦИОНАЛЬНУЮ ручку в положение КОМБИ.
2. Поверните ручку МЕНЮ/ВРЕМЯ/ВЕС, когда на экране отображается CO-1.
3. Нажмите СТАРТ/БЫСТРЫЙ СТАРТ один раз, когда на экране отображается CO-2.
4. Поверните ручку МЕНЮ/ВРЕМЯ/ВЕС по часовой стрелке, чтобы установить время приготовления.
5. Для запуска нажмите СТАРТ/БЫСТРЫЙ СТАРТ.

#### МЕРЫ БЕЗОПАСНОСТИ ДЛЯ ДЕТЕЙ

Блокировка от детей не допускает включение печи маленькими детьми.

Активация блокировки от детей: Когда печь находится в режиме ожидания, она автоматически блокируется, если не нажимать на кнопки в течение минуты. Когда печь находится в заблокированном состоянии, ни одна из кнопок не работает.

Снятие блокировки от детей: В режиме блокировки откройте или закройте дверцу печи — текущая программа будет отменена, а индикатор блокировки погаснет.

#### АВТОМАТИЧЕСКОЕ ПРИГОТОВЛЕНИЕ

Для продуктов и для следующего режима приготовления не требуется программировать продолжительность и мощность приготовления. Необходимо указать тип продуктов, а также их вес. Для этого поверните ручку МЕНЮ/ВРЕМЯ/ВЕС против часовой стрелки один раз, затем поворачивайте для выбора необходимого пункта меню, после этого нажмите СТАРТ/БЫСТРЫЙ СТАРТ один раз, поверните ручку МЕНЮ/ВРЕМЯ/ВЕС для выбора веса или количества продуктов. Печь начнет приготовление после отпущения кнопки СТАРТ/БЫСТРЫЙ СТАРТ.

Для равномерного приготовления может потребоваться перевернуть продукты в процессе. Пример: приготовление картофеля, 2шт.

1. Поверните ручку МЕНЮ/ВРЕМЯ/ВЕС против часовой стрелки один раз и поворачивайте ее, пока на экране не отобразится А-6.

2. Нажмите СТАРТ/БЫСТРЫЙ СТАРТ один раз.
3. Поверните ручку МЕНЮ/ВРЕМЯ/ВЕС для выбора количества картофеля в размере 2шт.
4. Для запуска нажмите СТАРТ/БЫСТРЫЙ СТАРТ.

#### МЕНЮ РЕЖИМА АВТОМАТИЧЕСКОГО ПРИГОТОВЛЕНИЯ

Код	Продукт/Режим приготовления
A-1	ПОПКОРН (99г)
A-2	СВЕЖИЕ ОВОЩИ (г)
A-3	ПИЦЦА (г)
A-4	КУРИЦА НА ГРИЛЕ (г)
A-5	КОФЕ (200 мл/чашка)
A-6	КАРТОФЕЛЬ (по 230г шт.)
A-7	РАЗОГРЕВ (г)
A-8	МЯСО НА ГРИЛЕ (г)

1. Результат автоматического приготовления зависит от таких факторов, как скачки напряжения, форма и размер продуктов, личные предпочтения степени готовности продуктов, а также способ размещения продуктов в печи. Если полученный результат не соответствует вашим ожиданиям, настройте время приготовления соответствующим образом.
2. Во время приготовления курицы или мяса на гриле система приостановит работу и прозвучит звуковой сигнал, напоминающий о необходимости перевернуть продукты. После переворачивания продуктов закройте дверцу и нажмите СТАРТ/БЫСТРЫЙ СТАРТ, чтобы возобновить процесс приготовления.

#### УХОД И ЧИСТКА

1. Перед чисткой выдерните шнур питания из сети.
2. Прибор всегда должен быть чистым. Брызги, попавшие на стенки камеры, удаляются влажной тряпкой, а в случае сильного загрязнения – слабым моющим средством. Не рекомендуется использование распылителей, так как они могут оставлять пятна.
3. Внешние поверхности следует вытирать влажной тряпкой. Во избежание поломок не допускайте попадание воды в вентиляционные отверстия прибора.
4. Вытирайте влажной тряпкой окошко обзора с двух сторон и удаляйте остатки продуктов со стекла.
5. Следите, чтоб панель управления оставалась сухой. Ее следует протирать мягкой, слегка влажной тряпкой. На время чистки панели управления дверцу следует оставить открытой, во избежание случайного включения печи.
6. Если внутри и снаружи прибора скапливается пар, вытрите его мягкой тряпкой. Скапливание пара свидетельствует о высокой влажности воздуха в помещении.
7. Время от времени необходимо чистить и мыть стеклянную подставку. Ее можно мыть в мыльной воде или посудомоечной машине.
8. Вращающийся диск и нижнюю часть камеры следует регулярно чистить. Это предотвращает появление посторонних шумов при вращении диска в рабочем режиме. Вымойте нижнюю

часть камеры слабым моющим средством. Вращающийся диск можно мыть в мыльной воде или посудомоечной машине. При установке вымытого диска, убедитесь, что он правильно зафиксирован в исходном положении.

9. Удалите запах в камере печи поможет сок или кожура лимона. Включите печь на 5 минут, после чего вытрите камеру мягкой тряпкой.
10. При необходимости замены элементов освещения, обратитесь к специалистам.
11. Необходимо регулярно ухаживать за микроволновой печью и удалять остатки пищи. Несоблюдение этих правил ведет к загрязнению поверхности, что может отрицательно сказаться на сроке службы оборудования и даже стать источником опасности.
12. Пожалуйста, не выбрасывайте этот бытовой прибор в мусорный контейнер для домашнего мусора, утилизация такого рода приборов должна проводиться специальными центрами утилизации муниципалитетов.
13. При первом использовании функции гриля печь может издавать дым и запах гари. Это связано с выгоранием смазки стальных пластин, из которых сделана печь, и не является неисправностью. После нескольких раз использования данное явление исчезнет.

#### ВОЗМОЖНЫЕ ПРИЧИНЫ НЕИСПРАВНОСТЕЙ:

Если печь не функционирует:

1. Убедитесь, что прибор правильно подключен. В этом случае выньте сетевой штекер, подождите 10 секунд и заново подключите прибор.
2. Проверьте исправность предохранителя. В случае необходимости подключите прибор к розетке.
3. Убедитесь в правильности ввода данных на панели управления и таймере.
4. Убедитесь, что дверь правильно закрыта. Так как в этом случае энергия волн не попадает внутрь прибора.

#### ПРИ ПОЯВЛЕНИИ ДЕФФЕКТОВ, КОТОРЫЕ НЕ БЫЛИ ОПИСАНЫ В ДАННОЙ ИНСТРУКЦИИ – ОБРАТИТЕСЬ К СПЕЦИАЛИСТАМ. НЕ ПЫТАЙТЕСЬ САМИ РЕМОНТИРОВАТЬ ПРИБОР!!

#### Хранение.

Рекомендуется хранить в закрытом сухом помещении при температуре окружающего воздуха не выше плюс 40°C с относительной влажностью не выше 70% и отсутствии в окружающей среде пыли, кислотных и других паров.

#### Транспортировка.

К данному прибору специальные правила перевозки не применяются. При перевозке прибора используйте оригинальную заводскую упаковку. При перевозке следует избегать падений, ударов и иных механических воздействий на прибор, а также прямого воздействия атмосферных осадков и агрессивных сред.

**СПЕЦИФИКАЦИЯ:**

Потребление энергии	230 В AC/50 Гц • max. 1200 Вт, 700 Вт (микроволны), 900 Вт (гриля)
Мощность	700 Вт
Рабочая частота	2450 МГц
Внешние габариты	262 мм (В) x 452 мм (Ш) x 356 мм (Г)
Внутренние габариты	198 мм (В) x 315 мм (Ш) x 297 мм (Г)
Рабочий объем	20 литров
Система приготовления	Система поворотного круга
Масса	Приблизительно 11,3 кг

Список, который поможет Вам правильно подобрать посуду для приготовления пищи.

Посуда	Приготовление в микроволновой печи	Гриль	Комбинированное приготовление
Огнеупорное стекло	да	да	да
Неогнеупорное стекло	нет	нет	нет
Огнеупорная керамика	да	да	да
Пластиковые тарелки (для микроволновой печи)	да	нет	нет
Кухонная бумага	да	нет	нет
Металлический поднос	нет	да	нет
Металлическая подставка	нет	да	нет
Алюминиевая фольга и посуда из фольги	нет	да	нет

Производитель сохраняет за собой право изменять дизайн и технические характеристики устройства без предварительного уведомления.

**Срок службы прибора – 3 года**

Данное изделие соответствует всем требуемым европейским и российским стандартам безопасности и гигиены.

**Изготовитель:**

Компания Тиметрон Австрия (Timetron GesmbH)

**Адрес:**

Раймундгассе 1/8, 1020, Вена, Австрия (Raimundgasse 1/8, 1020 Vienna, Austria)

Сделано в Китае

Дата производства указана на упаковке

**Импортер:**

ООО «Грантэл»

143912, Московская область, г.Балашиха, Западная коммунальная зона, ул. Шоссе Энтузиастов, вл.1а, тел. +7 (495) 297 50 20

В случае неисправности изделия необходимо обратиться в ближайший авторизованный сервисный центр.

За информацией о ближайшем сервисном центре обращайтесь к продавцу.

**Экологическая утилизация**

Вы можете помочь защитить окружающую среду! Помните о соблюдении местных правил:

■ Отправьте неработающее электрооборудование в соответствующие центры утилизации.

**KUCHENKA MIKROFALOWA  
INSTRUKCJA OBSŁUGI****OPIS CZĘŚCI** (obraz 1):

- Zatrząsk bezpieczeństwa drzwiczek
- Okno
- Falowód (Proszę nie zdejmować płytki mikowej pokrywającej falowód)
- Pierścień z rolkami
- Talerz szklany
- Panel obsługi
- Grill
- Stojak metalowy

Przed pierwszym uruchomieniem urządzenia należy dokładnie przeczytać treść niniejszej instrukcji. Niniejszą instrukcję należy zachować, pozwoili to na wyjaśnienie późniejszych wątpliwości.

**OCHRONA PRZED NARAŻENIEM  
NA NADMIERNE PROMIENIOWANIE  
MIKROFALOWE**

- Kuchenki nie wolno używać przy otwartych drzwiczkach; eksploatacja urządzenia z otwartymi drzwiczkami powoduje wystawienie się na działanie szkodliwego promieniowania. Z tego właśnie względu ważne jest, by użytkownik nie obchodził zabezpieczeń.
- Zawsze należy zwracać uwagę na to, aby pomiędzy przednią częścią kuchenki, a jej drzwiczkami nic się nie znajdowało. Zawsze należy zapobiegać osadzaniu się na uszczelkach resztek używanych środków czyszczących.
- Kuchenki nie wolno używać w przypadku stwierdzenia jakichkolwiek uszkodzeń. Bardzo ważne jest, by drzwiczki kuchenki prawidłowo się zamykały, a wymienione poniżej elementy nie wykazywały żadnych uszkodzeń:
  - Drzwiczki kuchenki (zdeformowane)
  - Zawiasy i rygle (złamane lub luźne)
  - Uszczelki i powierzchnie uszczelniające
- Kuchenkę mikrofalową może naprawiać wyłącznie odpowiednio wykwalifikowany personel specjalistyczny.

**PODŁĄCZANIE URZĄDZENIA:**

- Przed podłączeniem należy się upewnić, że z urządzenia zostały usunięte wszystkie elementy opakowania (również wewnątrz).
- Urządzenie należy skontrolować pod kątem występowania ewentualnych uszkodzeń, takich jak np. zdeformowane drzwiczki, uszkodzone uszczelki, złamane lub luźne zawiasy drzwiczek lub rygle oraz uszkodzenia (wgniecenia lub wybrzuszenia) wnętrza i drzwiczek kuchenki. W przypadku stwierdzenia uszkodzeń urządzenia nie wolno wykorzystywać, usterkę należy zgłosić do autoryzowanego warsztatu naprawczego.
- Kuchenkę należy ustawić na płaskiej, stabilnej powierzchni, której nośność pozwoli na utrzymanie ciężaru urządzenia.
- Urządzenia nie wolno stosować w miejscach gorących i wilgotnych ani w pobliżu materiałów łatwopalnych.

- Urządzenie wymaga podczas pracy odpowiedniej cyrkulacji powietrza. Z tego względu należy zachować minimalne odstępy: ok. 20cm od góry, 10cm od tyłu oraz 5cm po obu stronach urządzenia. Urządzenia nigdy nie wolno przykrywać. Nigdy nie wolno usuwać nóżek urządzenia.
- Kuchenki nie wolno używać bez szklanego talerza, pierścienia rolkowego oraz trzpienia; należy zwracać uwagę na ich prawidłową pozycję.
- Zawsze należy zwracać uwagę, czy przewód sieciowy nie jest uszkodzony, nie leży pod kuchenką lub nie jest ułożony na gorącej powierzchni względnie na ostrych krawędziach.
- Wtyczka zasilania sieciowego powinna być łatwo dostępna, aby w razie niebezpieczeństwa można ją było szybko wyciągnąć z gniazda.
- Urządzenia nie wolno stosować na wolnym powietrzu.

**UZIEMIENIE:**

Urządzenie musi być odpowiednio uziemione. Kuchenka mikrofalowa jest wyposażona w przewód sieciowy z uziemieniem. Kuchenkę wolno podłączać wyłącznie do prawidłowo zamontowanych i gniazdek z uziemieniem. W przypadku zwarcia elektrycznego uziemienie zmniejsza ryzyko porażenia prądem elektrycznym, ponieważ w takim przypadku dostępny jest przewód odpowiadający za odprowadzenie potencjału. Zaleca się podłączanie urządzenia do własnego obwodu elektrycznego.

**Ostrzeżenie:** Nieprawidłowa obsługa urządzenia może prowadzić do porażenia prądem elektrycznym.

**Uwaga:**

- W przypadku jakichkolwiek problemów z zasilaniem elektrycznym należy się zawsze zwracać do przeszkolonego personelu specjalistycznego.
- Producent i sprzedawca nie ponoszą żadnej odpowiedzialności za uszkodzenia urządzenia i wypadki osób, które wynikły na skutek nieprawidłowego podłączenia elektrycznego. Poszczególne żyły w przewodzie sieciowym mają następujące kolory i funkcje:  
ZIELONY/ZÓŁTY = PRZEWÓD UZIEMIENIA  
NIEBIESKI = PRZEWÓD ZEROWY  
BRĄZOWY = PRZEWÓD FAZOWY

**NAPIĘCIA ZAKŁÓCAJĄCE:**

- Podczas pracy kuchenki mikrofalowej mogą występować napięcia zakłócające wywierające wpływ na Państwa radioodbiorniki, telewizory i podobne urządzenia.
- Skutki występowania napięć zakłócających można zredukować lub zlikwidować stosując następujące rozwiązania:
  - oczyszczenie drzwiczek i uszczelki
  - ponowne ustawienie anteny radioodbiornika lub telewizora
  - zmiana pozycji kuchenki w stosunku do odbiornika
  - ustawienie kuchenki w większej odległości od odbiorników

- e) podłączenie kuchenki do innego gniazdka sieciowego, aby kuchenka i odbiornik nie były podłączone do jednego obwodu elektrycznego

## WAŻNE INFORMACJE DOTYCZĄCE BEZPIECZEŃSTWA:

Używając urządzenia elektryczne należy koniecznie przestrzegać podstawowych przepisów bezpieczeństwa oraz przepisów wymienionych poniżej:

- Ostrzeżenie:** Dla uniknięcia ryzyka oparzeń, porażenia prądem elektrycznym, pożaru, obrażeń ciała oraz ryzyka związanego z przebywaniem w strefie podwyższonego promieniowania mikrofalowego należy:
- Przed pierwszym użyciem urządzenia dokładnie przeczytać niniejszą instrukcję.
  - Używać urządzenia zawsze w sposób zgodny z niniejszą instrukcją. Unikać stosowania w urządzeniu żrących chemikaliów. Urządzenie zostało zaprojektowane z myślą o podgrzewaniu, gotowaniu lub suszeniu potraw. Kuchenka nie nadaje się do zastosowań przemysłowych.
  - Kuchenki nie wolno włączać bez zawartości.
  - Urządzenia nie wolno używać w przypadku, gdy uszkodzony jest przewód zasilający lub wtyczka sieciowa, gdy kuchenka pracuje w sposób nieprawidłowy, jest uszkodzona lub upadła na ziemię. W przypadku uszkodzenia przewodu zasilającego urządzenie należy przekazać do naprawy do autoryzowanego warsztatu naprawczego.
  - OSTRZEŻENIE:** Korzystanie z kuchenki mikrofalowej dozwolone jest tylko dzieciom, rozumiejącym zagrożenia niewłaściwego użycia, w przypadku przekazania im odpowiednich wskazówek, tak by mogły go używać w sposób bezpieczny.
  - Unikanie zapalenia się ognia we wnętrzu kuchenki:
    - Podgrzewając potrawy w pojemnikach plastikowych lub papierowych należy skontrolować częstotliwość pracy kuchenki mikrofalowej pod kątem możliwości zapłonu.
    - Przed wstawieniem potrawy w pojemniku do kuchenki mikrofalowej należy z opakowań plastikowych i papierowych usunąć zamknięcia przeznaczone do odkręcania.
    - W przypadku pojawienia się dymu kuchenkę należy wyłączyć lub wyciągnąć wtyczkę zasilania sieciowego. Drzwiczki kuchenki powinny zostać zamknięte, aby nie dopuścić do powstania ognia.
    - Wnętrza kuchenki nie należy wykorzystywać do przechowywania przedmiotów. W kuchence nie należy pozostawiać papieru, przyborów kuchennych ani potraw, jeśli nie jest ona używana.
  - OSTRZEŻENIE:** Płynów i innych artykułów spożywczych nie należy podgrzewać w zamkniętych opakowaniach, gdyż mogą one eksplodować.
  - Przy podgrzewaniu napojów w kuchence mikrofalowej płyn może przyskakać na zewnątrz,

dlatego przy wyjmowaniu butelki z kuchenki zaleca się zachowanie ostrożności.

- W kuchence mikrofalowej nie należy piec potraw. Rozgrzany olej może uszkodzić elementy kuchenki mikrofalowej i prowadzić tym samym do oparzeń.
- Jajka w skorupkach i jajka na twardo nie powinny być podgrzewane w kuchenkach mikrofalowych, bo mogą eksplodować, nawet po wyłączeniu grzania mikrofalami.
- Warzywa i owoce o twardych skorupkach lub skórkach, takie jak ziemniaki, dynie (w całości), jabłka lub kasztany należy przed gotowaniem pokroić na mniejsze kawałki.
- Potrawy i płyny w butelkach i słoiczkach dla niemowląt należy wstrząsnąć i wymieszać, a następnie skontrolować ich temperaturę, co pozwoli uniknąć oparzeń podczas karmienia.
- Stosowane w kuchence mikrofalowej przybory kuchenne również mogą się nagrzewać od gorących potraw. Używane w kuchence przedmioty należy chwycić tylko przez ściereczkę.
- Należy skontrolować, czy przybory kuchenne zostały dopuszczone do stosowania w kuchenkach mikrofalowych.
- OSTRZEŻENIE:** Każda osoba, za wyjątkiem odpowiednio wyspecjalizowanego technika, jest narażona na niebezpieczeństwo podczas przeprowadzania napraw lub czynności serwisowych wymagających demontażu osłon, w takim przypadku promieniowanie mikrofalowe może wydostawać się na zewnątrz.
- Niniejszy produkt zalicza się do grupy 2 klasy B urządzeń ISM. Grupa 2 obejmuje wszystkie urządzenia ISM (przemysłowe, naukowe i medyczne), w których energia częstotliwości radiowych jest celowo wytwarzana i/lub używana w formie promieniowania elektromagnetycznego w celu obróbki tworzywa, oraz urządzenia elektroiskrowe. Urządzenia klasy B przeznaczone są do pracy w środowisku domowym oraz w środowiskach bezpośrednio podłączonych do niskonapięciowej sieci energoelektrycznej, zasilającej budynki mieszkalne i gospodarstwa domowe.
- Ten produkt nie jest przeznaczony dla osób (w tym dzieci), których zdolności fizyczne, czuciowe lub umysłowe są ograniczone lub które nie mają doświadczenia w obsłudze tego produktu, chyba, że znajdują się pod nadzorem osoby posiadającej takie zdolności.
- Należy pilnować dzieci, aby nie bawiły się tym urządzeniem.
- OSTRZEŻENIE:** Jeśli urządzenie jest używane w trybie łączonym, to z uwagi na wysokie temperatury dzieci powinny korzystać z pieca wyłącznie pod nadzorem dorosłych.
- Kuchenka mikrofalowa jest używana wyłącznie jako wolnostojąca.
- OSTRZEŻENIE:** Nie instalować kuchenki mikrofalowej ponad kuchniami lub innym urządzeniem wytwarzającym ciepło. Instalacja tu może ją uszkodzić a gwarancja będzie unieważniona.

22. Powierzchnia dostępna może być w trakcie pracy gorąca.
23. Kuchenka mikrofalowa nie powinna być umieszczana w szafkach.
24. Drzwiczki i powierzchnia zewnętrzna mogą być gorące w trakcie pracy urządzenia.
25. Temperatura dostępnych powierzchni w czasie pracy urządzenia może być wysoka.
26. Urządzenie należy umieszczać przy ścianie.
27. **OSTRZEŻENIE:** Jeśli drzwiczki lub ich uszczelki są uszkodzone, to z kuchenki nie wolno korzystać aż do jej naprawy przez kompetentną osobę.
28. Urządzenia nie są przewidziane do współpracy z zewnętrznym timerem lub odrębnym systemem zdalnego sterowania.
29. Ta kuchenka mikrofalowa jest przeznaczona tylko do użytku domowego, nie komercyjnego.
30. Nie usuwać dystansowników z tyłu i z boków, zapewniających minimalny odstęp od ścian potrzebny dla cyrkulacji powietrza.
31. Przed przenoszeniem urządzenia zabezpieczyć stół obrotowy przed uszkodzeniem.
32. **PRZESTROGA:** Naprawę urządzenia może wykonywać jedynie specjalista, bo wymaga ona zdjęcia pokryw chroniących przed promieniowaniem mikrofalowym. Odnosi się to także do wymiany sznura lub oświetlenia. W takich przypadkach proszę przekazać urządzenie do naszego ośrodka serwisu.
33. Kuchenka mikrofalowa jest przewidziana tylko do żywności; do rozmrażania, gotowania i gotowania na parze.
34. Przy wyjmowaniu gorących potraw proszę postąpić ostrożnie i używać rękawic.
35. **UWAGA!** Przy otwieraniu pokrywek lub folii owijających może pojawić się para.
36. Urządzenie może być używane przez dzieci w wieku ośmiu lat i powyżej i osoby niepełnosprawne fizycznie, zmysłowo lub umysłowo, albo nie posiadające doświadczenia i wiedzy, o ile mają nadzór lub przeszkolenie dotyczące bezpiecznego użytkowania i rozumieją związane z nim zagrożenia. Dzieci nie powinny bawić się tym urządzeniem. Czyszczenie i konserwacja nie powinny być wykonywane przez dzieci o ile nie mają ośmiu lat i powyżej i nie są pod nadzorem.
37. Jeśli wydobywa się dym, to proszę urządzenie wyłączyć i trzymać drzwi zamknięte w celu stłumienia ognia.

## PODSTAWOWE ZASADY GOTOWANIA W KUCHENCE MIKROFALOWEJ:

1. Artykuły spożywcze należy starannie układać w kuchence mikrofalowej. Kawałki o największej grubości należy układać po zewnętrznej stronie talerza.
2. Podczas pracy z kuchenką mikrofalową należy przestrzegać czasu gotowania potraw. Potrawy należy gotować na możliwie najkrótszym czasie, a następnie wydłużyć ten czas w miarę potrzeb. Zbyt długie gotowanie potraw może spowodować pojawienie się dymu lub ognia.

3. Podczas gotowania potrawa powinna się znajdować pod przykryciem. Przykrywanie gotowanej potrawy zapobiega pryskaniu i pomaga w równomiernym gotowaniu.
4. Potrawę należy obrócić, co pozwala na skrócenie czasu gotowania (np. kurczak lub hamburgery). Duże potrawy, takie jak na przykład pieczeń, należy obracać przynajmniej raz.

## WSKAZÓWKI ODNOŚNIE PRZYBORÓW KUCHENNYCH strona 27:

1. Do stosowania w kuchence mikrofalowej najodpowiedniejsze są naczynia przezroczyste, ponieważ umożliwiają one mikrofalom ogrzewanie potrawy przez ścianki naczyń.
2. Mikrofale nie przenikają przez elementy metalowe, dlatego metalowe naczynia lub talerze z metalowymi wstawkami nie nadają się do używania w kuchence mikrofalowej.
3. W kuchence mikrofalowej nie należy stosować naczyń wykonanych z papieru poddawanego recyklingowi, ponieważ mogą one zawierać kawałki metali. Takie kawałeczki metalu mogą powodować iskrzenie lub nawet zapłon.
4. Zaleca się stosowanie naczyń okrągłych i owalnych zamiast naczyń kwadratowych lub prostokątnych, ponieważ potrawa w narożnikach wykazuje tendencje do przypalania się.

## PANEL STEROWANIA (obraz 2)

### 1. EKRAŃ STEROWANIA DZIAŁANIEM

Wyświetlany jest czas gotowania, moc, wskaźniki działania i czas zegarowy.

### 2. PAMIĘĆ

Nacisnąć przycisk, by ustawić wielostopniowy program gotowania.

### 3. PAUZA/ZATRZYMANIE

- Nacisnąć, by skasować ustawienia lub zresetować piec przed ustawieniem programu gotowania.
- Nacisnąć raz by czasowo wstrzymać gotowanie, lub dwa razy by zrezygnować z gotowania.
- Nacisnąć, by skasować ustawienia lub zresetować piec przed ustawieniem programu gotowania. Nacisnąć raz, by czasowo wstrzymać gotowanie lub dwa razy, by zrezygnować z gotowania.

### 4. POKRĘTŁO WIELOFUNKCJONALNE

- Obróceniem pokrętki ustawia się jeden z pięciu poziomów mocy mikrofal.
- Ustawienie pokrętki na ZEGAR ustawia czas zegara.
- Ustawienie pokrętki na USTAWIENIE WSTĘPNE wybiera funkcję ustawienia wstępnego.
- Ustawienie pokrętki na KOMBI wybiera jedną z dwóch kombinacji programu gotowania.
- Ustawienie pokrętki na GRILL ustawia program grillowania.
- Ustawienie pokrętki na OCZYSZCZANIE Z ZAPACHÓW oczyszczania z zapachów.

### 5. MENU/CZAS/CIEŻAR (POKRĘTŁO)

- Obróceniem pokrętki można wprowadzić czas, ustawić ciężar lub wybierać menu.

## 6. START/SZYBKI START (MENU/CZAS/CIEŻAR pokrętko)

- Nacisnąć pokrętko, by uruchomić program.
- Nacisnąć powtórnie pokrętko, by ustawić funkcję szybkiego uruchomienia.

## USTAWIANIE NASTAW PIECA

Każde naciśnięcie przycisku, potwierdzone jest piśnięciem.

Po upływie całkowitego czasu programu, system potwierdzi to piśnięciem i wyświetleniem END na wyświetlaczu. Nacisnąć przycisk PAUZA/ZATRZYMANIE, lub otworzyć drzwi, czynność skasować przed programowaniem innej funkcji.

## USTAWIANIE ZEGARA CYFROWEGO

Gdy piec jest gotowy do wprowadzania, obrócić pokrętko wielofunkcyjne na ZEGAR, następnie obrócić raz pokrętko MENU/CZAS/CIEŻAR, wyświetlacz wyświetli Hr.12, zegar znajduje się w cyklu 12-sto godzinnym, następnie nacisnąć raz pokrętko, wyświetlacz wyświetli Hr.24, zegar znajduje się w cyklu 24-ro godzinnym.

NA PRZYKŁAD: Załóżmy, że chcesz ustawić czas zegara pieca na 8:30.

- Obrócić POKRĘTKO WIELOFUNKCJONALNE na ZEGAR.
- Obrócić pokrętko MENU/CZAS/CIEŻAR w kierunku wskazówek zegara o jedną pozycję, by wyświetliło się Hr12, następnie nacisnąć pokrętko, by wybierać przemiennie cykl Hr24 lub Hr12.
- Obrócić pokrętko MENU/CZAS/CIEŻAR, by ustawić cyfrę godzin 8.
- Nacisnąć przycisk START/SZYBKI START, by potwierdzić.
- Obrócić pokrętko MENU/CZAS/CIEŻAR, by ustawić cyfrę minut 30.
- Nacisnąć przycisk START/SZYBKI START, by potwierdzić ustawienie.

## GOTOWANIE MIKROFALOWE

Aby gotować wyłącznie mocą mikrofal, obrócić POKRĘTKO WIELOFUNKCJONALNE na jeden z pięciu poziomów mocy mikrofal, następnie pokrętkiem MENU/CZAS/CIEŻAR ustawić pożądaną czas gotowania. Najdłuższy czas gotowania wynosi 95 minut.

Dla przykładu załóżmy, że chcesz gotować przez 5 minut z mocą mikrofalową 60%.

- Obrócić POKRĘTKO WIELOFUNKCJONALNE na ŚREDN.

Obrócić POKRĘTKO WIELOFUNKCJONALNE	Moc gotowania
LOW (Mała)	20%
M.LOW (Średnio niska)	40%
MEDIUM (Średnia)	60%
HIGH (Średnio gorąca)	80%
MAX. (Duża)	100%

- Obrócić pokrętko MENU/CZAS/CIEŻAR na 5:00.
- Nacisnąć przycisk START/SZYBKI START, by rozpocząć.

## QUICK START (SZYBKI START)

Funkcja ta pozwala na szybkie uruchomienie piekarnika.

Wciśnij przycisk START/QUICK START kilka razy, by ustawić czas gotowania, piekarnik natychmiast rozpocznie pracę na pełnej mocy. Najdłuższy czas gotowania wynosi 10 minut.

W czasie gotowania można zwiększyć jego czas naciskając START/SZYBKI START.

## AUTOMATYCZNE ROZMRAŻANIE:

Za pomocą kuchenki mikrofalowej można rozmrażać mięso, drób, ryby i owoce morza. Czas rozmrażania i poziom mocy są ustawiane automatycznie. Ustawić należy tylko rodzaj i wagę potrawy. Zakres ciężaru potraw mrożonych zawiera się w granicach 100g i 1800g.

NA PRZYKŁAD: Załóżmy, że chcesz rozmrozić 600g krewetek.

- Umieścić w piecu krewetki do rozmrożenia.
- Obrócić POKRĘTKO WIELOFUNKCJONALNE na ROZMRAŻANIE.
- Obrócić pokrętko MENU/CZAS/CIEŻAR w kierunku wskazówek zegara, by wybrać ciężar pokarmu.
- Nacisnąć przycisk START/SZYBKI START, by rozpocząć.

Uwaga: W trakcie rozmrażania system się zatrzyma a sygnały dźwiękowe przypomną, by obrócić pokarm, następnie zamknąć drzwi i nacisnąć START/SZYBKI START, by wznowić rozmrażanie.

## GRILL:

Grill nadaje się najlepiej do przygotowywania cienkich kawałków mięsa, steków, kotletów, kebabu, kielbasek i kurczaka. Najdłuższy czas gotowania wynosi 95 minut.

Na przykład: Przypuśćmy, że chcesz zaprogramować grillowanie na 12 minut.

- Obrócić POKRĘTKO WIELOFUNKCJONALNE na GRILL.
- Obrócić pokrętko MENU/CZAS/CIEŻAR, by ustawić pożądaną czas gotowania.
- Nacisnąć przycisk START/SZYBKI START, by rozpocząć.

## FUNKCJA WSTĘPNEGO USTAWIENIA

Funkcja ta pozwala na automatyczne uruchomienie pieca w wyznaczonym czasie.

Przypuśćmy, że aktualny czas to 8:00 (am), a chcesz gotować przez 20 minut z mocą 80% począwszy od 11:30.

- Obrócić POKRĘTKO WIELOFUNKCJONALNE na ŚREDNIO WYSOKA.
- Obrócić pokrętko MENU/CZAS/CIEŻAR na 20:00.
- Obrócić POKRĘTKO WIELOFUNKCJONALNE na USTAWIENIE WSTĘPNE.
- Obrócić pokrętko MENU/CZAS/CIEŻAR na 11:00.
- Nacisnąć przycisk START/SZYBKI START, by potwierdzić ustawienie cyfr godzin.
- Obrócić pokrętko MENU/CZAS/CIEŻAR na 11:30.
- Nacisnąć przycisk START/SZYBKI START, by potwierdzić.

Uwaga: Wskaźnik wybranej funkcji będzie migotał aż do nastawionego czasu a potem rozpocznie gotowanie automatycznie.

Szybki start, usuwanie zapachów, automatyczne rozmrażanie i funkcje gotowania automatycznego, nie mogą być używane łącznie z funkcją wstępnego ustawienia.

## GOTOWANIE WIELOSTOPNIOWE

Piec może być zaprogramowany na 3 sekwencje automatycznego gotowania.

Założmy, że chcesz ustawić następujący program gotowania.

Gotowanie mikrofalowe  
(Z wysoką mocą przez 10 minut)

↓  
Grillowanie (przez 8 minut)

↓  
Gotowanie mikrofalowe  
(Ze średnią mocą przez 5 minut)

- Obrócić POKRĘTKO WIELOFUNKCJONALNE na DUŻA.
- Obrócić pokrętko MENU/CZAS/CIEŻAR na 10:00.
- Nacisnąć raz przycisk PAMIĘĆ.
- Obrócić POKRĘTKO WIELOFUNKCJONALNE na GRILL.
- Obrócić pokrętko MENU/CZAS/CIEŻAR na 8:00.
- Nacisnąć raz przycisk PAMIĘĆ.
- Obrócić POKRĘTKO WIELOFUNKCJONALNE na ŚREDN.
- Obrócić pokrętko MENU/CZAS/CIEŻAR na 5:00.
- Nacisnąć raz przycisk START/SZYBKI START, by rozpocząć.

Uwaga:

Przy ustawianiu wyświetlacz będzie pokazywał 1S, 2S, 3S wskazując etap ustawienia.

Szybki start, usuwanie zapachów, automatyczne gotowanie i funkcja gotowania automatycznego, nie mogą być ustawiane w programie wieloetapowego gotowania.

## FUNKCJA OCZYSZCZANIA Z ZAPACHÓW

- Obrócić pokrętko WIELOFUNKCJONALNE na DEODORIZ.
- Obrócić pokrętko MENU/CZAS/CIEŻAR w kierunku wskazówek zegara, gdy domyślny czas jest 5:00 a wskaźnik usuwania zapachów jest wyświetlany na ekranie.
- Nacisnąć przycisk START/SZYBKI START, by rozpocząć.

## GOTOWANIE POŁĄCZONE

Najdłuższym możliwym czasem gotowania w obydwu kombinacjach 1 i 2 wynosi 95 minut.

## KOMBINACJA 1:

30% czasu jest wykorzystywane na podgrzewanie w kuchence mikrofalowej, 70% czasu na grillowanie. Zastosowania: ryby, ziemniaki lub potrawy zapiekane. Przykład: Ustawianie 25 minutowego czasu w programie COMB1:

- Obrócić POKRĘTKO WIELOFUNKCJONALNE na KOMBI.
- Obrócić raz pokrętko MENU/CZAS/CIEŻAR, gdy wyświetla się na ekranie CO-1.
- Obrócić pokrętko MENU/CZAS/CIEŻAR w kierunku wskazówek zegara, by wprowadzić czas gotowania.

- Nacisnąć przycisk START/SZYBKI START, by rozpocząć.

## KOMBINACJA 2:

55% czasu jest wykorzystywane na podgrzewanie w kuchence mikrofalowej, 45% czasu na grillowanie. Zastosowania: budyń, omlety, pieczone ziemniaki lub drób.

Przykład: Ustawianie 12 minutowego czasu w programie COMB2:

- Obrócić POKRĘTKO WIELOFUNKCJONALNE na KOMBI.
- Obrócić raz pokrętko MENU/CZAS/CIEŻAR, gdy wyświetla się na ekranie CO-1.
- Nacisnąć raz START/SZYBKI START, gdy wyświetla się na ekranie CO-2.
- Obrócić pokrętko MENU/CZAS/CIEŻAR w kierunku wskazówek zegara, by wprowadzić czas gotowania.
- Nacisnąć przycisk START/SZYBKI START, by rozpocząć.

## BLOKADA RODZIELSKA

Blokada przed dziećmi zapobiega używaniu urządzenia przez małe dzieci bez nadzoru.

Ustawianie blokady przed dziećmi: Jeśli w trybie oczekiwania w ciągu jednej minuty nie zostanie wykonana żadna czynność, kuchenka automatycznie włączy blokadę. Gdy blokada jest włączona, nie działa żaden z przycisków.

Wyłączanie blokady przed dziećmi: Gdy blokada przed dziećmi jest włączona, otwórz lub zamknij drzwi kuchenki, by anulować program. Wskaźnik blokady przed dziećmi zgaśnie.

## GOTOWANIE AUTOMATYCZNE

Potrawy lub poniższy tryb gotowania, nie wymagają programowania czasu trwania ani mocy gotowania. Wystarczy wskazać typ potrawy gotowanej i jej ciężar. Aby to zrobić, obrócić pokrętko MENU/CZAS/CIEŻAR w kierunku przeciwnym do wskazówek zegara, a następnie obracać dla wyboru pożądanego menu, następnie nacisnąć raz START/SZYBKI START, a dalej obrócić MENU/CZAS/CIEŻAR, by wybrać ciężar lub ilość pokarmu. Piec rozpoczyna gotowanie natychmiast po zwolnieniu START/SZYBKI START. W połowie czasu gotowania może być potrzebne obrócenie pokarmu dla uzyskania równomiernego ugotowania.

Na przykład: Aby ugotować dwie jednostki ziemniaków.

- Obrócić raz pokrętko MENU/CZAS/CIEŻAR w kierunku przeciwnym i obracać aż do pokazania się na wyświetlaczu kodu A-6.
- Nacisnąć raz START/SZYBKI START.
- Obrócić pokrętko MENU/CZAS/CIEŻAR, by wybrać ziemniaki 2 jednostki.
- Nacisnąć przycisk START/SZYBKI START, by rozpocząć.

## MENU GOTOWANIA AUTOMATYCZNEGO

Kod	Tryb potrawa/gotowanie
A-1	KUKURYDZA (99g)
A-2	ŚWIEŻE WARZYWA (g)
A-3	PIZZA (g)
A-4	GRILLOWANY KURCZAK

**Kod Tryb potrawa/gotowanie**

A-5	KAWA (200ml/szklanke)
A-6	ZIEMNIAK (każdy 230g)
A-7	PODGRZEWANIE (g)
A-8	GRILLOWANE STEKI (g)

1. Wynik gotowania automatycznego zależy od takich czynników jak zmiany napięcia, kształt i rozmiar pokarmu, osobiste preferencje smakowe dogotowania pewnych pokarmów a nawet jak dobrze jest umieszczony pokarm w piecu. W przypadku stwierdzenia niezadowolających wyników, proszę skorygować nieco czas gotowania.
2. Przy grillowaniu kurczaków i steków, system zatrzyma się w trakcie gotowania i sygnały dźwiękowe przypominą o obróceniu potrawy, następnie zamkną drzwi i nacisnąc START/ SZYBKI START, by wznowić gotowanie.

**CZYSZCZENIE I KONSERWACJA**

1. Przed rozpoczęciem czyszczenia należy wyłączyć kuchenkę i wyciągnąć z gniazdka wtyczkę sieciową.
2. Czyszczenie wnętrza kuchenki. W przypadku, gdy do ścianek przywarły resztki potraw lub rozlane płyny, należy je zetrzeć wilgotną szmatką. W przypadku bardzo uporczywych zabrudzeń można stosować łagodne środki czyszczące. Podczas czyszczenia należy unikać stosowania sprayu i proszków czyszczących, ponieważ mogą one pozostawić plamy, smugi lub powodować zaciemnienie powierzchni.
3. Elementy zewnętrzne kuchenki należy czyścić wyłącznie wilgotną szmatką. Aby uniknąć uszkodzenia wnętrza urządzenia nie wolno dopuścić do przedostania się wody do otworów wentylacyjnych.
4. Okno kuchenki należy wytrzeć z obu stron wilgotną szmatką i usunąć z niego wszystkie resztki potraw znajdujące się na szkle.
5. Panel obsługi urządzenia nie powinien zostać zamoczony. Do czyszczenia zawsze należy używać miękkiej, wilgotnej szmatki. Podczas czyszczenia panelu obsługi drzwiczki kuchenki powinny być otwarte, aby uniemożliwić przypadkowe włączenie urządzenia.
6. Jeśli w urządzeniu lub na zewnątrz zacznie osiadać para, to należy ją wytrzeć miękką, wilgotną szmatką. Powstawanie pary jest zjawiskiem zupełnie normalnym w przypadku dużej wilgotności powietrza.
7. W niektórych przypadkach może się okazać konieczne wyjęcie szklanego talerza. Talerz należy myć wodą z mydłem lub w zmywarce do naczyń.
8. Pierścień rolkowy i dno kuchenki mikrofalowej należy regularnie czyścić, aby zapobiec głośnej pracy urządzenia. Dno kuchenki czyścić łagodnym środkiem chemicznym. Pierścień należy myć wodą z mydłem względnie w zmywarce do naczyń. W przypadku demontażu pierścienia należy podczas ponownego montażu zwrócić uwagę na jego prawidłową pozycję.

9. Aby usunąć zapach z kuchenki mikrofalowej należy wstawić do jej wnętrza głęboki, odpowiedni do stosowania w kuchence mikrofalowej pojemnik wypełniony wodą z dodatkiem soku z cytryny lub skórki cytrynowej, a następnie podgrzewać całość przez 5 minut. Po wyjęciu pojemnika z wodą kuchenkę należy wytrzeć do sucha szmatką.
10. W razie konieczności wymiany oświetlenia wnętrza kuchenki należy się zwrócić do autoryzowanego warsztatu naprawczego.
11. Kuchenkę należy regularnie czyścić i usuwać z niej wszelkie pozostałości jedzenia. Niezastosowanie się do zalecenia utrzymania urządzenia w czystości może spowodować uszkodzenia powierzchni, co mogłoby wpłynąć niekorzystnie na żywotność urządzenia lub stworzyć zagrożenie.
12. Nie należy wyrzucać tego urządzenia razem z odpadami domowymi. Należy pozbyć się go poprzez specjalne zakłady usuwania odpadów, wyznaczone do tego celu przez władze samorządowe.
13. Przy pierwszym użyciu funkcji grillowania pieca mikrofalowego, może się wydobywać lekki dym i zapach. Jest to normalne zjawisko, ponieważ stalowa płyta pieca jest nasmarowana olejem smarowania i nowy piec wydziela dym i zapach właściwy spalaniu oleju do smarowania. Zjawisko to ustąpi w miarę używania.

**MOŻLIWE PRZYCZYNY USTEREK:**

W przypadku, gdy Państwa kuchenka nie funkcjonuje:

- a) Należy skontrolować, czy kuchenka została prawidłowo podłączona. Jeżeli tak nie jest, należy wyjąć wtyczkę z gniazdka sieciowego, odczekać 10 sekund, a następnie ponownie podłączyć urządzenie.
- b) Należy skontrolować, czy nie przepalił się żaden bezpiecznik. Jeżeli tak nie jest, do gniazdka należy w ramach testu podłączyć inne urządzenie.
- c) Należy skontrolować, czy dane wprowadzone na panelu obsługi są prawidłowe i czy został ustawiony timer.
- d) Należy skontrolować, czy drzwiczki kuchenki zostały prawidłowo zamknięte. Jeżeli tak nie jest, to energia promieniowania mikrofalowego nie przechodzi do wnętrza urządzenia.

**JEŻELI PRZYCZYNĄ USTERKI NIE JEST ŻADNA Z OPISANYCH POWYŻEJ SYTUACJI, NALEŻY SIĘ SKONTAKTOWAĆ Z AUTORYZOWANYM WARSZTATEM NAPRAWCZYM. NIE NALEŻY SAMODZIELNIE PODEJMOWAĆ PRÓB NAPRAWY URZĄDZENIA!!**

**Utylizacja przyjazna środowisku**

Możesz wspomóc ochronę środowiska!

Proszę pamiętać o przestrzeganiu lokalnych przepisów: przekaż uszkodzony sprzęt elektryczny do odpowiedniego ośrodka utylizacji.

**DANE TECHNICZNE:**

Pobór mocy	230V AC/50Hz • max. 1200W, 700W (kuchenka mikrofalowa), 900W (grill)
Moc wyjściowa	700W
Częstotliwość robocza	2450MHz
Wymiary (zewnętrzne)	262mm (W) x 452mm (S) x 356mm (G)
Wymiary (wewnętrzne)	198mm (W) x 315mm (S) x 297mm (G)
Pojemność	20 litrów
System pracy	talerz obrotowy
Ciężar	ok. 11,3kg

**Poniższa lista pozwoli Państwu dobrać przybory kuchenne odpowiednie do stosowania w kuchence mikrofalowej.**

Naczynia do gotowania	Gotowanie w kuchence mikrofalowej	Grill	Gotowanie kombinacyjne
Szkoło żaroodporne	tak	tak	tak
Szkoło zwykłe	nie	nie	nie
Ceramika żaroodporna	tak	tak	tak
Talerze plastikowe (do stosowania w kuchenkach mikrofalowych)	tak	nie	nie
Papierowe ręczniki kuchenne	tak	nie	nie
Taca metalowa	nie	tak	nie
Stojak metalowy	nie	tak	nie
Folia aluminiowa & naczynia z folii aluminiowej	nie	tak	nie

## MIKROTALASNA PEĆNICA UPUTSTVO ZA UPOTREBU

### OPIS DELOVA (slika 1):

1. Sigurnosna brava vrata
2. Prozor
3. Usmerivač talasa (Ne skidajte poklopac od liskuna sa usmerivača talasa)
4. Obruč sa točkicama
5. Stakleni tanjir
6. Polje sa komandama
7. Grejač grila
8. Metalni stalak

Pažljivo pročitajte ovo uputstvo pre nego što pustite uređaj u rad. Dobro čuvajte ovo uputstvo za slučaj da se kasnije pojave neka pitanja.

### MERE KAKO BI SE IZBEGLO MOGUĆE IZLAGANJE PREKOMERNOM MIKROTALASNOM ZRAČENJU

- a) Ne pokušavajte da koristite pećnicu sa otvorenim vratima, jer se prilikom korišćenja sa ne zatvorenim vratima izlažete štetnom zračenju. Zato je vrlo važno da se ne izbegava upotreba sigurnosnih brava za zatvaranje.
- b) Vodite računa o tome, da se ništa ne nalazi ispred spoljne strane pećnice i vrata. Sprečite taloženje ostataka sredstva za čišćenje na zaptivaču.
- c) Pećnicu nemojte nikada koristiti ako je na njoj nastalo neko oštećenje. Vrlo je važno, da se vrata pećnice pravilno zatvaraju i da sledeći delovi nisu oštećeni:
  - vrata (iskrivljena)
  - okovi i brave (polomljene ili labave)
  - zaptivači i zaptivne površine
- d) Vašu mikrotalasnu pećnicu može da popravlja isključivo za to kvalifikovano stručno osoblje.

### PRIKLJUČENJE UREĐAJA:

1. Proverite da li ste odstranili svu ambalažu (i iznutra).
2. Proverite da li je uređaj oštećen, kao npr. iskrivljena vrata, oštećene zaptivke, polomljeni ili labavi okovi na vratima ili brave na vratima ili oštećenja (udubljenja ili ispupčenja) u unutrašnjosti i na vratima. Ukoliko na Vašem uređaju pronađete neko oštećenje, nemojte ga ni u kom slučaju koristiti, već se obratite ovlašćenom stručnom servisu.
3. Uređaj postavite na ravnu, stabilnu površinu koja može da nosi težinu uređaja.
4. Uređaj nemojte koristiti na vrućim, vlažnim mestima ili u blizini lako zapaljivih materijala.
5. Uređaju je u toku rada potrebna zadovoljavajuća cirkulacija vazduha. Zbog toga, ostavite slobodan razmak od najmanje oko 20cm na gore, 10cm unazad i po 5cm sa svake strane. Nikako nemojte prekrivati uređaj. Nikada nemojte da skidate nogice sa uređaja.
6. Uređaj nemojte da koristite bez staklenog tanjira, prstena sa točkicama i klinom, i vodite računa o njihovom pravilnom postavljanju.

7. Vodite računa o tome, da kabl za struju nije oštećen i da se ne nalazi ispod uređaja ili ne prelazi preko vrućih površina ili oštrih ivica.
8. Utikač za struju mora biti lako dostupan kako bi se u slučaju potrebe mogao brzo izvući.
9. Uređaj nemojte da koristite na otvorenom.

### UPUTSTVA ZA UZEMLJENJE:

Uređaj mora biti uzemljen. Pećnica je opremljena sa kablom za struju koji je uzemljen. Uređaj sme da bude priključen samo na pravilno montiranu i uzemljenu utičnicu. Uzemljenjem se u slučaju kratkog spoja smanjuje rizik od električnog udara, jer u tom slučaju postoji provodnik za odvođenje struje. Preporučuje se da se uređaj priključuje na samostalno strujno kolo.

**Upozorenje:** Nestručno rukovanje može dovesti do električnog udara.

#### Pažnja:

1. Ako imate poteškoća bilo koje vrste u vezi sa električkom, molimo Vas da se obratite školovanom stručnom osoblju.
2. Ni proizvođač ni prodavac ne snose bilo kakvu odgovornost za oštećenja na uređaju, ili povrede ljudi koje nastanu usled nestručnog električnog priključivanja.  
Žice u kابلu za struju imaju boje i šemirane su kao što sledi:  
ZELENO/ŽUTO = ZEMLJA  
PLAVO = NULA  
SMEĐA = FAZA

### NAPONSKE SMETNJE:

1. Prilikom rada mikrotalasne pećnice mogu da nastanu naponske smetnje, koje utiču na Vaš radio, televizor ili slične uređaje.
2. Ukoliko postoje ovakve naponske smetnje, možete ih preduzimanjem sledećih mera smanjiti ili ukloniti:
  - a) očistite vrata i zaptivke
  - b) ponovo podesite antenu vašeg radija ili televizora
  - c) promenite poziciju Vaše pećnice u odnosu na prijemnik
  - d) postavite uređaj još dalje od Vaših prijemnika
  - e) priključite pećnicu na drugu utičnicu, tako da prijemnik i pećnica ne budu na istom strujnom kolu

### VAŽNE SIGURNOSNE NAPOMENE:

Kada koristite neki električni uređaj, treba da se pridržavate osnovnih sigurnosnih propisa, uključujući tu i one dole navedene:

- Upozorenje:** Kako bi izbegli rizik od nastanka požara, ili električnog udara ili povrede ljudi, ili da ljudi budu izloženi povišenom mikrotalasnom zračenju, treba da:
1. Pre prvog puštanja u rad pažljivo pročitajte uputstvo.
  2. Uređaj koristite samo na način koji je opisan u uputstvu. Za ovaj uređaj nemojte da koristite nagrizajuće hemikalije. Ovaj uređaj je osmišljen da zagreva, kuva i suši namirnice. Nije podesan za upotrebu u industriji.

3. Nikada nemojte da uključujete praznu rernu.
4. Nemojte da upotrebljavate uređaj čiji je strujni kabl ili utikač oštećen, ili kada on ne funkcioniše pravilno, ili kada je oštećen ili Vam je ispao. Ako je strujni kabl oštećen, odnesite uređaj u ovlašćeni stručni servis.
5. **UPOZORENJE:** Dete sme da koristi pećnicu bez nadzora jedino ako su mu data odgovarajuća uputstva tako da ume da koristi pećnicu na bezbedan način i da shvata opasnosti nepravilne upotrebe.
6. Sprečavanje požara u unutrašnjosti rerne:
  - a) Kada zagrevate namirnice u plastičnim ili papirnim posudama, proverite frekvenciju jer bi one mogle da se zapale.
  - b) Sa plastičnih i papirnih posuda skinite zatvarače sa navojem, pre nego što ih stavite u mikrotalasnu pećnicu.
  - c) Ako primetite dim, isključite uređaj ili izvucite kabl iz struje. Ostavite vrata zatvorena kao bi se eventualni plamen ugušio.
  - d) Unutrašnjost pećnice ne koristite kao spremište. Kada ne koristite uređaj, u unutrašnjosti ne ostavljajte papir, pribor za kuvanje ili namirnice.
7. **UPOZORENJE:** Tečnosti i drugi prehrambeni artikli se ne smeju zagrevati u zatvorenim posudama, jer bi ove mogle da eksplodiraju.
8. Kod zagrevanja napitaka u mikrotalasnoj, tečnosti mogu da prskaju, zahteva se dakle pažnja prilikom rukovanja posudom.
9. U mikrotalasnoj nemojte da držite hranu. Vrelo ulje može da ošteti delove pećnice a time može doći i do nastanka opekotina.
10. U mikrotalasnoj pećnici ne zagrevati jaja u ljusci niti cela tvrdo kuvana jaja jer mogu da eksplodiraju čak i nakon što se završi zagrevanje mikrotalasima.
11. Hrana sa tvrdom ljuskom, kao npr. krompir, cele tikve, jabuke ili kestenje, pre kuvanja mora da se raseče na komade.
12. Flaše i flašice za bebe bi trebalo prodrmati ili protresti kako bi se potom proverila temperatura te da bi se sprečio nastanak opekotina u trenutku posluživanja.
13. Od zagrejane hrane i upotrebljeni kuhinjski pribor takođe može postati vruć. Upotrebljavane stvari uzimajte samo uz pomoć kuhinjske rukavice.
14. Upotrebljavani pribor mora da bude proveren na to da li je pogodan za upotrebu u mikrotalasnoj pećnici.
15. **UPOZORENJE:** Opasno je za svakoga, osim za stručno osposobljenog tehničara, da vrši servis ili popravku za koju je neophodno skidanje oplate, jer u tom slučaju može doći do ispuštanja mikrotalasnog zračenja.
16. Ovaj proizvod pripada ISM opremi grupe 2, klase B. Definicija grupe 2 koja sadrži svu ISM (industrijska, naučna i medicinska) opremu u kojoj se energija radio-frekvencije namerno stvara i/ili koristi u obliku elektromagnetne radijacije za obradu materijala, kao i oprema za eroziju varnice. Oprema klase B je oprema koja se može koristiti u domaćinstvu i ustanovama direktno povezanim na električnu mrežu niskog napona koja snabdeva zgrade koje se koriste za domaćinstva.
17. Ovaj uređaj nije namenjen za upotrebu od strane osoba (uključujući decu) sa smanjenim fizičkim, senzornim ili mentalnim sposobnostima ili manjkom iskustva i znanja, osim u slučaju kada ih prilikom upotrebe uređaja nadgledaju ili daju uputstva osobe odgovorne za njihovu bezbednost.
18. Decu treba nadzirati kako se ne bi igrala sa uređajem.
6. **UPOZORENJE:** Kada ova pećnica radi u kombinovanom režimu, dete sme da je koristi jedino uz nadzor odrasle osobe zbog visokih temperatura koje nastaju.
20. Ova mikrotalasna pećnica ne sme da se ugrađuje kao ugradni kuhinjski element.
21. **UPOZORENJE:** Ne postavljati ovu pećnicu na električni šporet ili na drugi aparat koji proizvodi toplotu. Ako to ipak učinite, može da dođe do oštećenja proizvoda i do poništenja garancije.
22. Dostupne površine mogu jako da se zagreju tokom rada.
23. Mikrotalasnu pećnicu ne postavljati u ormarić ili drugi zatvoreni element.
24. Vrata i spoljna površina mogu jako da se zagreju tokom rada pećnice.
25. Temperatura dostupnih površina može da bude jako visoka tokom rada pećnice.
26. Pećnicu treba postaviti uza zid.
27. **UPOZORENJE:** Ako dođe do oštećenja vrata ili zaptivka na vratima, pećnica ne sme da se koristi dok je ne popravi kvalifikovano lice.
28. Nije predviđeno da se ova pećnica koristi u kombinaciji sa spoljnim tajmerom niti sa zasebnim sistemom za daljinsko upravljanje.
29. Mikrotalasna pećnica je namenjena isključivo za kućnu upotrebu, ne i za komercijalnu.
30. Nipošto ne skidajte odstoynike sa bočne i sa zadnje strane pećnice jer oni obezbeđuju poštovanje minimalnog rastojanja od zida radi cirkulacije vazduha.
31. Pričvrstite obrtno postolje pre premeštanja aparata da ne bi došlo do oštećenja.
32. **OPREZ:** Aparat sme da popravlja i održava samo kvalifikovano lice; u suprotnom, može da dođe do nastanka opasnosti jer je za popravku/ održavanje potrebno skinuti poklopac, koji štiti od mikrotalasnog zračenja. Ovo se odnosi i na zamenu kabla za napajanje i lampe. Ukoliko je potrebno servisirati aparat, dopremite ga u servisni centar.
33. Ova mikrotalasna pećnica je namenjena isključivo za odmrzavanje hrane, pripremu hrane i kuvanje hrane na pari.
34. Prilikom vađenja zagrejane hrane koristite rukavice.
35. **OPREZ!** Pazite se od pare koja izlazi kada se podigne poklopac ili folija.
36. Ovaj aparat mogu da koriste deca od 8 godina i starija, lica sa smanjenim fizičkim, čulnim i mentalnim sposobnostima, kao i lica sa nedovoljno iskustva i znanja ako imaju nadzor odrasle osobe ili ako su im data uputstva za bezbedno korišćenje aparata i ako su svesna potencijalnih opasnosti. Deca ne smeju da se igraju sa ovim aparatom. Čišćenje i korisničko

održavanje ne smeju da obavljaju deca, osim ako imaju 8 ili više godina i ako imaju nadzor odrasle osobe.

37. Ako uočite dim, isključite aparat ili izvucite utikač iz utičnice i ne otvarajte vrata aparata da dim ne bi izašao.

## OSNOVNA PRAVILA ZA KUVANJE SA MIKROTALASNOM:

- Pažljivo stavljajte hranu. Naj deblje komade stavljajte uvek na spoljne ivice tanjira.
- Pazite na vreme kuvanja. Kuvajte sa što je moguće kraćim vremenom, a ako je potrebno, produžite ga. Suviše dugo kuvanje hrane može dovesti do stvaranja dima ili nastanka plamena.
- Hranu u toku kuvanja poklopite. Poklopac sprečava prskanje i doprinosi da se namirnice ravnomerno kuvaju.
- Hranu ponekad okrenite kako bi skratili postupak kuvanja (npr. kod piletilne ili hamburgera). Veliki komadi kao što je pečenje moraju se okretati najmanje jedanput.

## UPUTSTVA ZA KORIŠĆENJE PRIBORA

Strana 33:

- Idealno posuđe za mikrotalasnu je providno, pošto ono dopušta mikrotalasima da zagrevaju jelo prolazeći kroz posudu.
- Mikrotalasi ne mogu da prodiru kroz metal, pa je zbog toga metalno posuđe ili tanjir sa metalnim delovima nepodesan za mikrotalasnu.
- U mikrotalasnju nemojte koristiti reciklirane proizvode od papira, jer oni mogu da sadrže male čestice metala. Ove čestice bi mogle da dovedu do stvaranja varnica pa čak i do požara.
- Preporučuje se korišćenje okruglih ili ovalnih posuda umesto četvrtastih ili duguljastih, jer bi komadi u uglovima mogli da zagore.

## KONTROLNA TABLA (slika 2)

### 1. EKLAN SA RADNJAMA U MENIJU

Ovde se prikazuju vreme obrade hrane, snaga, indikatori radnje i sat.

### 2. ZAPAMTI

Pritiskanjem ovog dugmeta podešavate višefazne programe obrade hrane.

### 3. PAUZIRAJ/OTKAŽI

- Pritiskanjem ovog dugmeta prekidate podešavanje ili resetujete pečnicu pre podešavanja programa obrade hrane.
- Pritisnite jednom da biste privremeno zaustavili obradu hrane, odnosno pritisnite dvaput da biste potpuno zaustavili obradu hrane.
- Pritiskanjem ovog dugmeta prekidate podešavanje ili resetujete pečnicu pre podešavanja programa obrade hrane. Pritisnite jednom da biste privremeno zaustavili obradu hrane, odnosno pritisnite dvaput da biste potpuno zaustavili obradu hrane.

### 4. VIŠENAMENSKO ROTACIONO DUGME

- Okretanjem rotacionog dugmeta birate jedan od pet nivoa snage mikrotalasa.
- Okrenite rotaciono dugme na Sat da biste podesili vreme na satu.

- Okrenite rotaciono dugme na Zakazano aktiviranje da biste zakazali aktiviranje.
- Okrenite rotaciono dugme na Kombinovano da biste izabrali jedan od dva programa za kombinovanu obradu hrane.
- Okrenite rotaciono dugme na Grilovanje da biste aktivirali program za grilovanje.
- Okrenite rotaciono dugme na Ukloni neprijatne mirise da biste aktivirali uklanjanje neprijatnih mirisa.

### 5. MENI/VREME/TEŽINA (ROTACIONO DUGME)

Okrenite rotaciono dugme na odgovarajuću stranu da biste uneli vreme, odnosno uneli težinu, odnosno ušli u meni.

### 6. POČETAK/BRZI POČETAK (rotaciono dugme MENI/VREME/TEŽINA)

- Pritisnite ovo rotaciono dugme da biste pokrenuli dati program.
- Pritisnite ovo rotaciono dugme više puta uzastopno da biste aktivirali brzi početak.

## PODEŠAVANJE KOMANDI PEČNICE

Kada pritisnete neko dugme, čuje se zvučni signal koji potvrđuje da je dugme pritisnuto.

Kada istekne vreme programa, sistem se oglašava zvučnim signalom, a na ekranu se ispisuje KRAJ. Pritisnite dugme PAUZIRAJ/OTKAŽI ili otvorite vrata da biste obrisali obaveštenje pre nego što aktivirate neku drugu funkciju.

## PODEŠAVANJE DIGITALNOG SATA

Kada pečnica bude spremna za rad, okrenite višenamensko rotaciono dugme na SAT, pa okrenite rotaciono dugme MENI/VREME/TEŽINA za jedan korak; na ekranu će se prikazati „Hr12“, što znači da se koristi 12-časovni format, a kada još jednom pritisnete isto dugme prikazaće se „Hr24“, što znači da sat koristi 24-časovni format.

PRIMER: Recimo da želite da podesite vreme na satu pečnice na 8:30.

- Okrenite višenamensko rotaciono dugme na SAT.
- Okrenite rotaciono dugme MENI/VREME/TEŽINA u smeru kazaljke za jedan korak da bi se prikazalo „Hr12“, pa pritisnite isto dugme potreban broj puta da bi se prikazalo „Hr24“ ili „Hr12“.
- Okrenite rotaciono dugme MENI/VREME/TEŽINA da biste podesili cifru koja označava sat na 8.
- Pritisnite dugme POČETAK/BRZI POČETAK da potvrdite.
- Okrenite rotaciono dugme MENI/VREME/TEŽINA da biste podesili cifru koja označava minute na 30.
- Pritisnite dugme POČETAK/BRZI POČETAK da potvrdite.

## MIKROTALASNA OBRADA

Ako želite da za obradu koristite samo mikrotalase, okrenite višenamensko rotaciono dugme na jedan od pet nivoa snage mikrotalasa, pa pomoću rotacionog dugmeta MENI/VREME/TEŽINA podesite željeno vreme obrade. Maksimalno trajanje obrade je 95 minuta.

Na primer, recimo da želite da obrađujete namirnice 5 minuta pri 60% snage mikrotalase pečnice.

- Okrenite višenamensko rotaciono dugme na Med Srednje.

Okrenite višenamensko rotaciono dugme	Snaga obrade
LOW (Nisko)	20%
M.LOW (Srednje nisko)	40%
MEDIUM (Srednje)	60%
HIGH (Srednje jako)	80%
MAX.. (Jako)	100%

- Okrenite rotaciono dugme MENI/VREME/TEŽINA na 5:00.

- Pritisnite POČETAK/BRZI POČETAK da biste pokrenuli pečnicu.

## BRZO POKRETANJE

Ova opcija omogućava vam da pečnicu brzo pustite u rad. Pritisnite nekoliko puta dugme START/QUICK START da podesite vreme pripremanja; pečnica smesta počinje da radi punom snagom. Maksimalno vreme obrade namirnica je 10 minuta.

Možete da povećate trajanje obrade pritiskanjem dugmeta Početak/Brzi početak tokom same obrade.

## AUTOMATSKO ODMRZAVANJE:

Sa ovom pečnicom možete da odmrzavate meso, živinu, ribu i plodove mora. Vreme odmrzavanja i stepen snage se podešavaju automatski. Treba smo da unesete vrstu namirnice i težinu. Dozvoljeni opseg težine zamrznutih namirnica je od 100g do 1800g.

PRIMER: Na primer, želite da odmrznete 600 g račića.

- Stavite račića u pečnicu.
- Okrenite višenamensko rotaciono dugme na ODMRZNI.
- Okrenite rotaciono dugme MENI/VREME/TEŽINA u smeru kazaljke da biste podesili težinu namirnice.
- Pritisnite POČETAK/BRZI POČETAK da biste pokrenuli pečnicu.

Napomena: Tokom odmrzavanja sistem će pauzirati rad i oglašiti se zvučnim signalom da vas podseti da okrenete namirnice. Kada to uradite, zatvorite vrata i pritisnite dugme POČETAK/BRZI POČETAK da bi se odmrzavanje nastavilo.

## GRIL:

Gril je posebno pogodan za tanke komade mesa, stekjove, kotlete, čevape, kobasice i piletilnu. Maksimalno trajanje obrade je 95 minuta.

Primer: Recimo, hoćete da grilujete namirnice 12 minuta.

- Okrenite višenamensko rotaciono dugme na GRILOVANJE.
- Okrenite rotaciono dugme MENI/VREME/TEŽINA da biste podesili željeno trajanje grilovanja.
- Pritisnite POČETAK/BRZI POČETAK da biste pokrenuli pečnicu.

## ZAKAZANO AKTIVIRANJE

Ova funkcija omogućava automatsko pokretanje datog programa pečnice u zakazano vreme. Recimo, zakazano vreme je 8:00 (ujutru), a želite da se namirnice obrađuju 20 minuta pri 80% snage, sa početkom u 11:30.

- Okrenite višenamensko rotaciono dugme na HIGH (Srednje jako).
- Okrenite rotaciono dugme MENI/VREME/TEŽINA na 20:00.
- Okrenite višenamensko rotaciono dugme na AUTOMATSKO AKTIVIRANJE.
- Okrenite rotaciono dugme MENI/VREME/TEŽINA na 11:00.
- Okrenite dugme POČETAK/BRZI POČETAK da potvrdite sat.
- Okrenite rotaciono dugme MENI/VREME/TEŽINA na 11:30.
- Pritisnite dugme POČETAK/BRZI POČETAK da potvrdite.

Napomena: Indikator zakazanog aktiviranja trepti sve do zakazanog trenutka, kada se pečnica automatski aktivira. Funkcije Brzi početak, Ukloni neprijatne mirise, Automatski odmrzni i Automatski rad ne mogu da se koriste u kombinaciji sa Zakazanim aktiviranjem.

## VIŠEFAZNA OBRADA NAMIRNICA

Pečnica može da se podesi tako da obavi najviše 3 uzastopne radnje automatski.

Recimo, želite da izaberete sledeće programe obrade.

Mikrotalasila obrada (nivo snage Jako, 10 minuta)

↓  
Grilovanje (8 minuta)

↓  
Mikrotalasila obrada (nivo snage Srednje, 5min)

- Okrenite višenamensko rotaciono dugme na JAKO.
- Okrenite rotaciono dugme MENI/VREME/TEŽINA na 10:00.
- Jednom pritisnite dugme ZAPAMTI.
- Okrenite višenamensko rotaciono dugme na GRILOVANJE.
- Okrenite rotaciono dugme MENI/VREME/TEŽINA tako da podesite 8:00.
- Jednom pritisnite dugme ZAPAMTI.
- Okrenite višenamensko rotaciono dugme na Med Srednje.
- Okrenite rotaciono dugme MENI/VREME/TEŽINA na 5:00.
- Jednom pritisnite dugme POČETAK/BRZI POČETAK da biste pokrenuli rad.

Napomena: Prilikom podešavanja, na ekranu će se prikazati 1S, 2S ili 3S, čime se označava fazu koju trenutno podešavate.

Funkcije Brzi početak, Ukloni neprijatne mirise, Automatski odmrzni i Automatski rad ne mogu da se koriste u višefaznom programu obrade.

## FUNKCIJA ZA UKLANJANJE NEPRIJATNIH MIRISA

- Okrenite višenamensko rotaciono dugme na DEODORIZI.
- Okrenite rotaciono dugme MENI/VREME/TEŽINA u smeru kazaljke, nakon čega će se na ekranu prikazati podrazumevano vreme od 5:00 i indikator uklanjanja neprijatnih mirisa.
- Pritisnite POČETAK/BRZI POČETAK da biste pokrenuli pečnicu.



**KOMBINOVANO KUVANJE**

Maksimalno vreme obrade kod obe kombinacije (1 i 2) je 95 minuta.

**KOMBINACIJA 1:**

30% vremena za mikrotalasnu, 70% vremena za gril. Mogućnosti primene: riba, krompir, gratinirana jela.

Želite da npr. podesite vreme od 25min sa COMB1.

1. Okrenite višenamensko rotaciono dugme na KOMBINOVANO.
2. Okrenite rotaciono dugme MENI/VREME/TEŽINA za jedan korak i na ekranu će se prikazati „CO-1“.
3. Okrenite rotaciono dugme MENI/VREME/TEŽINA u smeru kazaljke da biste uneli vreme obrade.
4. Pritisnite POČETAK/BRZI POČETAK da biste pokrenuli pećnicu.

**KOMBINACIJA 2:**

55% vremena za mikrotalasnu, 45% vremena za gril. Mogućnosti primene: puding, omelet, pečeni krompir ili živina.

Želite da npr. podesite vreme od 12min sa COMB2.

1. Okrenite višenamensko rotaciono dugme na KOMBINOVANO.
2. Okrenite rotaciono dugme MENI/VREME/TEŽINA za jedan korak i na ekranu će se prikazati „CO-1“.
3. Jednom pritisnite dugme POČETAK/BRZI početak i na ekranu će se prikazati „CO-2“.
4. Okrenite rotaciono dugme MENI/VREME/TEŽINA u smeru kazaljke da biste uneli vreme obrade.
5. Pritisnite POČETAK/BRZI POČETAK da biste pokrenuli pećnicu.

**ZAŠTITA ZA DECU**

Brava za zaštitu dece sprečava malu decu da koriste uređaj bez nadzora.

Da biste aktivirali bravu za zaštitu dece: Ako je pećnica u režimu mirovanja i ne koristi se duže od jednog minuta, ona će automatski aktivirati režim brave za zaštitu dece. Kada je brava aktivna, nijedno dugme ne radi.

Da biste deaktivirali bravu za zaštitu dece: Dok je aktivan režim brave za zaštitu dece, otvorite ili zatvorite vrata pećnice da biste otkazali program; indikatorska lampica brave će se isključiti.

**AUTOMATSKI RAD**

Ako planirate da namirnice obrađujete u ovom režimu, nije potrebno da programirate trajanje i snagu. Dovoljno je da navedete tip i težinu namirnica koje će se obrađivati. To radite tako što okrenete rotaciono dugme MENI/VREME/TEŽINA za jedan korak u smeru suprotnom od kazaljke, pa okretanjem potreban broj koraka izaberete željeni meni; zatim pritisnite dugme Početak/Brzi početak jednom, pa okretanjem rotacionog dugmeta MENI/VREME/TEŽINA podesite težinu ili količinu namirnica. Pećnica će početi da radi kada pritisnete dugme POČETAK/BRZI početak.

Možda će biti potrebno da, negde oko polovine obrade, okrenete hranu da bi se ravnomernije obradila.

Primer: Priprema 2 jedinice krompira.

1. Okrenite rotaciono dugme MENI/VREME/TEŽINA u smeru suprotnom od kazaljke za jedan korak dok se ne prikaže šifra A-6.

2. Jednom pritisnite Početak/Brzi početak.
3. Okrenite rotaciono dugme MENI/VREME/TEŽINA da izaberete 2 kao broj jedinica krompira.
4. Pritisnite POČETAK/BRZI POČETAK da biste pokrenuli pećnicu.

**MENI ZA AUTOMATSKU RAD**

Šifra	Namirnica/režim obrade
A-1	KOKICE (99g)
A-2	SIROVO POVRČE (g)
A-3	PICA (g)
A-4	GRILOVANA PILETINA (g)
A-5	KAFA (200ml/šolja)
A-6	KROMPIR (jedan komad 230g)
A-7	PODGREVANJE (g)
A-8	GRILOVANE ŠNICLE (g)

1. Uspeh automatske obrade zavisi od faktora kao što su promene napona, oblik i dimenzije namirnica, vaše lične sklonosti u pogledu stepena obrade pojedinih namirnica, kao i raspored namirnica u pećnici. Ako ste nezadovoljni rezultatima, malo promenite trajanje obrade.
2. Kod grilovanja pilettine ili šnici, sistem automatski pravi pauze i zvučno se oglašava da vas podseti da okrenete hranu; nako okretanja zatvorite vrata i pritisnite dugme Početak/Brzi početak da bi se obrada nastavila.

**ČIŠĆENJE I NEGA**

1. Pre nego što započnete sa čišćenjem, isključite pećnicu i izvucite utikač za struju.
2. Očistite unutrašnjost uređaja. Ako se na zidovima zadržavaju ostatci namirnica ili prosute tečnosti, obrišite ih mokrom krpom. Kod posebno jake zaprijanosti mogu se koristiti blaga sredstva za čišćenje. Izbegavajte korišćenje sprejova ili grubih deterdženata, jer oni prouzrokuju mrlje, linije ili abraziju na površini.
3. Spoljne površine treba čistiti mokrom krpom da bi izbegli nastanak oštećenja u unutrašnjosti uređaja, a u otvore ventilatora ne sme dopreti voda.
4. Prozor obrišite mokrom krpom sa obe strane, i odstranite sve ostatke sa stakla.
5. Polje sa komandama ne sme da se kvasi. Za čišćenje koristite samo meku, mokru krpu. Kada čistite polje sa komandama, ostavite vrata otvorena, kako bi izbegli nenamerno uključivanje uređaja.
6. Kada se unutar ili izvan uređaja sakuplja para, obrišite je mekom, mokrom krpom. Ova para može nastati, i to je sasvim normalno, ako je vlažnost vazduha visoka.
7. Eventualno će biti potrebno izvaditi stakleni tanjir radi čišćenja. Tanjir operite u vodi sa sapunicom ili u sredstvu za pranje sudova.
8. Obruč sa točkicama i dno moraju se redovno čistiti kako bi ste sprečili nastanak buke. Dno ćete jednostavno očistiti blagim sredstvom za čišćenje. Obruč očistite u vodi sa sapunicom ili u sredstvu za pranje sudova. Kada demontirate obruč, vodite računa da prilikom ponovne ugradnje on bude u pravilno postavljen.
9. Mirise iz Vašeg uređaja možete ukloniti ako u uređaj postavite duboku posudu koja je podesna

za upotrebu u mikrotalasnoj, sa sokom i korom od jednog limuna, i zatim je uključite na 5min. Posle toga izbrišite uređaj mekom krpom dok ne bude suv.

10. Ako je potrebno promeniti osvetljenje, molimo Vas da se obratite se ovlašćenom servisu.
11. Pećnica treba redovno da se čisti, a svi ostaci hrane uklanjaju. Ukoliko pećnicu ne održavate čistom moglo bi da dođe do oštećenja površine koje bi moglo uticati na radni vek uređaja ili dovesti do opasnosti.
12. Molimo Vas da ne bacate ovaj uređaj u kantu za otpatke; uređaj treba odneti u odgovarajući centar za prikupljanje otpada, koji odrede lokalne vlasti.
13. Prilikom prvog grilovanja u mikrotalasnoj pećnici iz nje mogu da dopiru diskretni dim i miris. Ta pojava je uobičajena jer je pećnica napravljena od čeličnih ploča prevučениh uljanom prevlakom, tako da iz pećnice, dok je nova, može da izlazi nešto dima i i neobičnog mirisa koji nastaju sagorevanjem uljane prevlake. Ta pojava će sama nestati nakon nekog vremena.

**SPECIFIKACIJE:**

Snaga	230V AC/50Hz • max. 1200W, 700W (Mikrotalasi), 900W (Gril)
Izlazna snaga	700W
Radna frekvencija	2450 MHz
Mere (spoljne)	262mm(V) x 452mm (Š) x 356mm (D)
Mere (unutrašnji prostor)	198mm (V) x 315mm (Š) x 297mm (D)
Kapacitet prostora za spremanje hrane	20 litara
Sistem za kuvanje	sistem sa rotirajućim tanjirirom
Težina	oko 11,3kg

Ova lista je samo pregled koji treba da Vam pomogne da koristite odgovarajuće stvari.

Posuđe za kuvanje	Kuvanje sa mikrotalasnom	Gril	Kombinovano kuvanje
Vatrostalno staklo	da	da	da
Staklo koje nije vatrostalno	ne	ne	ne
Keramika otporna na vatru	da	da	da
Plastični tanjiri	ne	ne	ne
(podobni za mikrotalasnu)	da	ne	ne
Kuhinjski papir	da	ne	ne
Metalni poslužavnik	ne	da	ne
Metalni stalak	ne	da	ne
Alu-folija & alu-posuda	ne	da	ne

**MOGUĆI UZROCI ZA NASTANAK SMETNJI:**

Ako vaša pećnica ne radi:

- a) Proverite, da li je pećnica pravilno priključena. Ako to nije slučaj, izvucite utikač za struju, sačekajte oko 10sek., pa zatim ponovo priključite uređaj.
- b) Proverite, da možda nije defektan neki osigurač. Ako to nije slučaj, radi provere priključite neki drugi uređaj na datu utičnicu.
- c) Proverite, da li su unosi na polju sa kontrolama tačni i da li je uključen tajmer.
- d) Proverite, dali su vrata pravilno zatvorena. Ako to nije slučaj, energija talasa ne ide u unutrašnjost uređaja.

**AKO NI JEDNA OD GORE OPISANIH STVARI NIJE U PITANJU, MOLIMO VAS DA KONTAKTIRATE OVLAŠĆENI STRUČNI SERVIS. NIKADA NEMOJTE SAMI DA POKUŠATE DA POPRAVITE UREĐAJ!!**

**Ekološko odlaganje otpada**

 Možete pomoći zaštititi okolinu!

 Molimo ne zaboravite da pošaljete lokalnu regulativu. Odnosite pokvarenu električnu opremu u odgovarajući centar za odlaganje otpada.

## ĪPAŠNIEKA ROKASGRĀMATA MIKROVIĻŅU KRĀSNS

### DAĻU NOSAUKUMI (1. att.)

1. Durvju drošības slēdzenes sistēma
2. Krāsns lodziņš
3. Mikroviļņu krāsns vadotne (Lūdzu, nenogremiet mīkanti plāksni, ar ko nosepta krāsnijas vadotne)
4. Rotorveida riņķis
5. Stikla paplāte
6. Vadības pults
7. Sildelements
8. Metāla iepakojums

Lūdzu, uzmanīgi izlasiet pamācību pirms krāsns montāžas un ieslēgšanas. Saglabājiet pamācību, turpmākām norādēm.

### PIESARDZĪBAS PASĀKUMI, LAI IZVAIRĪTOS NO MIKROVIĻŅU ENERĢIJAS APSTAROŠANAS RISKA.

- a) Nemēģiniet darbināt krāsni ar atvērtām durtiņām, jo tas var izraisīt bīstamu mikroviļņu enerģijas izstarojumu. Ir svarīgi nebojāt un neaiztikt drošības iekārtas.
- b) Nenovietojiet priekšmetus starp krāsns priekšpusi un durtiņām, kā arī neļaujiet ēdiena atliekām un tīrīšanas līdzekļiem uzkrāties uz durtiņu blīvējuma virsmas.
- c) Nemēģiniet darbināt krāsni, ja tā ir bojāta. Ir ļoti svarīgi, lai krāsns durtiņas būtu aizvērtas pareizi un nav bojājumi:
  - Durtiņām (saliektas),
  - Engēm un bloķētājiem (salauzti vai valģīgi)
  - Durtiņu blīvējumiem un to virsmām.
- d) Krāsni atļauts regulēt un labot tikai kvalificētiem apkalpes darbiniekiem.

### UZSTĀDĪŠANA

1. Pārlicinieties, ka visi iepakojuma materiāli no krāsns iekšpusēs ir izņemti.
2. Pārbaudiet vai krāsnij nav bojājumi - bojāti durvju blīvējumi un to virsmas, salauztas vai valģīgas enges un bloķētāji vai arī iespaidumi krāsns iekšpusē un uz durvīm. Ja ir kāds bojājums nelietojiet krāsni un sazinieties ar kvalificētiem apkalpes darbiniekiem.
3. Šī mikroviļņu krāsns ir jānovieto uz līdzenas un stabilas virsmas, lai tā spētu noturēt krāsns un tajā ievietoto produktu svaru.
4. Nenovietojiet krāsni karstumā, slapjumā vai lielā mitrumā kā arī blakus viegli uzliesmojošām vielām.
5. Krāsns pareizai darbībai ir nepieciešama patstāvīga gaisa plūsma. Atstājiet 20cm brīvas vietas virs krāsns, 10cm aizmugurē un 5cm uz katru pusi sānos. Nenosedziet un nebloķējiet nevienu atveri uz iekārtas. Nenogremiet kājiņas.
6. Neizmantojiet krāsni bez stikla paplātes, skritulveida atbalsta un roktura tā pareizajā pozīcijā.
7. Pārlicinieties, ka elektrības piegādes vads ir nebojāts un tas neatrodas zem krāsns vai pāri tai, uz kādas karstas vai asas virsmas.

8. Rozetei ir jābūt viegli pieejamai, lai nepieciešamības gadījumā viegli varētu atslēgt krāsni.
9. Nelietojiet krāsni ārpus telpām.

### ZEMĒŠANAS INSTRUKCIJA

Iekārtai ir jābūt saņemtai. Krāsns ir aprīkota ar vadu kuram ir saņemjums un saņemjuma rozete. Krāsns vads jāievieto sienas kontaktligzdā, kura ir pareizi uzstādīta un saņemta. Iessavienojuma gadījumā, saņemjums novērš elektriskā šoka risku, novadot elektrību atpakaļ rozetē ar papildu vada palīdzību. Ieteicams krāsnij lietot atsevišķu kontaktligzdu. Augsta sprieguma izmantošana ir bīstama un var izraisīt ugunsgrēku vai citus atgadījumus, kuri var sabojāt krāsni.

**BRĪDINĀJUMS:** Nepareiza saņemjuma kontakta lietošana var izraisīt elektrisko šoku.

### Piezīmes

1. Ja Jums ir jautājumi par saņemjumu vai citām lietām saistītām ar elektrību, konsultējaties ar elektriķi vai servisa darbinieku.
2. Ražotājs un izplatītājs neuzņemas nekādu atbildību par bojājumiem un ievainojumiem, kuri radušies nepareizi pievienojot ierīci pie strāvas. Vadi kabelī ir katrs savā krāsā, ar šādu nozīmi: Zaļš = dzeltens = ZEMĒJUMS  
Zils = NEITRĀLS  
Brūns = STRĀVA

### RADIO TRAUCĒJUMI

1. Mikroviļņu krāsns darbība var radīt traucējumus Jūsu radio, TV vai līdzīgām iekārtām.
2. Kad radušies traucējumi, tos var mazināt vai pārtraukt ar sekojošām darbībām:
  - a) Notīriet krāsns durtiņas un blīvējuma virsmas.
  - b) Pārregulējiet radio vai televizora antenas.
  - c) Pārvietojiet mikroviļņu krāsni attiecībā pret uztvērēju.
  - d) Novietojiet mikroviļņu krāsni tālāk no uztvērēja.
  - e) Ievietojiet mikroviļņu krāsns kontaktu citā ligzdā, tā lai krāsns un uztvērēja elektrības padeve būtu no dažādiem atzariem.

### SVARĪGAS DROŠĪBAS INSTRUKCIJAS

Kad izmantojat elektrisku ierīci ir jāievēro pamata drošības pasākumi, ietverot sekojošos:

- BRĪDINĀJUMS:** Lai izvairītos no apdegumiem, elektriskā šoka, ievainojumiem un tiešas mikroviļņu starojuma iedarbības:
1. Izlasiet visas instrukcijas pirms ierīces lietošanas.
  2. Izmantojiet ierīci tikai tai paredzētā veidā, kā tas ir norādīts pamācībā. Šajā ierīcē neievietojiet kodīgas ķīmikālijas un to garaiņus. Šāda veida krāsns ir īpaši izstrādāts, lai pagatavotu, uzsildītu vai sautētu ēdienu. Tā nav izgatavota rūpnieciskām vai laboratorijas vajadzībām.
  3. Nelietojiet krāsni, kad tā ir tukša.
  4. Nelietojiet ierīci, ja tai ir bojāts vads vai kontaktdakšiņa, kā arī ja tā nedarbojas pareizi, ir bojāta vai bijusi nomesta.
  5. **BRĪDINĀJUMS!** Bērni drīkst lietot krāsni bez uzraudzības tikai tad, ja tiem sniegti atbilstoši

norādījumi, lai tā tiktu lietota droši un bērni saprastu nepareizas lietošanas bīstamību.

6. Lai izvairītos no uguns riska krāsns iekšpusē:
  - a) Kad sildāt pārtiku papīra vai plastmasas iepakojumā, pārbaudiet krāsns frekvenci uz iespējamo aizdegšanos.
  - b) Nogremiet metāla stīpiņas no papīra un plastmasas iepakojumiem pirms tos ievietojiet krāsnī.
  - c) Ja redzat dūmus, izslēdziet vai izraujiet ierīces kontaktu un turiet durtiņas aizvērtas, lai noslāpētu liesmas.
  - d) Neizmantojiet krāsns iekšpusi pārtikas produktu uzglabāšanai. Neatstājiet papīra izstrādājumus, mājdomniecības piederumus vai pārtiku krāsns iekšpusē, kad tā nedarbojas.
7. **BRĪDINĀJUMS:** Šķidru vai cita veida pārtiku nedrīkst sildīt slēgtos traukos jo tie var eksplodēt.
8. Dzērienu uzsildīšana mikroviļņu krāsnī var izraisīt vulkānisku vārīšanos, tāpēc esat piesardzīgi darbojoties ar to iepakojumu.
9. Ēdienu cept krāsnī ir aizliegts. Karsta eļļa var sabojāt krāsns daļas un piederumus, vai pat izraisīt ādas apdegumus.
10. Olas čaumalās un cieti vārītas olas nedrīkst karsēt mikroviļņu krāsnī, jo tās var eksplodēt pat pēc tam, kad mikroviļņu krāsns beigusi karsēšanu.
11. Pirms pagatavošanas ieduriet pārtikas produktos ar biezu mizu- kartupeļos, veselos ķirbjos, ābolos un kastaņos.
12. Barojamo pudelišu un bērnu krūzīšu saturs ir jāsamaisa vai jāsakrata, un pirms lietošanas jāpārbauda tā temperatūra, lai izvairītos no apdegumiem.
13. Saimniecības piederumi var kļūt karsti, jo karstums tiek novadīts ar karstās pārtikas palīdzību. Virtuves cimdi var būt nepieciešami, lai turētu karstos traukus.
14. Jāpārbauda vai virtuves piederumi ir piemēroti lietošanai mikroviļņu krāsnīs.
15. **BRĪDINĀJUMS:** Jebkuras apkalpes un remonta darbības, kuras ietver jebkura aizsarga noņemšanu un kuras var izraisīt tiešu mikroviļņu enerģijas starojumu, drīkst veikt tikai kvalificēts apkalpes darbinieks.
16. Šis izstrādājums ir 2. grupas B klases ISM aprīkojums. 2. grupas defīnīcija, kas ietver visu ISM (rūpniecisko, zinātnisko un medicīnisko) aprīkojumu, kurā radiofrekvenču enerģija tiek tieši radīta un/vai tiek izmantota elektromagnētiska starojuma veidā, lai apstrādātu materiālu, un kas ietver arī elektroerozijas aprīkojumu. Jo B klases aprīkojums ir aprīkojums, kas ir piemērots izmantošanai mājās un iestādēs, kas ir tieši pievienotas zema sprieguma strāvas padeves tīklam, kas apgādā ēkas, kuras tiek izmantotas dzīvošanas nolūkā.
17. Šī ierīce nav paredzēta tādiem cilvēkiem (tai sk. bērniem), kam ir pazeminātas fiziskās, sensorās vai prāta spējas, kā arī pieredzes vai zināšanu trūkums, izņemot gadījumus, kad viņus pieskata vai par ierīces lietošanu instrūē cilvēks, kas atbild par viņu drošību.
18. Bērns jāuzrauga, lai viņi nespēlētos ar ierīci.

19. **BRĪDINĀJUMS!** Kad ierīce tiek lietota kombinēšanas režīmā, augstās temperatūras dēļ bērni drīkst lietot krāsni tikai pieaugušo uzraudzībā.
20. Mikroviļņu krāsni paredzēta lietot tikai savrupstāvošu.
21. **BRĪDINĀJUMS!** Neuzstādiēt krāsni virs plīts vai citām ierīcēm, kas rada karstumu. Pretējā gadījumā ierīce var tikt sabojāta un garantija var zaudēt spēku.
22. Darbības laikā ierīces virsma var būt karsta.
23. Mikroviļņu krāsni nedrīkst turēt skapī.
24. Ierīces darbības laikā durvis un ārējā virsma var sakarst.
25. Ierīces darbības laikā aizsniiedzamo virsmu temperatūra var būt augsta.
26. Ierīce ir jānovieto pret sienu.
27. **BRĪDINĀJUMS!** Ja durvis vai durvju blīves ir bojātas, krāsni nedrīkst lietot, līdz kompetenta persona to salabo.
28. Ierīci nav paredzēta lietot, izmantojot ārēju taimeru vai atsevišķu tālvadības sistēmu.
29. Mikroviļņu krāsns ir paredzēta tikai lietošanai mājās apstākļos, nevis komerciāliem nolūkiem.
30. Nekad nenogremiet atālluma rādītāju, kas atrodas aizmugurē vai sānos, jo tas nodrošina minimālo atāllumu no sienas cirkulācijas nodrošināšanai.
31. Nostipriniet grozāmo galdū, pirms pārvietojat ierīci, lai izvairītos no bojājumiem.
32. **UZMANĪBU!** Ir bīstami labot vai apkopt ierīci, ja neesat speciālists, jo šādos apstākļos ir jānoņem pārsegs, kas nodrošina aizsardzību pret mikroviļņu starojumu. Tas attiecas arī uz strāvas vada vai apgaismojuma maiņu. Šādos gadījumos nododiet ierīci mūsu servisa centrā.
33. Mikroviļņu krāsns ir paredzēta tikai ēdiena atkausēšanai, cepšanai un tvaicēšanai.
34. Izņemot uzkarstētu ēdienu, izmantojiet cimdus.
35. **UZMANĪBU!** Noņemot vāciņus vai attinot foliju, izplūdis tvaiks.
36. Šo ierīci drīkst izmantot bērni vecumā no 8 gadiem, kā arī personas ar samazinātām fiziskām, maņu vai garīgām spējām vai bez pieredzes un zināšanām, ja tie tiek uzraudzīti vai ir saņēmuši norādījumus par ierīces drošu lietošanu un saprot lietvertos riskus. Bērni nedrīkst rotāties ar ierīci. Ierīces tīrīšanu un apkopi nedrīkst veikt bērni, ja vien tie nav sasnieguši 8 gadu vecumu un netiek uzraudzīti.
37. Gadījumā, ja izdalās dūmi, izslēdziet ierīci vai atvienojiet to no strāvas un turiet durvis aizvērtas, lai apslāpētu dūmus.

### PAMATPRINCIPI ĒDIENU PAGATAVOŠANAI AR MIKROVIĻŅU KRĀSNI

1. Uzmanīgi sakārtojiet ēdienu. Biezākas daļas novietojiet trauka ārpusē.
2. Uzstādiēt ēdiena pagatavošanas laiku. Ēdienu gatavojiet no sākuma uz mazāko norādīto laiku un ja nepieciešams to palieliniet. Pārmērīgi cepts ēdiens var dūmot un aizdegties.
3. Gatavošanas laikā nosedziet ēdienu. Aplāšana novērš šķakstīšanos un palīdz ēdianam nogatavoties vienmērīgi.

- Lai paātrinātu tādu ēdienu pagatavošanu kā vista un hamburgers, apgrieziet tos otrādi. Tādi ēdieni kā cūkgaļas cepetis ir jāapgriez vismaz vienreiz.
- Tādus ēdienus kā kotletes vairākkārt pārkārtojiet-no lejas uz augšpusi un no trauka vidus uz malu.

## PIELIETOJAMIE TRAUKI lpp. 39

- Ideāls mikroviļņu krāsnij ir caurspīdīgs trauks, jo tas ļauj enerģijai izkļūt tam cauri un uzsildīt ēdienu.
- Mikroviļņu krāsnī nedrīkst ievietot metāla priekšmetus un traukus ar metāla apmalītēm.
- Gatavojot ēdienu ar mikroviļņu krāsnī neizmantojiet otrreiz pārstrādātus papīra iepakojumus, jo tajos var būt mazi metāla fragmenti, kuri savukārt var izraisīt dzirksteļošanu un/vai uguni.
- Iesakām labāk izmantot apalus/ovālus traukus nekā kvadrāta/taisnstūra, jo stūros ēdiens parasti pārcepas.
- Šauras alumīnija loksnes var izmantot, lai nepārceptu atklātās ēdiena daļas. Esiet uzmanīgi, neizmantojiet pārāk daudz un atstājiet brīvu vietu (1 collu (2,54cm)) no folijas līdz sienām.

## VADĪBAS PANELIS (2. att.)

### 1. DARBĪBU IZVĒLE

Tiek atainots gatavošanas laiks, jauda, darbības indikācijas un laiks.

### 2. ATMIŅA

Nospiediet pogu, lai iestatītu vairāku posmu gatavošanas programmu.

### 3. PAUZE/IZSLĒGŠANA

- Nospiediet, lai atceltu iestatījumus vai atiestatītu krāsnī pirms gatavošanas programmas iestatīšanas.
- Vienu reizi nospiediet, lai uz brīdi apturētu gatavošanu; nospiediet pogu divkārt, lai atceltu gatavošanu.
- Nospiediet, lai atceltu iestatījumus vai atiestatītu krāsnī pirms gatavošanas programmas iestatīšanas. Vienu reizi nospiediet, lai uz brīdi apturētu gatavošanu; nospiediet pogu divkārt, lai atceltu gatavošanu.

### 4. DAUDZFUNKCIONĀLĀ POGA

- Pagrieziet pogu, lai izvēlētos vienu no pieciem mikroviļņu krāsns jaudas līmeņiem.
- Pagrieziet pogu PULKSTENĀ pozīcijā, lai noregulētu pulksteni.
- Pagrieziet pogu IESTĀTĪJUMU pozīcijā, lai iestatītu funkcijas.
- Pagrieziet pogu pozīcijā KOMBI, lai iestatītu vienu no divām kombinētajām ēdiena pagatavošanas programmām.
- Pagrieziet pogu pozīcijā GRILS, lai iestatītu grilēšanas programmu.
- Pagrieziet pogu pozīcijā DEZODORĀCIJA, lai iestatītu smaku likvidēšanas programmu.

### 5. IZVĒLNE/LAIKS/SVARS (POGA)

Pagrieziet pogu, lai iestatītu laiku, svaru vai izraudzīto izvēlni.

## 6. STARTS/ĀTRAIS STARTS (IZVĒLNE/LAIKS/SVARSPOGA)

- Nospiediet pogu, lai programma sāktu darbu.
- Nospiediet pogu atkārtoti, lai iestatītu ātrā starta funkciju.

## KRĀSNS VADĪBAS IESTATĪŠANA

Katru reizi, kad tiek nospiesta poga, to apstiprina skaņas signāls. Programmas darbības noslēgumā sistēma raida skaņas signālu, un displejā tiek atainota norāde BEIGAS. Nospiediet PAUZE/IZSLĒGŠANA pogu vai atveriet durvītas, lai atceltu to pirms citas funkcijas programmēšanas.

## DIGITĀLĀ PULKSTENĀ IESTATĪŠANA

Kad krāsns ir gatava datu ievadei, pagrieziet daudzfunkcionālo pogu pozīcijā PULKSTENIS, tad vienu reizi pagrieziet pogu IZVĒLNE/LAIKS/SVARS; displejā atainojas 12 ST, un pulkstenis strādās 12 stundu režīmā; pagrieziet pogu vēlreiz – displejā atainosies 24 ST., un pulkstenis strādās 24 stundu režīmā.

PIEMĒRS: Pieņemsim, ka vēlaties iestatīt patreizējo laiku – 8:30.

- Pagrieziet DAUDZFUNKCIONĀLO POGU pozīcijā PULKSTENIS.
- Pagrieziet pogu IZVĒLNE/LAIKS/SVARS pulkstenrādītāju kustības virzienā vienu reizi, lai pulkstenis strādātu 12 st. režīmā, pagrieziet pogu vēlreiz, lai izvēlētos 24 stundu vai 12 stundu darba režīmu.
- Pagrieziet pogu IZVĒLNE/LAIKS/SVARS, lai iestatītu stundas rādījumu – 8.
- Nospiediet pogu STARTS/ĀTRAIS STARTS, lai apstiprinātu iestatījumu.
- Pagrieziet pogu IZVĒLNE/LAIKS/SVARS, lai iestatītu minūtes rādījumu – 30.
- Nospiediet pogu STARTS/ĀTRAIS STARTS, lai apstiprinātu iestatījumu.

## GATAVOŠANA MIKROVIĻŅU KRĀSNĪ

Ja vēlaties gatavot ēdienu tikai mikroviļņu krāsnī, pagrieziet DAUDZFUNKCIONĀLO pogu, izvēloties vienu no pieciem mikroviļņu krāsns jaudas līmeņiem, pēc tam ar pogas IZVĒLNE/LAIKS/SVARS palīdzību iestatiet nepieciešamo gatavošanas laiku. Ilgākais iespējams gatavošanas laiks sastāda 95 minūtes. Piemēram, gadījumā, ja vēlaties gatavot 5 minūtes, izmantojot 60% mikroviļņu krāsns jaudas.

- Pagrieziet DAUDZFUNKCIONĀLO pogu pozīcijā MEDIUM (jaudas līmenis).

Pagrieziet DAUDZFUNKCIONĀLO pogu	Gatavošanas jauda
LOW (Zems)	20%
M.LOW (Vid. zema)	40%
MEDIUM (Vidējs)	60%
HIGH (Vid. augsts)	80%
MAX. (Augsts)	100%

- Pagrieziet pogu IZVĒLNE/LAIKS/SVARS līdz 5:00.
- Nospiediet pogu STARTS/ĀTRAIS STARTS, lai ieslēgtu krāsnī.

## QUICK START (ĀTRĀ UZSĀKŠANA)

Šī iespēja ļauj jums ātri uzsākt gatavošanu. Nospiediet START/QUICK START taustiņu, lai uzstādītu gatavošanas laiku. Krāsns nekavējoties sāk gatavošanu ar pilnu jaudu. Ilgākais gatavošanas laiks ir 10 minūtes.

Jūs varat paildināt gatavošanu laiku, nospiežot pogu STARTS/ĀTRAIS STARTS gatavošanas laikā.

## AUTOMĀTISKĀ ATSALDĒŠANA

Krāsns var tikt izmantota, lai atsaldētu gaļu, putnu gaļu un jūras veltes. Atsaldēšanas laiks tiek automātiski noteikts līdz ko ir ievadīts pārtikas veids un svars. Saldētu produktu svars variējas no 100g līdz 1800g.

PIEMĒRS: Pieņemsim, jūs vēlaties atlaidnāt 600g saldētu krevešu.

- Ievietojiet krevetes mikroviļņu krāsnī.
- Pagrieziet DAUDZFUNKCIONĀLO pogu pozīcijā ATLAIDINĀŠANA.
- Pagrieziet pogu IZVĒLNE/LAIKS/SVARS pulkstenrādītāju gaitas virzienā, lai norādītu produktu svaru.
- Nospiediet pogu STARTS/ĀTRAIS STARTS, lai ieslēgtu krāsnī.

Piezīme: Atlaidnāšanas laikā iekārta apturēs procesu, un skaņas signāls jūs informēs par to, ka produkti ir jāapgriež. Pēc tam aizveriet durvītas un nospiediet pogu STARTS/ĀTRAIS STARTS, lai atsāktu atlaidnāšanu.

## GRILS

Gatavošana ar grilu ir parocīga plānām gaļas šķēlītēm, steikam, karbonādēm, kebabiem, desām un vistas gabaliņiem. Ilgākais iespējams gatavošanas laiks sastāda 95 minūtes.

Piemērs: Pieņemsim, jūs vēlaties ieprogrāmēt 12 minūtes ilgu grilēšanas procesu.

- Pagrieziet DAUDZFUNKCIONĀLO pogu pozīcijā GRILS.
- Pagrieziet pogu IZVĒLNE/LAIKS/SVARS, lai iestatītu vēlamo gatavošanas laiku.
- Nospiediet pogu STARTS/ĀTRAIS STARTS, lai ieslēgtu krāsnī.

## IEPRIEKŠĒJĀS IESTATĪŠANAS FUNKCIJA

Šī iespēja ļauj krāsnij automātiski ieslēgt ēdiena pagatavošanas programmu noteiktajā laikā. Pieņemsim, ka pašlaik ir 8:00, un jūs vēlaties, lai pl. 11:30 tiktu sāktā ēdiena pagatavošana, kas ilgs 20 minūtes, izmantojot 80% mikroviļņu krāsns jaudas.

- Pagrieziet DAUDZFUNKCIONĀLO pogu pozīcijā VID. AUGSTS (jaudas līmenis).
- Pagrieziet pogu IZVĒLNE/LAIKS/SVARS līdz 20:00.
- Pagrieziet DAUDZFUNKCIONĀLO pogu pozīcijā PRIEKŠIESTATĪŠANA.
- Pagrieziet pogu IZVĒLNE/LAIKS/SVARS līdz 11:00.
- Nospiediet pogu STARTS/ĀTRAIS STARTS, lai apstiprinātu stundas rādījumu.
- Pagrieziet pogu IZVĒLNE/LAIKS/SVARS līdz 11:30.
- Nospiediet pogu STARTS/ĀTRAIS STARTS, lai apstiprinātu iestatījumu.

Piezīme: iepriekšējās iestatīšanas indikators turpina mirgot, līdz pienācis norādītais laiks, un gatavošana sākas automātiski.

Kopā ar iepriekšējās iestatīšanas funkciju nav iespējams izmantot ātrā starta, dezodorācijas, automātiskās atlaidnāšanas un automātiskās gatavošanas funkcijas.

## VAIRĀKU PAKĀPJU GATAVOŠANA

Šai iekārtai iespējams ieprogrāmēt 3 secīgas automātiskās gatavošanas darbības.

Pieņemsim, jūs vēlaties iestatīt sekojošu gatavošanas programmu.

Gatavošana mikroviļņu krāsnī (laiks – 10 minūtes, izmantojot maksimālu jaudu)

↓  
Grilēšana (8 minūtes)

↓  
Gatavošana mikroviļņu krāsnī (5 minūtes, izmantojot vidēju jaudu)

- Pagrieziet DAUDZFUNKCIONĀLO pogu pozīcijā AUGSTS (jaudas līmenis).
- Pagrieziet pogu IZVĒLNE/LAIKS/SVARS līdz 10:00.
- Vienu reizi nospiediet ATMIŅAS pogu.
- Pagrieziet DAUDZFUNKCIONĀLO pogu pozīcijā GRILS.
- Pagrieziet pogu IZVĒLNE/LAIKS/SVARS, lai iestatītu pl. 8:00.
- Vienu reizi nospiediet ATMIŅAS pogu.
- Pagrieziet DAUDZFUNKCIONĀLO pogu pozīcijā VID (jaudas līmenis).
- Pagrieziet pogu IZVĒLNE/LAIKS/SVARS līdz 5:00.
- Vienu reizi nospiediet pogu STARTS/ĀTRAIS STARTS, lai sāktu darbību.

Piezīme: Iestatījumu laikā displejā atainosies 1S, 2S. un 3S. posms, kas dos iespēju noteikt, kādu darbības posmu jūs iestatāt. Kopā ar vairāku pakāpju gatavošanas programmu nav iespējams izmantot ātrā starta, automātiskās atlaidnāšanas, dezodorācijas un automātiskās gatavošanas funkcijas.

## DEZODORĀCIJAS FUNKCIJA

- Pagrieziet DAUDZFUNKCIONĀLO pogu pozīcijā DEODORIZE.
- Pagrieziet pogu IZVĒLNE/LAIKS/SVARS pulkstenrādītāju gaitas virzienā, kad ekrānā atainojas laiks pēc noklusējuma – 5:00 un dezodorācijas indikators.
- Nospiediet pogu STARTS/ĀTRAIS STARTS, lai ieslēgtu krāsnī.

## KOMBINĒTĀ GATAVOŠANA

Ilgākais gatavošanas laiks 1. un 2. kombinācijā ir 95 minūtes.

### 1 KOMBINĀCIJA

30% laika gatavošanai mikroviļņu krāsnī, 70% gatavošanai grilē. Izmanto zivis, kartupeļus vai buberu.

PIEMĒRAM: Pieņemsim, ka Jūs vēlaties uzstādīt pirmo kombināciju 25 minūšu gatavošanai.

- Pagrieziet DAUDZFUNKCIONĀLO pogu pozīcijā KOMBI.

- Vienu reizi pagrieziet pogu IZVĒLNE/LAIKS/SVARS, kad ekrānā tiek atainots CO-1.
- Pagrieziet pogu IZVĒLNE/LAIKS/SVARS pulksteņrādītāju gaitas virzienā, lai ievadītu gatavošanas laiku.
- Nospiediet pogu STARTS/ĀTRAIS STARTS, lai ieslēgtu krāsni.

## 2 KOMBINĀCIJA

55% laika gatavošanai mikroviļņu krāsnī, 45% gatavošanai grīlā. Izmanto pudīņiem, omletēm, ceptiem kartupeļiem un putnu gaļai.

PIEMĒRAM: Pieņemsim, ka Jūs vēlaties uzstādīt otro kombināciju 12 minūšu gatavošanai.

- Pagrieziet DAUDZFUNKCIONĀLO pogu pozīcijā KOMBI.
- Vienu reizi pagrieziet pogu IZVĒLNE/LAIKS/SVARS, kad ekrānā tiek atainots CO-1.
- Vienu reizi nospiediet pogu STARTS/ĀTRAIS STARTS, kad ekrānā tiek atainots CO-2.
- Pagrieziet pogu IZVĒLNE/LAIKS/SVARS pulksteņrādītāju gaitas virzienā, lai ievadītu gatavošanas laiku.
- Nospiediet pogu STARTS/ĀTRAIS STARTS, lai ieslēgtu krāsni.

## AIKSARDZĪBA NO BĒRNIEM

Bērnu aizsardzībai paredzētā bloķēšana neļauj maziem bērniem darboties ar ierīci bez uzraudzības. Lai iestādītu bērnu aizsardzībai paredzēto bloķēšanu, veiciet zemāk minēto: Ja gaidstāves režīmā minūtes laikā netiek veiktas nekādas darbības, krāsns automātiski ieslēdz bērnu aizsardzības režīmu. Bloķēšanas stāvoklī visas pogas ir atspējotas. Lai atceltu bērnu aizsardzībai paredzēto bloķēšanu, veiciet zemāk minēto: Bērnu aizsardzības režīmā atveriet vai aizveriet krāsns durvis, lai programmu atceltu, bloķēšanas indikatora lampiņa izslēgsies.

## AUTOMĀTISKĀ GATAVOŠANA

Sekojošiem produktiem vai gatavošanas režīmam nav nepieciešams programmēt gatavošanas laiku un jaudu. Jums tikai jānorāda ēdiena tips, ko vēlaties gatavot, kā arī produktu svārs. Lai to izdarītu, vienu reizi pagrieziet pogu IZVĒLNE/LAIKS/SVARS pretēji pulksteņrādītāju gaitas virzienam, bet pēc tam turpiniet to griezt, lai izvēlētos atbilstošu izvēlni. Pēc tam vienu reizi nospiediet pogu STARTS/ĀTRAIS STARTS, un pagrieziet IZVĒLNE/LAIKS/SVARS, lai izvēlētos produktu svāru un daudzumu. Krāsns sāk darbu, kad nospiesta poga STARTS/ĀTRAIS STARTS. Iespējams, gatavošanas laikā produkti būs jāapgriež, lai ēdiens tiktu pagatavots vienmērīgi.

Piemērs: 2 kartupeļu pagatavošana.

- Pagrieziet pogu IZVĒLNE/LAIKS/SVARS pretēji pulksteņrādītāju gaitas virzienam, līdz ekrānā parādās kods A-6.
- Vienu reizi nospiediet pogu STARTS/ĀTRAIS STARTS.
- Pagrieziet pogu IZVĒLNE/LAIKS/SVARS, lai izvēlētos daudzumu – 2 gab.
- Nospiediet pogu STARTS/ĀTRAIS STARTS, lai ieslēgtu krāsni.

## AUTOMĀTISKĀS GATAVOŠANAS IZVĒLNE

Kods	Produkts/gatavošanas režīms
A-1	POPKORNS (99g)
A-2	SVAIGI DĀRZENĪ (g)
A-3	PICA (g)
A-4	GRILĒTA VISTA (g)
A-5	KAFIJA (200ml/tasīte)
A-6	KARTUPEĻI (katrs 230g)
A-7	UZSILDĪŠANA (g)
A-8	GRILĒTS STEIKS (g)

- Automātiskās gatavošanas rezultāts ir atkarīgs no dažādiem faktoriem: no sprieguma svārstībām, produktu formas un izmēra, jūsu vēlmes panākt noteiktu ēdiena gatavības pakāpi, pat no tā, kā jūs izvietojat produktus mikroviļņu krāsnī. Ja jūs uzskatāt, ka rezultāts jūs neapmierina, jūs varat atbilstoši regulēt gatavošanas laiku.
- Vistas un steika grilēšanas laikā iekārta apturēs procesu, un skaņas signāls jūs informēs par to, ka produkti ir jāapgriež. Pēc tam aizveriet durvītas un nospiediet pogu STARTS/ĀTRAIS STARTS, lai turpinātu gatavošanu.

## TĪRĪŠANA UN APKOPŠANA

- Pirms tīrīšanas izslēdziet krāsni un izraujiet kontaktdakšīņu no rozetes.
- Uzturiet krāsns iekšpusi tīru. Kad ēdiens izlīst vai nošļaksta krāsns sienīgas, notīriet tās ar mitru lupatu. Var lietot parasto mazgāšanas līdzekli, ja krāsns ir ļoti netīrs. Neizmantojiet aerosolus un citus kodīgus tīrīšanas līdzekļus, jo tie var atstāt traipus, saskrāpēt vai sabojāt durvītu virsmu.
- Krāsns ārpuse ir jātīra ar mitru lupatu. Lai izvairītos no krāsns darbojošos daļu bojājumiem, nevajadzētu ļaut ūdenim nokļūt ventilācijas atverēs.
- Noslaukiet traipus un pilienus no durvītu loga abām pusēm ar mitru lupatu.
- Neļaujiet vadības pultij palikt mitrai. Tīriet ar mīkstu, mitru lupatu. Kad tīriet vadības pulti atstājiet krāsns durvītas atvērtas, lai krāsns nejauši neieslēgtos.
- Ja uzkrājas tvaiki uz durvītu iekšpuses vai ārpuses, notīriet tos ar mīkstu lupatu. Tas var notikt, ja krāsniņa tiek darbināta augsta mitruma apstākļos, bet tas ir normāli.
- Ik palaikam ir nepieciešams izņemt un notīrīt stikla paplāti. Mazgājiet paplāti ziepjūdenī vai arī trauku mazgājamā mašīnā.
- Rotējošais rinkiņš un krāsns grīda ir jātīra regulāri, lai izvairītos no pārmerīga trokšņa. Vienkārši noslaukiet krāsns dibenu ar parasto mazgājamo līdzekli. Rotējošo rinkiņš var mazgāt ar ziepjūdeni vai arī trauku mazgājamā mašīnā. Kad izņemsiet rotējošo rinkiņš mazgāšanai, novietojot atpakaļ pārliecinieties, ka tas atrodas pareizā stāvoklī.
- Lai tiktu galā ar nepatīkamām smakām, tasītei ūdens pievienojiet citrona sulu un tā mizu un tovisu ievietojiet dzīlā bļodā, pēc tam ievietojiet to krāsnī un ieslēdziet uz 5 minūtēm. Citīgi izslaukiet un nosusiniet ar sausu lupatu.
- Ja nepieciešams nomainīt krāsniņš spuldzīti, lūdzu, sazinieties ar izplatītāju.

- Krāsns ir jātīra regulāri, un visas ēdiena atliekas ir jāizvāc. Ja krāsni neuztur tīrā stāvoklī, virsma var nolietoties, rezultātā ierīces kalpošanas mūžs samazināsies, un, iespējams, radīsies bīstama situācija.
- Lūdzu, neizmetiet šo ierīci sadzīves atkritumu tvertnē; no tās ir jāatbrīvojas attiecīgajā pašvaldības izveidotajā atkritumu izmešanas centrā.
- Pirmo reizi izmantojot mikroviļņu krāsni ar grila funkciju, iespējams, no iekārtas izplūdis neliels daudzums dūmu, un būs jūtama smaka. Tā ir normāla parādība, jo krāsns ir izgatavots no tērauda, ko klāj smērviela, tāpēc no jaunās ierīces izplūdis dūmi, un būs jūtama degošās smērvielas smaka. Šī parādība pazudīs pēc neilgas ekspluatācijas.

## PIRMS JŪS ZVANĀT APKALPES SERVISAM

Ja krāsns nedarbojas:

- Pārliecinieties vai krāsns ir kārtīgi pievienota kontaktam. Ja tā nav, izraujiet kontaktdakšīņu no rozetes, 10 sekundes uzgaidiet un iespraudiet to atpakaļ.
- pārbaudiet vai nav bojāts ķēdes drošinātājs vai izkritis slēgiekārtā. Ja viss darbojas, tad pārbaudiet strāvu rozetē ar kādu citu ierīci.

## TEHNISKIE DATI



Jaudas patēriņš:	230V ~ 50Hz • max. 1200W, 700W (mikroviļņi), 900W (grills)
Darbības jauda:	700W
Darbības frekvence:	2450 MHz
Ārējie gabarīti:	262mm (A) x 452mm (P) x 356mm (G)
Krāsns iekšpuses gabarīti:	198mm (A) x 315mm (P) x 297mm (G)
Krāsns tilpums:	20 Litri
Ēdiena gatavošanas veidi:	Rotēšanas sistēma
Svārs Netto	Aptuveni 11,3kg

## Šeit vispārīgs pielietojamo piederumu saraksts

Virtuves trauki	Mikroviļņu Ēdiena gatavošana	Grīla Ēdiena gatavošana	Kombinēta Ēdiena gatavošana
Karstumu izturīgs stikls	Jā	Jā	Jā
Karstumu neizturīgs stikls	Nē	Nē	Nē
Karstumu izturīga keramika	Jā	Jā	Jā
Mikroviļņu izturīgs plastmasas trauks	Jā	Nē	Nē
Virtuves papīrs	Jā	Nē	Nē
Metāla paplāte	Nē	Jā	Nē
Metāla iepakojums	Nē	Jā	Nē
Alumīnija follija & follijas iepakojumi	Nē	Jā	Nē

- Pārbaudiet vai vadības pults ir iestatīta pareizi un ir uzstādīts taimeris.
- Pārbaudiet vai durvis ir cieši aizslēgtas, aktivizējot drošības slēdzēnes sistēmu. Savādāk krāsnī netiks ievadīta mikroviļņu enerģija.

**JA NAV NEVIENS NO IEPRIEKŠMINĒTIEM APRAKSTIEM UN KRĀSNS NEDARBOJAS, SAZINIETIES AR KVALIFICĒTU SPECIĀLISTU. NEMĒGINIET NOREGULĒT VAI LABOT KRĀSNI PAŠROCĪGI.**

-  **Videi draudzīga atbrīvošanās no ierīces**  
 Jūs varat palīdzēt saudzēt vidi!  
 Lūdzu, ievērojiet vietējo valsts likumdošanu, nogādājiet nedarbojošos elektrisko aprīkojumu piemērotā atkritumu savākšanas centrā.

## MIKROBANGŲ KROSNELEJŲ NAUDOJIMO INSTRUKCIJA

### DALIŲ APRAŠYMAS (pav. 1):

1. Apsauginė durų skląstis
2. Langelis
3. Bangolaidis (Nenuimkite žėručio plokštelės, dengiančios bangolaidį)
4. Ratukinis žiedas
5. Stiklinė lėkštė
6. Valdymo plotas
7. Šildymo įrenginys
8. Metalo stovai

Prieš naudodami prietaisą, atidžiai perskaitykite šią instrukciją. Kruopščiai saugokite šią naudojimo instrukciją galimam vėlesniam naudojimui.

### KAIP IŠVENGTI GALIMO PER DIDELIO MIKROBANGŲ SPINDULIAVIMO

- a) Nejunkite atidarytos krosnelės, nes ji skleidžia pavojingus spindulius. Todėl labai svarbu neapeiti saugos blokatorių.
- b) Įsitikinkite, ar tarp priekinės krosnelės pusės ir durelių nėra jokių daiktų. Stenkitės, kad vaiklio likučiai nenusėtų ant tarpiklio.
- c) Jokiu būdu nenaudokite pažeistos krosnelės. Ypač svarbu, kad tinkamai užsidarytų durelės ir nebūtų pažeistos šios dalys:
  - Durelės (gali deformuotis)
  - Lankstai ir skląstys (gali sulūžti arba atsilaisvinti)
  - Tarpikliai ir sandarūs plotai
- d) Mikrobangų krosnelę remontuoti gali tik kvalifikuoti specialistai.

### PRIETAISO ĮJUNGIMAS:

1. Įsitikinkite, ar pašalinote visas pakuotės medžiagas (taip pat ir krosnelės viduje).
2. Patikrinkite, ar prietaisas nepažeistas, pavyzdžiui, defomavęsi durelės, pažeisti tarpikliai, sulūžę ar atsilaisvinę durelių lankstai arba skląstys, pažeistas krosnelės vidus (lėkštės). Radę prietaiso pažeidimų, jokiu būdu jo nenaudokite, o kreipkitės į įgaliotą serviso tarnybą.
3. Prietaisą laikykite lygioje ir stabilioje vietoje, galinčioje išlaikyti prietaiso masę.
4. Nenaudokite prietaiso karštose ar drėgnose vietose ir prie lengvai užsidegančių medžiagų.
5. Veikiančiam prietaisui reikalinga pakankama oro cirkuliacija. Todėl palikite laisvus plotus prie prietaiso: 20cm viršuje, 10cm gale ir po 5cm šonuose. Jokiu būdu neuždengkite prietaiso. Jokiu būdu nenuimkite prietaiso kojelę.
6. Jokiu būdu nenaudokite prietaiso be lėkštės, ratukinio žiedo ir lazdelės ir įsitikinkite ar jie yra tinkamoje padėtyje.
7. Įsitikinkite, kad nepažeistas maitinimo kabelis, jis nėra po prietaisu, ant karštų paviršių arba aštrių briaunų.
8. Maitinimo kabelis turi būti lengvai prieinamas, kad kilus pavojui jį būtų galima greitai ištraukti.
9. Nenaudokite prietaiso atviroje vietoje.

### PASTABOS DĖL ĮŽEMINIMO:

Prietaisas turi būti įžemintas. Krosnelėje įrengtas įžemintas maitinimo kabelis. Krosnelęjunkite tik į tinkamai įrengtą ir įžemintą elektros tinklo rozetę. Įvykus trumpajam jungimui, įžeminimas sumažina srovės smūgio pavojų, nes elektros srovė yra nutekinama. Patariame jungti krosnelę į savo elektros tinklą. **Įspėjimas:** Dėl netinkamo prietaiso naudojimo gali kilti srovės smūgis.

#### Dėmesio:

1. Iškilus kokių nors techninių problemų, kreipkitės į kvalifikuotus specialistus.
2. Nei gamintojas, nei pardavėjas neprisiima atsakomybės už žalą padarytą prietaisui ar asmenims, kilusią dėl netinkamos elektros instaliacijos.

Maitinimo kabelio laidų spalvos ir jungtys:  
 ŽALIAS/GELTONAS = ĮŽEMINIMAS  
 MĖLYNAS = NULINIS LAIDAS  
 RUDAS = FAZĖ

### TRUKDŽIŲ ĮTAMPOS:

1. Naudojant mikrobangų krosnelę, gali kilti trukdžių įtampos, darančios poveikį Jūsų radijo imtuvui, televizoriui ir panašiai įrangai.
2. Sumažinti arba pašalinti kilusias trukdžių įtampas galite tokiais būdais:
  - a) išvalykite krosnelės dureles ir tarpiklius
  - b) perstatykite radijo imtuvo ar televizoriaus anteną
  - c) perstatykite krosnelę atsižvelgdami į imtuvo padėtį
  - d) perstatykite krosnelę toliau nuo imtuvų
  - e) krosnelę įjunkite į kitą rozetę, kad krosnelė ir imtuvai būtų įjungti į skirtingas elektros grandines

### SVARBŪS SAUGOS NURODYMAI:

Naudodami elektros prietaisus laikykitės pagrindinių saugos reikalavimų, taip pat ir šių: **Įspėjimas:** Siekdami išvengti nudegimo, srovės smūgio, gaisro, asmenų sužalojimo ir apspinduliavimo pavojaus:

1. Prieš pirmąjį naudojimą, atidžiai perskaitykite naudojimo instrukciją.
2. Prietaisą naudokite tik kaip nurodyta instrukcijoje. Prietaisui prižiūrėti nenaudokite jokių deginančių cheminių medžiagų. Prietaisas skirtas maisto produktams pašildyti, virti arba sausinti. Prietaisas nepritaikytas naudoti pramonėje.
3. Jokiu būdu nejunkite tuščio prietaiso.
4. Nenaudokite prietaiso, jei pažeistas maitinimo kabelis ar tinklo kištukas arba, jei prietaisas veikia netinkamai, yra pažeistas ar buvo nukritęs. Jei pažeistas maitinimo kabelis, pateikite prietaisą įgaliotai serviso tarnybai.
5. **ĮSPĖJIMAS:** vaikams krosnele naudotis be priežiūros galima leisti tik tuomet, jei jiems buvo išsamiai paaiškinta, kaip ją naudoti, kad vaikas galėtų naudotis įrenginiu saugiai ir suprastų nesaugaus naudojimosi keliamą pavojų.
6. Kaip išvengti gaisro krosnelės viduje:
  - a) šildydami maisto produktus plastikiniuose ar popieriniuose induose, patikrinkite dažnį dėl galimo užsidegimo.

- b) Prieš dėdami į krosnelę plastikinius ar popierinius indus, pašalinkite užsukimus.
  - c) Pajutę dūmų kvapą, išjunkite prietaisą arba ištraukite tinklo kištuką. Palikite krosnelės dureles uždarytas, kad užgesintumėte ugnį.
  - d) Nelaikykite maisto produktų krosnelėje ilgą laiką. Nenaudodami krosnelės, nepalikite jos viduje popieriaus, virtuvės įrankių ar maisto produktų.
7. **ĮSPĖJIMAS:** Jokiu būdu nešildykite skysčių ar kitų maisto produktų sandariai uždarytuose induose, nes jie gali sprogti.
  8. Mikrobangų krosnelėje įkaitę skysčiai gali ištikėti, todėl būkite ypač atsargūs imdami indą.
  9. Mikrobangų krosnelė nepritaikyta maisto produktams kepti. Įkaitę riebalai gali pažeisti krosnelės dalis arba nudeginti.
  10. Mikrobangų krosnelėje negalima kaitinti žalių ir virtų kiaušinių su lukštais, nes jie gali sprogti net įrenginiui nustojus kaitinti.
  11. Prieš šildydami mikrobangų krosnelėje maisto produktus su kieta žieve, pavyzdžiui, bulves, moliūgus, obuolius arba kaštonus, juos susmulinkinkite.
  12. Butelius ar vaikiškus buteliukus suplakite ar išmaišykite, kad vėliau patikrintumėte temperatūrą ir išvengtumėte nudegimų.
  13. Nuo karštų maisto produktų taip pat gali įkaisti naudojami virtuvės reikmenys. Todėl juos imkite tik su šluoste.
  14. Be to, patikrinkite, ar šie virtuvės įrankiai pritaikyti naudoti mikrobangų krosnelėse.
  15. **ĮSPĖJIMAS:** Visiems, išskyrus kvalifikuotus specialistus, pavojinga atlikti remontą, kurio metu turi būti atidarytas krosnelės korpusas, nes taip gali išsiskirti mikrobangų spinduliai.
  16. Šis produktas priklauso PMM įrenginių 2 grupės B klasei. 2 grupę priskiriami visi PMM (pramonės, medicinos ir mokslo) įrenginiai, kurie veikdami generuoja ir (arba) naudoja radijo bangų energiją medžiagai apdoroti elektromagnetiniais spinduliais, ir įjovimo elektra įrenginiai. B klasės įrenginiai yra tinkami naudoti namų ūkyje ir įstaigose, tiesiogiai prijungtuose prie žemos įtampos energijos tiekimo tinklo, tiekiančio maitinimą į namų ūkio tikslams naudojamus pastatus.
  17. Šį įrenginį draudžiama naudoti žmonėms (įskaitant vaikus), turintiems fizinę, jutiminę ar protinę negalią arba patirties ir žinių neturintiems asmenims, nebent juos prižiūri arba nurodo, kaip naudotis įrenginiu, už jų saugumą atsakingas asmuo.
  18. Vaikai turi būti prižiūrimi, siekiant užtikrinti, kad jie nežaistų su prietaisu.
  19. **ĮSPĖJIMAS:** kai įrenginys veikia kombinuotu režimu, dėl susidariusios temperatūros, vaikai krosnele gali naudotis tik suaugusiųjų prižiūrimi.
  20. Mikrobangų krosnelė gali būti naudojama tik stovinti atskirai.
  21. **ĮSPĖJIMAS:** krosnelės negalima kabinti virš maisto gamybai skirtų paviršių arba kitų šilumą generuojančių įrenginių. Įrengta virš jų gali sugesti, tuomet garantija nebegalios.

22. Veikimo metu pasiekiamas paviršius gali būti karštas.
23. Mikrobangų krosnelės negalima dėti į spintelę.
24. Kai įrenginys veikia, durelės ir išorinis paviršius gali įkaisti.
25. Kai įrenginys veikia, pasiekiamų paviršių temperatūra gali būti aukšta.
26. Įrenginį reikia statyti prie sienos.
27. **ĮSPĖJIMAS:** jei durelės arba jų tarpikliai pažeisti, krosnele naudotis negalima, kol jos nepataisys kompetentingas asmuo.
28. Instrukcijose nurodyta, kad įrenginys neskirtas naudoti kaip išorinis laikmatis arba atskira nuotolinio valdymo sistema.
29. Mikrobangų krosnelė skirta naudoti tik buityje, o ne komerciniams tikslams.
30. Niekada nenuimkite atstumo laikiklio nuo krosnelės užpakalinės dalies arba šonų, nes jis užtikrina minimalią atstumą nuo sienos, kad galėtų cirkuluoti oras.
31. Prieš perkeldami įrenginį, pritvirtinkite sukamąjį padėklą, kad išvengtumėte pažeidimų.
32. **PERSPĖJIMAS:** įrenginį taisyti arba atlikti jo techninę priežiūrą gali tik specialistas, nes tuomet reikia nuimti gaubtą, užtikrinantį apsaugą nuo mikrobangų spinduliuotės. Tai taip pat taikoma keičiant maitinimo laidą arba lemputę. Minėtai atvejais įrenginį siųskite į mūsų aptarnavimo centrą.
33. Mikrobangų krosnelė skirta tik maistui atšildyti, gaminti ir ruošti ant garų.
34. Išimdami įkaitusį maistą, mūvėkite pirštines.
35. **DĖMESIO!** Nukėlus dangčius arba atvyniojus foliją, išsiveržia garai.
36. Šį įrenginį gali naudoti vyresni nei 8 metų vaikai, riboto fizinio, jutiminio arba protinio pajėgumo arba patirties ir žinių neturintys asmenys, jei yra prižiūrimi arba jiems parodoma, kaip saugiai naudotis įrenginiu, jie supranta galimą pavojų. Vaikams negalima žaisti su įrenginiu. Vaikai įrenginį valyti ir prižiūrėti gali tik tuomet, jei yra vyresni nei 8 metų ir prižiūrimi.
37. Jei išsiskiria dūmai, įrenginį išjunkite arba kištuką ištraukite iš el. lizdo, dureles laikykite uždarytas, kad juos nuslopintumėte.

### PAGRINDINĖS MAISTO RŪŠIMO MIKROBANGŲ KROSNELEJE TAISYKLĖS:

1. Atidžiai padėkite maistą krosnelėje. Storiausius produktus dėkite lėkštės kraštuose.
2. Laikykitės reikiamo maisto paruošimo laiko. Maistą šildykite kiek galima trumpiau ir prireikus paiginkite šildymo trukmę. Per ilgai šildomas maistas gali prisvilti arba gali susidaryti dūmai.
3. Šildydami maistą, jį uždenkite. Dangtis neleidžia ištikėti ir maistas šildomas tolygiai.
4. Norėdami greičiau paruošti maistą, vieną kartą apverskite jį (pvz., vištieną ar mėsainius). Didelius maisto produktus, pavyzdžiui, kepsnius, apverskite bent kartą.

## PASTABOS DĖL VIRTUVĖS REIKMENŲ NAUDOJIMO

Puslapis 45

1. Mikrobangų krosnelei geriausiai pritaikyti skaidrūs indai, nes maistas mikrobangomis gali būti šildomas ir per juos.
2. Mikrobangos negali skliti per metalą, todėl metalo indai ir lėkštės su metalo dalimis nepritaikyti naudoti mikrobangų krosnelėse.
3. Mikrobangų krosnelėje nenaudokite perdirbtų popieriaus produktų, nes jie gali turėti metalo dalių. Šios metalo dalys gali sukelti kibirkštis ar net gaisrą.
4. Patariama naudoti apvalius ar ovalius indus, o ne kvadratinčius ar pailgus, nes kraštuose maistas gali prisvilti.

## VALDYMO PULTAS (pav. 2)

### 1. MENIU VEIKSMŲ EKRAVAS

Rodomas kepimo laikas, galia, veikimo rodikliai ir laikrodis.

### 2. ATMINTIS

Paspauskite mygtuką, kad nustatytumėte kelių etapų maisto ruošimo programą.

### 3. PRISTABDYTI/BAIGTI

- Paspauskite, jei norite atšaukti nustatymą arba krosnelės nuostatas prieš nustatydami maisto ruošimo programą.
- Paspauskite vieną kartą, jei norite laikinai pristabdyti maisto ruošimą, arba du kartus, jei norite visiškai atšaukti.
- Paspauskite, jei norite atšaukti nustatymą arba krosnelės nuostatas prieš nustatydami maisto ruošimo programą. Paspauskite vieną kartą, jei norite laikinai pristabdyti maisto ruošimą, arba du kartus, jei norite visiškai atšaukti.

### 4. DAUGIAFUNKCINĖ RANKENĖLĖ

- Pasukite rankenėlę, kad pasirinktumėte vieną iš penkių mikrobangų galios lygių.
- Pasukite rankenėlę prie LAIKRODIS, norėdami nustatyti laikrodį.
- Pasukite rankenėlę prie IŠANKSTINIS, norėdami nustatyti išankstinio nustatymo funkciją.
- Pasukite rankenėlę prie COMBI, norėdami nustatyti vieną iš dviejų kombinuotų maisto ruošimo programų.
- Pasukite rankenėlę prie KEPTUVAS, norėdami keptuvo programą maistui ruošti.
- Pasukite rankenėlę prie PAŠALINTI KVAPĄ, norėdami nustatyti kvapo šalinimo funkciją.

### 5. MENIU/LAIKAS/SVORIS (RANKENĖLĖ)

Pasukite rankenėlę, norėdami įvesti laiką ar svorį arba pasirinkti meniu.

### 6. PALEIDIMAS/GREITAS PALEIDIMAS (rankenėlė MENIU/LAIKAS/SVORIS)

- Paspauskite rankenėlę, norėdami paleisti programą.
- Paspauskite rankenėlę dar kartą, norėdami nustatyti greito paleidimo funkciją.

## KAIP NUSTATYTI KROSNELĖS VALDIKLIUS

Kiekvieną kartą paspaudus mygtuką, pasigirsta garsas, patvirtinantis paspaudimą.

Pasibaigus visam programos laikui sistema ims pypsėti ir ekrane bus rodoma PABAIGA. Paspauskite mygtuką PRISTABDYTI/BAIGTI arba atidarykite dureles, kad ištrintumėte prieš programuojami kitą funkciją.

### SKAITMENINIO LAIKRODŽIO NUSTATYMAS

Kai krosnelė paruošta įvedimui, pasukite daugiafunkcinę rankenėlę ties LAIKRODIS, tada vieną kartą pasukite rankenėlę MENU/LAIKAS/SVORIS, ekrane rodoma „Hr12“, laikrodžio ciklas yra 12 valandų, tada vieną kartą paspauskite rankenėlę, ekrane rodoma „Hr24“, laikrodžio ciklas yra 24 valandos.

PAVYZDŽIUI: tarkime, jūs norite nustatyti krosnelės laikrodžio laiką 08:30.

1. Pasukite DAUGIAFUNKCINĖ rankenėlę prie LAIKRODIS.
2. Pasukite rankenėlę MENU/LAIKAS/SVORIS pagal laikrodžio rodyklę per vieną padalį, kad būtų parodyta „HR12“, tada spauskite rankenėlę ir pasirinkite „Hr24“ arba „Hr12“ ciklą.
3. Sukite rankenėlę MENU/LAIKAS/SVORIS, kol nustatysite valandų skaičių, lygų 8.
4. Paspauskite PALEIDIMAS/GREITAS PALEIDIMAS, kad patvirtintumėte.
5. Sukite rankenėlę MENU/LAIKAS/SVORIS, kol nustatysite minučių skaičių, lygų 30.
6. Paspauskite PALEIDIMAS/GREITAS PALEIDIMAS, kad patvirtintumėte nuostatą.

### MIKROBANGŲ KROSNELĖ

Norėdami maistą ruošti naudodami vien mikrobangų energiją, pasukite DAUGIAFUNKCINĖ rankenėlę prie vieno iš penkių mikrobangų galios lygių, tada pasinaudokite rankenėle MENU/LAIKAS/SVORIS, kad nustatytumėte norimą maisto ruošimo laiką. Ilgiausias maisto ruošimo laikas yra 95 minutės. Pavyzdžiui, tarkime, kad norite ruošti maistą 5 min., naudodami 60% mikrobangų galios.

1. Pasukite DAUGIAFUNKCINĖ rankenėlę prie MEDIUM.

Pasukite DAUGIAFUNKCINĖ rankenėlę	Maistui ruošti naudojama galia
LOW (Žemas)	20%
M.LOW (Vidutinis mažas)	40%
MEDIUM (Vidutinis)	60%
HIGH (Vidutinis aukštas)	80%
MAX. (Aukštas)	100%

2. Sukite rankenėlę MENU/LAIKAS/SVORIS iki 5:00.

3. Paspauskite PALEIDIMAS/GREITAS PALEIDIMAS, kad pradėtumėte.

### QUICK START (GREITA PRADŽIA)

Ši funkcija suteikia galimybę krosnelę įjungti labai greitai. Paspauskite START/QUICK START mygtuką keletą kartų, kad nustatytumėte virimo, kepimo laiką. Mikrobangų krosnelė iš karto pradės veikti visu pajėgumu. Ilgiausias maisto ruošimo laikas yra 10 minučių.

Galite pridėti maisto ruošimo laiko, maistą ruošiant paspausdami PALEIDIMAS/GREITAS PALEIDIMAS.

### AUTOMATINIS TIRPDYMAS

Šioje krosnelėje galite atšildyti mėsą, paukštieną, žuvi, jūros gėrybes. Atšildymo laikas ir karštis nustatomi automatiškai. Reikia nurodyti tik maisto produktą ir masę. Šaldyto maisto svorio diapazonas yra nuo 100g iki 1800g.

PAVYZDŽIUI: Tarkime, jūs norite atšildyti 600g krevečių.

1. Idėkite krevetes, kurias norite atšildyti, į krosnelę.
2. Pasukite DAUGIAFUNKCINĖ rankenėlę prie ATŠILDYTI.
3. Sukite rankenėlę MENU/LAIKAS/SVORIS pagal laikrodžio rodyklę, kad pasirinktumėte maisto svorį.
4. Paspauskite PALEIDIMAS/GREITAS PALEIDIMAS, kad pradėtumėte.

Pastaba: Per atšildymo procesą sistema bus pristabdyta ir pyptelės, primindama jums, kad avertumėte maistą, paskui uždarykite dureles ir paspauskite PALEIDIMAS/GREITAS PALEIDIMAS, kad būtų tęsiamas atšildymas.

### KEPSNINĖ:

Kepsninė ypač pritaikyta ploniams mėsos gabalams, kepsniams, karbonadui, kebabams, dešroms ir vištienai. Ilgiausias maisto ruošimo laikas yra 95 minutės.

Pavyzdžiui: tarkime, kad jūs norite užprogramuoti kepimą keptuvu 12 min.

1. Pasukite DAUGIAFUNKCINĖ rankenėlę prie KEPTUVAS.
2. Sukite rankenėlę MENU/LAIKAS/SVORIS, kad nustatytumėte norimą kepimo laiką.
3. Paspauskite PALEIDIMAS/GREITAS PALEIDIMAS, kad pradėtumėte.

### IŠANKSTINIO NUSTATYMO FUNKCIJA

Ši funkcija leidžia automatiškai pradėti maisto ruošimo programą paskirtu laiku.

Tarkime, dabar yra 08:00 ir jūs norite ruošti maistą 20 minučių, naudodami 80% galios, pradėdant 11:30.

1. Pasukite DAUGIAFUNKCINĖ rankenėlę prie V. DIDUMO.
2. Sukite rankenėlę MENU/LAIKAS/SVORIS iki 20:00.
3. Pasukite DAUGIAFUNKCINĖ rankenėlę prie IŠANKSTINIS.
4. Sukite rankenėlę MENU/LAIKAS/SVORIS iki 11:00.
5. Paspauskite PALEIDIMAS/GREITAS PALEIDIMAS, kad patvirtintumėte valandų skaičių.
6. Sukite rankenėlę MENU/LAIKAS/SVORIS iki 11:30.
7. Paspauskite PALEIDIMAS/GREITAS PALEIDIMAS, kad patvirtintumėte.

Pastaba. Išankstinio nustatymo funkcijos indikatorius mirksi, kol ateina paskirtas laikas, tada maistas pradėdamas ruošti automatiškai.

Greito paleidimo, kvapo naikinimo, automatinio atšildymo ir automatinio maisto ruošimo funkcijų negalima naudoti kartu su išankstinio nustatymo funkcija.

## MAISTO RUOŠIMAS KELIAIS ETAPAIS

Jūsų krosnelę galima užprogramuoti, kad ji vykdytų iki 3 automatinių maisto ruošimo sekų.

Tarkime, jūs norite nustatyti tolesnę maisto ruošimo programą.

Mikrobangų krosnelė (naudojant didelę galią 10min)



Keptimas keptuvu (8 minutes)



Mikrobangų krosnelė (naudojant vidutinę galią 5 minutes)

1. Pasukite DAUGIAFUNKCINĖ rankenėlę prie DIDELĖ.
2. Sukite rankenėlę MENU/LAIKAS/SVORIS iki 10:00.
3. Vieną kartą paspauskite mygtuką ATMINTIS.
4. Pasukite DAUGIAFUNKCINĖ rankenėlę prie KEPTUVAS.
5. Sukite rankenėlę MENU/LAIKAS/SVORIS, kad nustatytumėte 8:00.
6. Vieną kartą paspauskite mygtuką ATMINTIS.
7. Pasukite DAUGIAFUNKCINĖ rankenėlę prie VID.
8. Sukite rankenėlę MENU/LAIKAS/SVORIS iki 5:00.
9. Vieną kartą paspauskite PALEIDIMAS/GREITAS PALEIDIMAS, kad pradėtumėte.

Pastaba:

Nustatant ekrane bus rodoma 1S, 2S, 3S nurodant, kurį etapą nustatote.

Greito paleidimo, automatinio atšildymo, kvapo naikinimo ir automatinio maisto ruošimo funkcijų negalima nustatyti daugelio etapų maisto ruošimo programoje.

### KVAPO NAIKINIMO FUNKCIJA

1. Pasukite DAUGIAFUNKCINĖ rankenėlę prie DEODORIZE.
2. Sukite rankenėlę MENU/LAIKAS/SVORIS pagal laikrodžio rodyklę, kai numatytasis 05:00 laikas ir kvapo naikinimo indikatorius rodomi ekrane.
3. Paspauskite PALEIDIMAS/GREITAS PALEIDIMAS, kad pradėtumėte.

### KOMBINUOTAS GAMINIMAS

Ilgiausias maisto ruošimo laikas kartu per 1 ir 2 etapą yra 95 minutės.

### DERINYS 1:

30% laiko mikrobangų krosnei ir 70% kepsninei. Naudojimo galimybės: Žuvis, bulvės arba apkepti patiekalai.

Pavyzdžiui, Jūs norite nustatyti 25min. trukmę ir COMB1 derinį.

1. Pasukite DAUGIAFUNKCINĖ rankenėlę prie KOMBINUOTAS.
2. Pasukite MENU/LAIKAS/SVORIS rankenėlę vieną kartą, kai ekrane rodoma CO-1.
3. Sukite rankenėlę MENU/LAIKAS/SVORIS pagal laikrodžio rodyklę, kad įvestumėte maisto ruošimo laiką.
4. Paspauskite PALEIDIMAS/GREITAS PALEIDIMAS, kad pradėtumėte.

**DERINYS 2:**

55% laiko mikrobangų krosnelei ir 45% kepsninei. Naudojimo galimybės: Pudingas, omletas, keptos bulvės arba paukštiena.

Pavyzdžiui, Jūs norite nustatyti 12min. trukmę ir COMB2 derinį.

1. Pasukite DAUGIAFUNKCINĘ rankenėlę prie KOMBINUOTAS.
2. Pasukite MENIU/LAIKAS/SVORIS rankenėlę vieną kartą, kai ekrane rodoma CO-1.
3. Vieną kartą paspauskite PALEIDIMAS/GREITAS PALEIDIMAS, kai ekrane rodoma CO-2.
4. Sukite rankenėlę MENIU/LAIKAS/SVORIS pagal laikrodžio rodyklę, kad įvestumėte maisto ruošimo laiką.
5. Paspauskite PALEIDIMAS/GREITAS PALEIDIMAS, kad pradėtumėte.

**APSAUGA NUO VAIKŲ**

Užraktas nuo vaikų skirtas apsaugoti prietaisą, kad jo netyčia neįjungtų maži vaikai.

Norint nustatyti užraktą nuo vaikų: Orkaitei esant budėjimo būsenos, per vieną minutę neįjungus jokios funkcijos, automatiškai įvedamas užraktas nuo vaikų. Esant užrakto būsenai, visi mygtukai atjungti.

Norint atšaukti užrakto nuo vaikų būseną: Esant užrakto nuo vaikų būsenai, atidarius arba uždarius orkaitės dureles, galima atšaukti programą ir užgesta užrakto indikatorius lemputė.

**AUTOMATINIS MAISTO RUOŠIMAS**

Kai maistas ruošiamas tolesniu režimu, nereikia programuoti maisto ruošimo trukmės ir naudojamos galios. Pakanka nurodyti maisto, kurį norite ruošti, tipą, taip pat šio maisto svorį. Norėdami tai padaryti, vieną kartą pasukite rankenėlę MENIU/LAIKAS/SVORIS prieš laikrodžio rodyklę, paskui nesustodami sukite, kad pasirinktumėte pageidaujamą meniu, tada vieną kartą paspauskite PALEIDIMAS/GREITAS PALEIDIMAS, tada sukite MENIU/LAIKAS/SVORIS, kad pasirinktumėte maisto svorį ar kiekį. Krosnelė pradeda ruošti maistą, paspaudus PALEIDIMAS/GREITAS PALEIDIMAS.

Jums gali tekti apverskite maistą maisto ruošimo viduryje, kad gautumėte vienodai paruoštą maistą. Pavyzdžiui: 2 vnt. bulvių paruošimas.

1. Vieną kartą pasukite diską MENIU/LAIKAS/SVORIS prieš laikrodžio rodyklę ir sukite, kol bus parodytas kodas A-6.
2. Vieną kartą paspauskite PALEIDIMAS/GREITAS PALEIDIMAS.
3. Pasukite rankenėlę MENIU/LAIKAS/SVORIS, kad pasirinktumėte bulvių kiekį, lygų 2 vienetams.
4. Paspauskite PALEIDIMAS/GREITAS PALEIDIMAS, kad pradėtumėte.

**AUTOMATINIO MAISTO RUOŠIMO MENIU****Kodas Maistas/maisto ruošimo režimas**

- A-1 KUKURŪZŲ SPRAGĖSIAI (99g)
- A-2 ŠVIEŽIOS DARŽOVĖS (g)
- A-3 PICA (g)
- A-4 KEPTA VIŠTIENA (g)
- A-5 KAVA (200ml puodelis)
- A-6 BULVĖS (kiekviena 230g)
- A-7 PAŠILDYMAS (g)
- A-8 KEPSNIAI (g)

1. Automatinio maisto ruošimo rezultatas priklauso nuo tokių veiksnių, kaip įtampas svyravimai, maisto forma ir dydis, jūsų asmeninis skonis, iki kokio laipsnio turi būti paruoštas tam tikras maistas ir net nuo to, kaip jums pavyks įdėti maistą į krosnelę. Jei rezultatas nėra pakankamai geras, atitinkamai pakoreguokite maisto ruošimo laiką.
2. Jei kepsite vištieną, kepsnį ar ką kita, sistema bus pristabdyta ir pytelės, primindama jums, kad apverstumėte maistą, paskui uždarykite dureles ir paspauskite PALEIDIMAS/GREITAS PALEIDIMAS, kad būtų tęsiamas kepimas.

**VALYMAS IR PRIEŽIŪRA**

1. Prieš valydami krosnelę, ją išjunkite ir ištraukite tinklo kištuką.
2. Išvalykite krosnelės vidų. Jei krosnelės viduje yra maisto produktų likučių ar išsiliejusių skysčių, nuvalykite juos drėgna šluoste. Ypač dideliems nešvarumams valyti galite naudoti silpnus valiklius. Nenaudokite purškalo ar šiuurkščių valiklių, nes jie gali pažeisti ir suraižyti paviršius.
3. Išorinį paviršių valykite tik drėgna šluoste. Siekdami išvengti pažeidimų, užtikrinkite, kad vanduo nepatektų į ventiliacijos angas.
4. Drėgna šluoste nuvalykite abi stiklo puses ir pašalinkite nuosėdas.
5. Nesušlapinkite valdomojo ploto. Valymui naudokite minkštą, drėgną šluostę. Valydami valdomąjį plotą, atidarykite dureles, kad krosnelė negalėtų įsijungti.
6. Jei prietaiso viduje ar išorėje susirenka garų, nuvalykite juos minkšta, drėgna šluoste. Šie garai gali susidaryti dėl didelės oro drėgmės ir tai yra normalu.
7. Valydami krosnelę, būtinai išimkite lėkštę. Lėkštę nuplaukite muiluotu vandeniu ar indų plovikliu.
8. Pastoviai nuvalykite ratukinį žiedą ir dugną, kad nekiltų triukšmas. Dugną valykite įprastu silpnu valikliu. Žiedą nuvalykite muiluotu vandeniu ar indų plovikliu. Išėmę žiedą, vėliau jį įdėdami atgal, įsitikinkite, ar jis yra teisingoje padėtyje.
9. Norėdami pašalinti kvapus iš mikrobangų krosnelės, įdėkite į ją gilų, pritaikytą indą su vandeniu, šiek tiek įpilkite į jį sulčių, įdėkite citrinos žievelę ir įjunkite krosnelę 5 minutėms. Po to išvalykite krosnelę sausa šluoste.
10. Prireikus pakeisti krosnelės apšvietimą, kreipkitės į įgaliotą serviso tarnybą.

11. Krosnelę reikia nuolat valyti ir šalinti maisto nuosėdas. Jei krosnelės nevalysite, užsiterš paviršius, o tai gali neigiamai paveikti prietaiso galiojimo laiką ir sukelti pavojų.
12. Šio prietaiso neišmeskite į buitinių šiukšlių dėžę; jis turi būti pristatytas į savivaldybės numatytą tokio pobūdžio atliekų surinkimo punktą.
13. Kai pirmą kartą naudojama mikrobangų krosnelės keptuvo funkcija, gali susidaryti šiek tiek dūmų ir kvapo. Tai yra normalus reiškinys, nes krosnelė pagaminta iš plieno plokštės, padengtos tepimo alyva, ir naujoje krosnelėje degant tepimo alyvai susidaro dūmai ir kvapas. Šis reiškinys dingsta šiek tiek panaudojus.

**GALIMOS SUTRIKIMŲ PRIEŽASTYS:**

Jei krosnelė neveikia:

- A) Patikrinkite, ar krosnelė tinkamai įjungta į elektros tinklą. Jei taip nėra, ištraukite tinklo kištuką, palaukite 10 sekundžių ir vėl jį įkiškite.
- B) Patikrinkite, ar nepažeistas saugiklis. Jei taip nėra, pabandykite įjungti krosnelę į kitą elektros rozetę.
- C) Patikrinkite ar tiesiogai įvesti duomenys valdomajame plote ir teisingai nustatytas laikmatis.
- D) Patikrinkite, ar tinkamai uždarytos durelės. Jei taip nėra, bangų energija nepatenka į krosnelės vidų.

**TECHNINIAI DUOMENYS:**

Imamoji galia	230V AC/50 Hz • max. 1200W, 700W (mikrobangos), 900W (kepsninės)
Išėjimo galia	700W
Darbo dažnis	2450MHz
Matmenys (išoriniai)	262mm (H) x 452mm (B) x 356mm (T)
Matmenys (vidinės erdvės)	198mm (H) x 315mm (B) x 297mm (T)
Garų erdvė	20 litrų
Virimo sistema	Besisukančių diskų sistema
Apytikslė masė	11,3kg

**Sąrašas nurodyta, kaip teisingai naudoti virtuvės reikmenis.**

Reikmenys	Šildymas mikrobangomis	Naudojant kepsninę	Naudojant abu
Ugniai atsparus stiklas	taip	taip	taip
Ugniai neatsparus stiklas	ne	ne	ne
Ugniai atspari keramika	taip	taip	taip
Plastiko lėkštės (pritaikytos mikrobangų krosnelėms)	taip	ne	ne
Virtuvinis popierius	taip	ne	ne
Metalo padėklai	ne	taip	ne
Metalo stovai	ne	taip	ne
Aliuminio folija ir folijos indai	ne	taip	ne

**JEI NĖ VIENAS IŠ IŠVARDYTŲ PUNKTŲ NEPASITVIRTINA, KREIPKITĖS Į ĮGALIOTĄ SERVISO TARNYBĄ. JOKIU BŪDU NEBANDYKITE REMONTUOTI PRIETAISO PATYS!****Aplinkai saugus išmetimas**

Jūs galite padėti saugoti aplinką!

■ Nepamirškite laikytis vietos reikalavimų: atitarnavusius elektros prietaisus atiduokite į atitinkamą atliekų utilizavimo centrą.

## MANUAL DE UTILIZARE CUPTOR CU MICROUND

### COMPONENTE (figura 1)

1. Ușa cu sistem de închidere pentru siguranță
2. Ferestrea cuptorului
3. Ghidaj microunde (Nu scoateți placa din material mica ce acoperă ghidajul microundelor)
4. Inelul rotativ
5. Tavă de sticlă
6. Panou de control
7. Încălzitor
8. Grătar din metal

Vă rugăm să citiți cu atenție instrucțiunile înainte de instalare și de utilizare. Păstrați instrucțiunile pentru o consultare ulterioară.

### PRECAUȚII PRIVIND POSSIBILA EXPUNERE LA ENERGIA EXCESIVĂ A CUPTORULUI CU MICROUND

1. Nu încercați să folosiți acest cuptor cu ușa deschisă pentru că astfel vă puteți expune la energia microundelor. Este foarte important să nu se strice sistemul de închidere al cuptorului.
2. Nu plasați nici un obiect în fața ușii cuptorului și nu lăsați să se adune nici un fel de murdărie pe suprafața de închidere a cuptorului.
3. Nu utilizați cuptorul dacă este deteriorat. Este foarte important ca ușa cuptorului să se închidă corect și să nu existe deteriorări la:
  - ușa
  - balamale și încuietoria (stricată sau deteriorată)
  - suprafața de închidere
4. Cuptorul nu trebuie reparat decât de persoane calificate abilitate.

### INSTALARE

1. Asigurați-vă că a fost scos tot ce se afla în interiorul cuptorului
2. Controlați cuptorul să nu aibă nici o deteriorare, cum ar fi ușa îndoită sau deformată, sistem de închidere deteriorat, balamale stricate sau deteriorate, lovituri interioare sau la ușa. Dacă există orice deteriorare, nu utilizați cuptorul și contactați personalul calificat.
3. Acest cuptor cu microunde trebuie plasat pe o suprafață dreaptă, stabilă pentru a-i putea susține greutatea și cea mai grea mâncare care s-ar putea găti în el.
4. Nu așezați cuptorul unde este caldura, umiditate sau lângă materiale combustibile.
5. Pentru o funcționare corectă, cuptorul trebuie să aibă suficient spațiu pentru ca ventilatorul să funcționeze foarte bine. Asigurați-vă că există 20cm deasupra cuptorului, 10cm în spate și 5cm de ambele părți. Nu acoperiți sau blocați ușa cuptorului. Nu scoateți piciorușele.
6. Nu utilizați cuptorul fără ca tăvița de sticlă, suportul de rotire și axul să fie în poziție corectă.
7. Asigurați-vă că prelungitorul de curent nu este deteriorat și nu se află dedesubtul cuptorului sau peste orice altă suprafață generatoare de căldură.

8. Priza trebuie să fie accesibilă astfel încât să puteți scoate aparatul din priză foarte rapid în caz de urgență.
9. Nu folosiți cuptorul cu microunde în aer liber.

### INSTRUCȚIUNI DE PĂMÂNTARE

Acest aparat trebuie să aibă pământare. Acest cuptor este echipat cu un cablu care are pământare. Trebuie introdus într-o priză de perete care are pământare. În eventualitatea unui scurt circuit, pământarea reduce riscul unei electrocutări, furnizând un cablu electric de scăpare pentru curent. Este recomandat să fie băgat într-o priză în care să nu mai fie nimic altceva. Folosirea unui voltaj ridicat poate genera izbucnirea unui incendiu sau alte accidente care ar duce la deteriorarea cuptorului.

**ATENȚIE!** Folosirea incorectă a unei prize cu pământare poate genera electrocutarea.

### NOTĂ:

1. Dacă aveți orice întrebări despre instrucțiunile electrice sau despre sistemul de pământare, consultați un electrician sau o persoană abilitată.
  2. Nici fabricantul nici vânzătorul nu poate fi învinuit de nici o deteriorare a cuptorului sau a vreunei persoane cauzată de neobservarea procedurilor electrice de conectare.
- Cablurile din interiorul cablului principal sunt colorate după cum urmează:
- verde și galben = Pământare
  - albastru = Nul
  - maro = Fază

### INTERFERENȚE RADIO

1. Utilizarea cuptorului cu microunde poate cauza interferențe cu aparatul dumneavoastră de radio, cu televizorul sau cu orice alt aparat similar.
2. Când există interferențe, acestea pot fi reduse sau eliminate prin luarea următoarelor măsuri:
  - a) stergerea ușii și a suprafeței de închidere a cuptorului
  - b) reorientarea antenei radio sau de televiziune
  - c) mutarea cuptorului cu microunde
  - d) mutarea cuptorului cu microunde cât mai departe de emițător
  - e) punerea într-o altă priză a cuptorului cu microunde, diferită față de cea a emițătorului radio

### INSTRUCȚIUNI IMPORTANTE DE SIGURANȚĂ

Când se folosește aparatul trebuie urmate câteva măsuri de siguranță, incluzând următoarele:

**ATENȚIE:** Pentru a reduce riscul arsurilor, electrocutării, rănirea persoanelor sau expunerea la microunde:

1. Citiți toate instrucțiunile înainte de utilizarea aparatului
2. Folosiți aparatul doar pentru ceea ce a fost creat să fie folosit, întocmai cum este descris în manualul de instrucțiuni. Nu folosiți materiale corozive sau vapori în acest aparat. Acest fel de cuptor este fabricat pentru a încălzi, găti sau

dezgheța mâncare. Nu este destinat utilizării industriale sau în laborator.

3. Nu folosiți cuptorul dacă este gol.
4. Nu folosiți aparatul dacă are un cablu sau o priză deteriorată, dacă nu funcționează corect, dacă a fost deteriorat sau scăpat pe jos.
5. **AVERTISMENT:** Nu permiteți copiilor să utilizeze cuptorul, fără supraveghere, decât după ce le-ați dat instrucțiuni adecvate, în așa fel încât să fie în stare să utilizeze cuptorul în mod sigur și să înțeleagă riscurile utilizării improprie a aparatului.
6. Pentru a reduce riscul izbucnirii unui incendiu în cavitatea cuptorului:
  - a) Atunci când încălziți mâncarea în hârtie sau în ambalaj de plastic, verificați frecvent cuptorul ca să nu izbucnească un incendiu.
  - b) Înainte de punerea în cuptor a pungilor de plastic sau de hârtie scoateți toate sărmele sau ațele cu care au fost legate acestea.
  - c) Dacă se observă fum, opriți sau scoateți din priză cuptorul și țineți ușa închisă pentru a înăbuși flăcările.
  - d) Nu folosiți interiorul cuptorului ca loc de depozitare. Nu lăsați produse din hârtie, ustensile pentru gătit sau mâncare, atunci când nu folosiți cuptorul.
7. **ATENȚIE:** Lichidele sau altă mâncare nu trebuie încălzite în recipiente închise ermetic deoarece pot exploda.
8. Încălzirea băuturilor la microunde poate genera o fierbere întârziată, de aceea trebuie avut grijă atunci când cineva pune mâna pe recipient.
9. Nu frigeți mâncare în cuptor. Uleiul fierbinte poate deteriora părți ale cuptorului și chiar poate genera arsuri ale pielii.
10. Nu încălziți ouăle în coajă și ouăle fierte tari întregi în cuptoare cu microunde, deoarece pot exploda după terminarea procesului de încălzire la microunde.
11. Dați găuri în mâncarea cu coajă tare înainte de a pune la cuptor (în cartofi) și zdrobiți merele și alunele înainte de gătit lor
12. Biberoanele și borcanele pentru copii trebuie să fie controlate și agitate înainte de a fi folosite, pentru a evita arsurile.
13. Ustensilele pentru gătit se pot încălzi pentru că se transmite căldura de la mâncarea încălzită. Se pot folosi mânușile speciale pentru bucătărie.
14. Trebuie verificate toate ustensilele înainte de a le folosi în cuptor, pentru a se vedea dacă sunt potrivit pentru folosirea în cuptor.
15. **ATENȚIE:** Doar o persoană abilitată poate efectua orice reparație la aparat. Nu este permisă scoaterea nici unui material de protecție împotriva expunerii la energia generată de microunde.
16. Acest produs este un echipament ISM din Gupa 2 Clasa B Defi nișa Grupei 2 care conține toate echipamentele ISM (Industriale, științifice, medicale) în care energia frecvențelor radio este generată în mod intenționat și/sau sub forma radiației electromagnetice pentru tratarea materialului și echipamente cu eroziune de scânteie. Echipamentele de clasa B sunt echipamente pentru uz casnic și în locații

conectate direct la rețea de tensiune joasă care alimentează clădiri pentru uz domestic.

17. Acest aparat nu este destinat persoanelor cu capacități fizice, senzoriale sau mentale reduse sau lipsite de experiența și de cunoașterea produsului (inclusiv copii), în afara cazului în care acestea sunt supravegheate de o persoană în măsură să o facă.
18. Copiii trebuie supravegheați pentru a nu se juca cu acest aparat.
19. **AVERTISMENT:** Când aparatul este utilizat în modul combinat, copiii pot să-l folosească doar sub supravegherea unui adult, din cauza temperaturilor mari generate.
20. Cuptorul cu microunde se utilizează numai autonom.
21. **AVERTISMENT:** Nu instalați cuptorul deasupra unei plite sau a altui aparat care generează căldură. Într-o astfel de situație, se poate deteriora, iar garanția se va anula.
22. Suprafața accesibilă se poate încinge în timpul utilizării.
23. Nu introduceți cuptorul cu microunde în dulapuri.
24. Ușa sau suprafața exterioară se pot încinge când aparatul funcționează.
25. Temperatura suprafețelor accesibile poate atinge valori foarte ridicate în timpul funcționării aparatului.
26. Aparatul se va plasa lângă un perete.
27. **AVERTISMENT:** Dacă ușa sau garniturile ușii sunt deteriorate, cuptorul nu trebuie să mai fie folosit până când nu este reparat de o persoană competentă.
28. În instrucțiuni se va stipula că aparatele nu sunt destinate acționării prin intermediul unui temporizator extern sau a unui sistem de telecomandă separat.
29. Cuptorul cu microunde este destinat utilizării la domiciliu și nu utilizării comerciale.
30. Nu scoateți niciodată distanțatorul din spate sau din laterale, deoarece acesta asigură o distanță minimă față de perete pentru circulația aerului.
31. Fixați platanul înainte de a muta aparatul, pentru a evita deteriorarea.
32. **ATENȚIE:** Este periculos să efectuați reparații sau activități de întreținere asupra aparatului prin intermediul altor persoane în afara unui specialist, deoarece, în aceste situații, capacul care asigură protecția contra radiațiilor cu microunde trebuie să fie scos. Acest lucru este valabil și în privința cablului de alimentare sau a sistemului de iluminare. În aceste situații, trimiteți aparatul către centrul nostru de service.
33. Cuptorul cu microunde este destinat numai dezghețării, coacerii și preparării la abur a alimentelor.
34. Folosiți mânuși pentru a scoate alimentele încălzite.
35. **ATENȚIE!** Se va degaja abur când deschideți capacele sau folia pentru alimente.
36. Acest aparat poate fi utilizat de către copii cu vârsta minimă de 8 ani și de către persoanele cu capacități fizice, senzoriale sau mentale reduse sau fără experiență și cunoștințe în cazul în care



acestea sunt supravegheate sau au fost instruite cu privire la utilizarea aparatului într-un mod sigur și înțeleg pericolele pe care aparatul le comportă. Copiii nu trebuie să se joace cu aparatul. Curățarea și întreținerea permisă utilizatorului nu vor fi realizate de către copii decât dacă au mai mult de 8 ani și dacă sunt supravegheați.

37. Dacă se emană fum, închideți sau scoateți din priză aparatul și țineți închisă ușa cuptorului pentru a înăbuși flăcările.

## PRINCIPIILE GĂTIRII LA CUPTORUL CU MICROUNDE

1. Aranjați mâncarea cu grijă. Dispuneți zonele cele mai groase înspre partea exterioară a farfuriei.
2. Atenție la timpul necesar pentru gătit. Gătiți la cel mai scurt timp indicat, iar mai apoi mai adăugați minute dacă mai este necesar. Mâncarea gătită prea mult poate scoate fum sau se poate aprinde.
3. Acopeți mâncarea în timpul gătirii. Capacul previne stropirea interiorului cuptorului și ajută la o gătire uniformă a mâncării.
4. În timpul gătirii mâncării întoarceți o dată mâncarea dumneavoastră (puilul, ca de exemplu) pentru a asigura o gătire mai rapidă. Pentru mâncăruri mai groase (friptură) trebuie să întoarceți cel puțin o dată mâncarea în cuptor.
5. Rearanjați poziția alimentelor, cum ar fi chiftelele, porțiale gătite, atât de sus în jos cât și de la centrul farfuriei către exterior.

## GHIDUL USTENSILELOR Pagina 51

1. Materialul ideal pentru cuptorul cu microunde este cel transparent. Permite energiei să treacă prin recipient și să încălzească mâncarea.
2. Microundele nu pot penetra metalul astfel că nu folosiți ustensile sau vase din metal
3. Nu folosiți materiale reciclabile din hârtie pentru că pot conține mici fragmente de metal care pot cauza scânteii sau chiar flammă.
4. Se recomandă folosirea vaselor ovale sau rotunde în detrimentul celor ovale, deoarece mâncarea tinde să se prăjească la colțuri
5. Se pot folosi fâșii înguste folie de aluminiu pentru a preveni arderea anumitor zone. Dar atenție! Nu folosiți prea multă folie de aluminiu, șio asigurați-vă că există o distanță de cel puțin 2,54cm între folie și pereții interiori ai cavității.

## PANOU DE CONTROL (figura 2)

### 1. ECRAN MENUI ACȚIUNI

Se afișează durata de preparare, puterea, indicatorii de acțiune și ora actuală.

### 2. MEMORIE

Apăsați butonul pentru a seta programul de preparare din mai multe etape.

### 3. PAUZĂ/ÎNCHEIERE

- Apăsați pentru a anula setarea sau reseta cuptorul înainte de a seta un program de preparare.
- Apăsați o dată pentru a opri temporar prepararea sau de două ori pentru a anula complet prepararea.
- Apăsați pentru a anula setarea sau reseta cuptorul înainte de a seta un program de preparare.

Apăsați o dată pentru a opri temporar prepararea sau de două ori pentru a anula complet prepararea.

### 4. BUTON MULTIFUNCȚIONAL

- Rotiți butonul pentru a selecta unul sau mai multe niveluri de putere a microundelor.
- Rotiți butonul pe CEAS pentru a seta ora.
- Rotiți butonul pe PRESETARE pentru a seta funcția de presetare.
- Rotiți butonul pe COMBI. pentru a seta unul dintre cele două programe mixte de preparare.
- Rotiți butonul pe GRIL pentru a seta programul de preparare la gril.
- Rotiți butonul pe DEZODORIZARE pentru a seta funcția de dezodorizare.

### 5. MENUI/TIMP/GREUTATE (BUTON)

Rotiți butonul pentru a introduce ora sau greutatea sau pentru a selecta meniuri.

### 6. PORNIRE/PORNIRE RAPIDĂ (MENUI/TIMP/GREUTATE buton)

- Apăsați butonul pentru a iniția un program.
- Apăsați repetat butonul pentru a seta funcția de pornire rapidă.

## MOD DE SETARE A COMENZILOR CUPTORULUI

La fiecare apăsare a butonului, se va auzi un bip pentru a confirma apăsarea. După ce s-a scurs întreaga durată a programului, sistemul va emite bipuri cu END pe afișaj. Apăsați butonul PAUZĂ/ÎNCHEIERE sau deschideți ușa pentru a șterge mesajul înainte de a programa o altă funcție.

### SETAREA CEASULUI DIGITAL

Cu cuptorul gata de introducere, rotiți butonul multifuncțional pe CEAS, apoi rotiți butonul MENUI/TIMP/GREUTATE o dată, pe afișaj va apărea Hr12, ceasul va intra în modul de 12 ore, apoi apăsați butonul o dată, pe afișaj va apărea Hr24, ceasul va intra în modul de 24 de ore.

DE EXEMPLU: Să presupunem că doriți să setați ora cuptorului la 8:30.

1. Rotiți BUTONUL MULTIFUNCȚIONAL pe CEAS.
2. Rotiți butonul MENUI/TIMP/GREUTATE în sens orar pentru a afișa Hr12 pe scală, apoi apăsați repetat butonul pentru a selecta ciclul Hr24 sau ciclul Hr12.
3. Rotiți butonul MENUI/TIMP/GREUTATE pentru a seta cifra 8 la oră.
4. Apăsați PORNIRE/PORNIRE RAPIDĂ pentru a confirma.
5. Rotiți butonul MENUI/TIMP/GREUTATE pentru a seta numărul 30 la minut.
6. Apăsați PORNIRE/PORNIRE RAPIDĂ pentru a confirma setarea.

### GĂTITUL LA MICROUNDE

Pentru a găti exclusiv la microunde, rotiți butonul MULTIFUNCȚIONAL pe unul dintre cele cinci niveluri de putere a microundelor și apoi utilizați butonul MENUI/TIMP/GREUTATE pentru a seta o durată de preparare dorită. Durata cea mai lungă de preparare este de 95 de minute.

De exemplu, să presupunem că doriți să gătiți timp de 5 minute la 60% din puterea microundelor.

1. Rotiți BUTONUL MULTIFUNCȚIONAL pe MEDIUM.

Rotiți butonul MULTIFUNCȚIONAL	Puterea de preparare
LOW (Scăzut)	20%
M.LOW (Scăzut m.)	40%
MEDIUM (Mediu)	60%
HIGH (Mediu-ridicată)	80%
MAX. (Ridicată)	100%

2. Rotiți butonul MENUI/TIMP/GREUTATE la 5:00.
3. Apăsați PORNIRE/PORNIRE RAPIDĂ pentru a porni.

### PORNIRE RAPIDĂ

Această funcționalitate permite pornirea rapidă a cuptorului.

Apăsați de câteva ori butonul START/QUICK START pentru a fi xa durata de preparare, iar cuptorul se va activa imediat la nivelul de putere maximă. Durata cea mai lungă de preparare este de 10 minute.

Puteți crește durata de preparare dacă apăsați pe PORNIRE/PORNIRE RAPIDĂ în timpul preparării.

### AUTO DEZGHEȚAREA

Cuptorul poate fi folosit la dezghețarea cărnii, a cărnii de pasăre, pești de mare. Timpul de dezghețare și nivelul de Temperatură sunt setate automat, odată ce sunt programate categoria de mâncare și greutatea. Greutatea admisă a alimentelor congelate se încadrează între 100g și 1800g.

DE EXEMPLU: Să presupunem că doriți să decongeleți 600g de crevete.

1. Așezați crevetele care se va decongela în cuptor.
2. Rotiți BUTONUL MULTIFUNCȚIONAL pe DECONGELARE.
3. Rotiți butonul MENUI/TIMP/GREUTATE în sens orar pentru a selecta greutatea alimentelor.
4. Apăsați PORNIRE/PORNIRE RAPIDĂ pentru a porni.

Notă: În timpul decongelării, procesul se va întrerupe și se va emite un sunet prin care să vi se amintească să rotiți alimentele, apoi închideți ușa și apăsați PORNIRE/PORNIRE RAPIDĂ pentru a relua decongelarea.

### GRILL

Gătutul la Grill se folosește în special pentru felurile subțiri de carne, fripturi, bucăți, kebaburi, cărnați din bucăți de pui. Durata cea mai lungă de preparare este de 95 de minute.

De exemplu: Să presupunem că doriți să programați prepararea la gril timp de 12 minute.

1. Rotiți BUTONUL MULTIFUNCȚIONAL pe GRIL.
2. Rotiți butonul MENUI/TIMP/GREUTATE pentru a seta durata gătirii.
3. Apăsați PORNIRE/PORNIRE RAPIDĂ pentru a porni.

### FUNCȚIA DE PRESETARE

Această funcție îi permite cuptorului să înceapă automat un program de gătit la ora indicată. Să presupunem că ora presetată este 8:00 (am) și

că doriți să gătiți timp de 20 de minute la 80% putere începând cu 11:30.

1. Rotiți BUTONUL MULTIFUNCȚIONAL pe M.ÎNALT.
2. Rotiți butonul MENUI/TIMP/GREUTATE la 20:00.
3. Rotiți BUTONUL MULTIFUNCȚIONAL pe PRESETARE.
4. Rotiți butonul MENUI/TIMP/GREUTATE la 11:00.
5. Apăsați PORNIRE/PORNIRE RAPIDĂ pentru a confirma cifra orei.
6. Rotiți butonul MENUI/TIMP/GREUTATE la 11:30.
7. Apăsați PORNIRE/PORNIRE RAPIDĂ pentru a confirma.

Notă: indicatorul funcției de presetare clipește până la ora indicată, iar apoi procesul de preparare începe automat.

Funcțiile de pornire rapidă, autodecongelare și autopreparare nu pot fi utilizate în combinație cu funcția de presetare.

### GĂTIREA ÎN MAI MULTE ETAPE

Cuptorul dv poate fi programat să urmeze 3 secvențe de preparare automată.

Să presupunem că doriți să fixați următorul program de preparare.

Gătutul la microunde  
(la putere înaltă timp de 10 minute)

↓  
Gătutul la gril (timp de 8 minute)

↓  
Gătutul la microunde  
(la putere medie timp de 5 minute)

1. Rotiți BUTONUL MULTIFUNCȚIONAL pe ÎNALT.
2. Rotiți butonul MENUI/TIMP/GREUTATE la 10:00.
3. Apăsați butonul MEMORIE o dată.
4. Rotiți BUTONUL MULTIFUNCȚIONAL pe GRIL.
5. Rotiți butonul MENUI/TIMP/GREUTATE la setarea 08:00.
6. Apăsați butonul MEMORIE o dată.
7. Rotiți BUTONUL MULTIFUNCȚIONAL pe MEDIUM.
8. Rotiți butonul MENUI/TIMP/GREUTATE la 5:00.
9. Apăsați butonul PORNIRE/PORNIRE RAPIDĂ o dată pentru a începe.

Notă:

Când efectuați setările, pe afișaj vor apărea 1S, 2S, 3S pentru a indica etapa pe care o setați. Funcțiile de pornire rapidă, autodecongelare, dezodorizare și autopreparare nu pot fi setate în programul de gătit cu mai multe etape.

### FUNCȚIE DEZODORIZARE

1. Rotiți BUTONUL MULTIFUNCȚIONAL pe DEODORIZARE.
2. Rotiți butonul MENUI/TIMP/GREUTATE în sens orar, când timpul implicit 5:00 și indicatorul de dezodorizare apar pe ecran.
3. Apăsați PORNIRE/PORNIRE RAPIDĂ pentru a porni.

### PREPARARE MIXTĂ

Durata cea mai lungă de preparare, și la combinația 1, și la 2, este de 95 de minute.

**COMBINAȚIA 1**

30% timp pentru gătire la microunde și 70% pentru gătire la grill. A se folosi pentru Pește, Cartofi, sau Gratinat

DE EXEMPLU: Doriți să programați gătitura cu Combinația 1 pentru 25 minute.

1. Rotiți BUTONUL MULTIFUNCȚIONAL pe COMBI.
2. Rotiți butonul MENU/TIMP/GREUTATE o dată când pe ecran se afișează CO-1.
3. Rotiți butonul MENU/TIMP/GREUTATE în sens orar pentru a introduce durata gătirii.
4. Apăsăți PORNIRE/PORNIRE RAPIDĂ pentru a porni.

**COMBINAȚIA 2**

55% timp pentru gătire la microunde și 45% pentru gătire la grill. A se folosi pentru Budinci, Omlete, Cartofi fierți și carne de pasăre.

DE EXEMPLU: Doriți să programați gătitura cu Combinația 2 pentru 12 minute.

1. Rotiți BUTONUL MULTIFUNCȚIONAL pe COMBI.
2. Rotiți butonul MENU/TIMP/GREUTATE o dată când pe ecran se afișează CO-1.
3. Apăsăți PORNIRE/PORNIRE RAPIDĂ o dată, când pe ecran apare CO-2.
4. Rotiți butonul MENU/TIMP/GREUTATE în sens orar pentru a introduce durata gătirii.
5. Apăsăți PORNIRE/PORNIRE RAPIDĂ pentru a porni.

**PROTEJAREA COPIILOR**

Sistemul de blocarea împotriva accesului copiilor împiedică utilizarea nesupravegheată a aparatului de către copiii mici.

Pentru a seta blocarea împotriva accesului copiilor: În starea de așteptare, dacă nu are loc nici o operațiune în decurs de un minut, cuptorul va intra automat în starea de blocarea împotriva accesului copiilor. În starea de blocare, toate butoanele sunt dezactivate. Pentru a anula blocarea împotriva accesului copiilor: În starea de blocarea împotriva accesului copiilor, deschiderea sau închiderea ușii cuptorului va anula acest program de blocare și lampa indicatoare se va stinge.

**AUTOPREPARARE**

Pentru alimente sau pentru următorul mod de preparare, nu este necesar să programați durata și puterea de coacere. Este suficient să indicați tipul de alimente pe care doriți să le preparați precum și greutatea acestor alimente. În acest scop, rotiți butonul MENU/TIMP/GREUTATE în sens antiorar, apoi rotiți continuu pentru a selecta un meniu dorit, apoi apăsați PORNIRE/PORNIRE RAPIDĂ o dată, apoi rotiți MENU/TIMP/GREUTATE pentru a selecta greutatea sau cantitatea de alimente. Cuptorul începe să gătească odată ce s-a apăsat PORNIRE/PORNIRE RAPIDĂ.

Este posibil să trebuiască să rotiți alimentele la jumătatea timpului de preparare pentru a obține o preparare uniformă.

De exemplu, pentru a găti 2 unități de cartofi.

1. Rotiți discul MENU/TIMP/GREUTATE în sens antiorar o dată și rotiți până ce se afișează codul A-6.

2. Apăsăți butonul PORNIRE/PORNIRE RAPIDĂ o dată.
3. Rotiți butonul MENU/TIMP/GREUTATE pentru a selecta cantitatea: 2 unități de cartofi.
4. Apăsăți PORNIRE/PORNIRE RAPIDĂ pentru a porni.

**MENIU AUTOPREPARARE**

Cod	Mod alimente/preparare
A-1	POPCORN (99g)
A-2	LEGUME PROASPETE(g)
A-3	PIZZA (g)
A-4	PUI LA GRIL (g)
A-5	CAFEA (200ml/cană)
A-6	CARTOFI (fiecare a 230g)
A-7	REÎNCĂLZIRE(g)
A-8	FRIPTURI LA GRIL (g)

1. Rezultatul autopreparării depinde de factori precum fluctuațiile de tensiune, mărimea și forma alimentelor, preferințele personale în materie de cât de bine făcute sunt preparatele și chiar și de cât de bine așezați mâncarea în cuptor. Dacă vi se pare că rezultatul nu este în întregime satisfăcător, reglați puțin durata de preparare în consecință.
2. În cazul puiului la gril, al fripturii la gril, în timpul preparării, procesul se va întrerupe și se va emite un sunet prin care să vi se amintească să rotiți alimentele, apoi închideți ușa și apăsați PORNIRE/PORNIRE RAPIDĂ pentru a relua prepararea.

**CURĂȚAREA ȘI ÎNGRIJIREA**

1. Opriți cuptorul și deconectați cablul de energie din priză, înainte de curățare.
2. Păstrați curat interiorul cuptorului. Dacă se răstoarnă mâncarea sau lichidele ai se lipească de pereții cuptorului, ștergeți cu o cârpă umedă. Se poate folosi un detergent ușor, dacă cuptorul se murdărește foarte tare. Evitați utilizarea spray-ului sau a altor substanțe dure de curățat, deoarece ar putea forța, zgâria sau mătu suprafața ușii.
3. Suprafețele din exterior ar trebui curățate cu o cârpă umedă. Pentru a preveni deteriorarea părților din interiorul cuptorului, nu se va permite prelingerea apei în orificiile de ventilație.
4. Ștergeți geamul pe ambele părți cu o cârpă umedă, pentru a îndepărta orice urme improșcate de alimente.
5. Nu permiteți udarea panoului de comandă. Curățați cu o cârpă umedă și moale. Când curățați panoul de comandă, lăsați deschisă ușa cuptorului pentru a preveni pomirea accidentală a acestuia.
6. Dacă se acumulează aburi în interior sau în exterior în jurul ușii cuptorului, ștergeți cu o cârpă moale. Acest lucru se poate întâmpla când se operează cu cuptorul în condiții de înaltă umiditate. Este ceva normal.
7. Este necesar din când în când să scoateți tăvița de sticlă, pentru a o curăța. Spălați tăvița în apă caldă cu săpun, sau într-un aparat de spălat vase.
8. Inelul de rotire și baza cuptorului vor trebui curățate regulat, pentru a evita zgomotul excesiv.

Trebuie doar să ștergeți suprafața bazală a cuptorului cu un detergent ușor. Inelul de rotire poate fi spălat în apă caldă cu săpun, sau în aparatul de spălat vase. Când se îndepărtează inelul de rotire de pe cavitatea bazală a cuptorului pentru a fi curățat, asigurați-vă că va fi așezat la loc într-o poziție corectă.

9. Îndepărtați mirosurile din cuptorul dumneavoastră, amestecând o ceașcă de apă cu suc și pielea unei lămâi într-un castron adânc special pentru cuptoare cu microunde, încălziți-l pentru 5 minute. Ștergeți-l complet și uscați-l cu o cârpă umedă.
10. Când lumina cuptorului trebuie înlocuită, vă rugăm să consultați un furnizor în acest sens.
11. Cuptorul trebuie curățat regulat și îndepărtat rămășițele de mâncare. Dacă nu mențineți cuptorul în stare curată, acesta poate duce la deteriorarea suprafeței care poate afecta durata de viață a aparatului și poate cauza pericol.
12. Nu aruncați aparatul împreună cu gunoii menajer. Trebuie distrus la centrele speciale de colectare, asigurat de municipalitate.
13. Când cuptorul cu microunde și funcție de gril este utilizat pentru prima dată, poate emana un ușor fum și un ușor miros. Acesta este un comportament normal, deoarece cuptorul este fabricat dintr-o placă de oțel îmbrăcată în ulei lubrifiant, iar cuptorul nou va degaja fum și miros în urma arderii uleiului lubrifiant. Acest fenomen va dispărea după o anumită perioadă de utilizare.

**PRECIZĂRI**

Consum de energie electrică:	230V ~ 50Hz • max. 1200W, 700W (microunde), 900W (cu gril)
Capacitate:	700W
Frecvența operațională:	2450MHz
Dimensiuni exterioare:	262mm (H) x 452mm (W) x 356mm (D)
Dimensiunile interioare:	198mm (H) x 315mm (W) x 297mm (D)
Capacitatea cuptorului:	20 litri
Omogenitatea gătirii:	placă rotativă
Greutatea netă:	aproximativ 11,3kg

**Lista de mai jos este un ghid general pentru a vă ajuta în selectarea ustensilelor corecte:**

Ustensilă pentru gătit	Gătire la microunde	Gătire la gril	Gătire combinată
Sticlă rezistentă la căldură	da	da	da
Sticlă nerezistentă la căldură	nu	nu	nu
Ceramică rezistentă la căldură	da	da	da
Vas din plastic rezistent la căldură	da	nu	nu
Hârtie de bucătărie	da	nu	nu
Tavă de metal	nu	da	nu
Grătar din metal	nu	da	nu
Folie de aluminiu și recipiente Din folie	nu	da	nu

**ÎNAINTE DE A APELA LA DEPARTAMENTUL SERVICE**

Dacă cuptorul nu mai funcționează:

- A) Verificați dacă aparatul este conectat la priză în mod adecvat și în siguranță. Dacă nu este, scoateți cablul din priză așteptați 10 secunde și introduceți-l din nou în priză.
- B) Verificați să nu fie vre-o siguranță arsă sau un întreruptor ce decuplează circuitul principal. Dacă toate acestea par a funcționa corect, verificați priza cu un alt aparat.
- C) Verificați dacă panoul de comandă este programat corect, și dacă timpul este setat.
- D) Verificați dacă ușița este bine închisă acționând sistemul de încuiere de siguranță al acesteia. Altfel, energia microundelor nu va pătrunde în cuptor.

**DACĂ NICI UNA DINTRE IDEILE DE MAI SUS NU VĂ REZOLVĂ PROBLEMA CONTACTAȚI UN TEHNICIAN CALIFICAT. NU ÎNCERCAȚI DUMNEAVOASTRĂ SĂ REPARAȚI CUPTORUL.****Eliminare ecologică**

Puteti ajuta la protejarea mediului!

Respectați reglementările locale: predați echipamentele electronice scoase din uz la un centru specializat de eliminare a deșeurilor.

## РЪКОВОДСТВО ЗА ПОТРЕБИТЕЛЯ МИКРОВОЛНОВА ФУРНА

### ОПИСАНИЕ НА ЧАСТИТЕ (фиг. 1):

1. Предпазна система за затваряне на вратичката
2. Прозорче на фурната
3. Вълновод (Не отстранявайте капака от минерална пластина на вълновода)
4. Пръстен с ролки
5. Стъклена чиния
6. Контролен панел
7. Нагревател
8. Метална поставка

Прочетете внимателно упътването, преди първото пускане на уреда в действие. Запазете грижливо настоящото ръководство за бъдещи справки.

### ПРЕДПАЗНИ МЕРКИ ЗА ИЗБЯГВАНЕ НА ВЪЗМОЖНО ИЗЛАГАНЕ НА ПРЕКОМЕРНО МИКРОВОЛНОВО ОБЛЪЧВАНЕ

- a) Не се опитвайте да пускате фурната да работи при отворена вратичка, защото така можете да се изложите на вредно микровълново облъчване. Важно е предпазните блокировки да не се повредят.
- b) Не поставяйте никакви предмети между предната страна на фурната и вратичката. Внимавайте на уплътнителните повърхности да не се насъбират боклуци или остатъци от почистващи препарати.
- c) Не използвайте фурната, когато е повредена. Много е важно вратичката на фурната да се затваря добре и да не са повредени следните части:
  - Вратичка (изкривена)
  - Шарнири и блокировки (счупени или разхлабени)
  - Уплътнения и уплътнителни повърхности
- d) Фурната да се настройва или ремонтира само от квалифициран специализиран персонал.

### ИНСТАЛИРАНЕ НА УРЕДА:

1. Отстранете всички опаковъчни материали (също и от вътрешността на фурната).
2. Проверете дали по уреда няма повреди, като напр. изкривена вратичка, повредени уплътнения и уплътнителни повърхности на вратичката, счупени или разхлабени шарнири или резета на вратичката, или повреди във вътрешността на фурната или по вратичката. Ако има някаква повреда, не използвайте фурната, а се обърнете към квалифициран сервизен персонал.
3. Поставете уреда върху равна, стабилна повърхност, която ще издържи теглото на уреда и най-тежките хранителни продукти, които ще се пекат във фурната.
4. Не поставяйте фурната на горещи или влажни места или близо до горими материали.
5. За правилното функциониране на уреда е необходима достатъчна циркулация на въздуха. Осигурете 20cm разстояние над фурната, 10cm зад нея и по 5cm от двете

страни. Не покривайте и не блокирайте отворите на уреда. Не отстранявайте крачетата на уреда.

6. Не използвайте уреда без стъкления диск, ролковите опори и щифта на техните правилни места.
7. Уверете се, че захранващият кабел не е повреден, че не минава под уреда, по горещи повърхности или по остри ръбове.
8. Щепселът за включване на уреда в мрежата трябва да е лесно достъпен, за да може да се изключи лесно в аварийен случай.
9. Не използвайте уреда на открито.

### УПЪТВАНЕ ЗА ЗАЗЕМЯВАНЕТО:

Уредът трябва да е заземен. Фурната е оборудвана с кабел, който има заземителен проводник. Кабелът трябва да се включи в мрежов контакт, който е монтиран и заземен правилно. В случай на късо съединение заземяването намалява риска от токов удар, тъй като в такъв случай има проводник за отвеждане на тока. Препоръчва се уредът да се свърже в отделна токова верига, предназначена само за микровълновата фурна. Използването на високо напрежение е опасно и може да предизвика пожар или друга злополука с повреждане на фурната. **Предупреждение:** Неправилното използване на заземителния контакт може да доведе до опасност от токов удар.

### Забележка:

1. Ако имате някакви въпроси във връзка със заземяването или електрическите инструкции, консултирайте се с електротехник или сервизен специалист.
2. Нито производителят, нито търговецът може да поеме отговорност за повреда на фурната или за нараняване на лица, причинени поради неспазване на изискванията за електрическото свързване.  
Проводниците в този захранващ кабел са оцветени съобразно следния код:  
зелено/жълто = ЗЕМЯ  
синьо = НУЛА  
кафяво = ФАЗА

### РАДИО СМУЩЕНИЯ:

1. Използването на микровълновата фурна може да причини смущения на Вашето радио, телевизор или други подобни уреди.
2. Ако има такива смущения, те могат да бъдат намалени или елиминирани, като вземете следните мерки:
  - a) Почистете вратичката и уплътнителните повърхности на фурната.
  - b) Преориентирайте отново антената на Вашето радио или телевизор.
  - c) Променете местоположението на микровълновата фурна, съобразявайки се с приемниците.
  - d) Преместете микровълновата фурна подалече от приемниците.

- e) Включете микровълновата фурна в друг контакт, така че фурната и приемниците да бъдат в различни токови вериги.

### ВАЖНИ УКАЗАНИЯ ЗА БЕЗОПАСНОСТ:

Когато използвате електрически уред, трябва да се спазват основни указания за безопасност, включително следните:

**Предупреждение:** За да се намали рискът от изгаряне, електрически удар, пожар, нараняване на лица или излагане на повишено облъчване с микровълни:

1. Преди първото използване на уреда прочетете внимателно всички инструкции.
2. Използвайте уреда само по предвиденото предназначение, както е описано в това ръководство. Не използвайте разяждащи химикали или пари в този уред. Този тип фурна е специално проектирана за загряване, готвене или сушене на хранителни продукти. Фурната не е проектирана за промишлено или лабораторно използване.
3. Не използвайте фурната, когато е празна.
4. Не използвайте уреда, когато има повреден кабел или контакт, ако не работи правилно или ако е повреден или е бил изпуснат на пода.
5. **ПРЕДУПРЕЖДЕНИЕ:** Разрешавайте на деца да използват фурната без наблюдение, само ако сте дали подходящи инструкции за използването ѝ по безопасен начин и ако разбират опасностите от неправилната употреба.
6. За намаляване на риска от пожар във вътрешността на фурната:
  - a) Когато нагрявате хранителни продукти в пластмасови или хартиени съдове, проверете честотата на фурната – дали е възможно запалване.
  - b) Махнете усуканите телчета за затваряне на хартиените или найлонови торбички, преди да ги поставите във фурната.
  - c) Ако забележите дим, изключете уреда или извадете щепсела от контакта и дръжте вратичката на фурната затворена, за да се потушат евентуалните пламъци.
  - d) Не използвайте вътрешността на фурната за съхраняване на предмети. Не оставяйте хартия, кухненски прибори или храни вътре във фурната, когато не се използва.
7. **ПРЕДУПРЕЖДЕНИЕ:** Течности и други хранителни продукти да не се загряват в затворени съдове, защото такива съдове могат да експлодират.
8. При нагряване на напитки в микровълновата фурна течността може да изпръска, така че е необходима предпазливост при манипулиране със съда.
9. Не пържете хранителни продукти в микровълновата фурна. Горещото олио може да повреди части на фурната и дори да се стигне до изгаряния на кожата.
10. Яйцата в черупки и целите твърдо сварени яйца не трябва да се нагряват в микровълнова

фурна, тъй като могат да експлодират след завършване на микровълновата обработка.

11. Хранителни продукти с твърда кора, като картофи, цяла тиква, ябълки или кестени трябва да се нарежат на парчета, преди готвенето.
12. Съдържанието на шишета за хранене и бебешки бурканчета трябва да се разклати или разбърка и трябва да се провери температурата, за да се избегнат изгаряния при сервирането.
13. Използваните кухненски съдове също могат да се нагорещат поради топлината, предавана от загрята храна, затова хващайте кухненските съдове с ръкохватки за горещи съдове.
14. Трябва да се проверят кухненските съдове, дали са подходящи за използване в микровълновата фурна.
15. **ПРЕДУПРЕЖДЕНИЕ:** За всеки, с изключение на обучено лице, е опасно да извършва някаква проверка или ремонт, включващи отстраняването на някой капак, който дава защита срещу излагане на микровълните.
16. Този продукт е ISM уред от 2 група клас В. Определението за 2 група съдържа всички ISM (промишлени, научни и медицински) уреди, в които радиочестотна енергия е нарочно създавана и/или използвана под формата на електромагнитна радиация за обработка на материали, както и уреди с искрово захранване. Уреди клас В са тези, подходящи за употреба в домакинствата и в сгради с ниско токови мрежи, които захранват домакинствата.
17. Този уред не е предназначен за употреба от лица (включително деца) с намалени физически, сетивни или умствени способности, или с липсващи знания и опит, освен ако не се наблюдават или не се инструктират относно употребата на уреда от лице, отговарящо за безопасността им.
18. Децата трябва да се наблюдават, за да се уверите, че не си играят с уреда.
19. **ПРЕДУПРЕЖДЕНИЕ:** При работа на уреда в комбиниран режим децата трябва да го употребяват само под наблюдение на възрастен поради увеличаването на температурата.
20. Микровълновата фурна трябва да се използва само самостоятелно.
21. **ПРЕДУПРЕЖДЕНИЕ:** Не монтирайте фурната над готварски плотове или други нагревателни уреди. В противен случай може да се повреди и да се отмени гаранцията.
22. Достъпните повърхности не трябва да бъдат горещи по време на работа.
23. Микровълновата фурна не трябва да се поставя в шкафов.
24. Вратата на външната повърхност може да се загрее по време на работа на уреда.
25. По време на работа на уреда температурата на достъпните повърхности е възможно да бъде висока.

26. Уредът трябва да се поставя в близост до стена.
27. **ПРЕДУПРЕЖДЕНИЕ:** При повреда на вратата или на уплътнението на вратата фурната не трябва да се използва до завършване на ремонта от компетентно лице.
28. Необходимо е да знаете, че уредът не е предназначен за работа с външен таймер или отделна система с дистанционно управление.
29. Микровълновата фурна е предназначена само за употреба у дома.
30. Никога не отстранявайте разделителите от задната страна и страните на уреда, тъй като осигуряват необходимото за въздушна циркулация минимално разстояние.
31. Захранете въртящата се поставяща във фурната, когато я премествате, за да избегнете повреда.
32. **ВНИМАНИЕ:** Ремонтът и поддръжката на уреда от неспециалисти са опасни, тъй като е необходимо отстраняване на капака, който осигурява защита от микровълново лъчение. Това важи и за смяна на захранващия кабел на осветлението. В този случай изпращайте уреда в сервизен център.
33. Микровълновата фурна е предназначена за размразяване, приготвяне и варене единствено на храна.
34. Използвайте ръкавици при вземане на горещата храна.
35. **ВНИМАНИЕ!** При отваряне на капаци или покриващи фолиа се излъчва пара.
36. Този уред може да се използва от деца на възраст над 8 години и лица с намалени физически, тактилни или умствени възможности или с липса на опит и познания, ако бъдат наблюдавани или инструктирани относно безопасната употреба и разбират присъщите опасности. Децата не трябва да играят с уреда. Почистването и поддръжката не трябва да се извършват от деца, освен ако не са по-възрастни от 8 години и не са под наблюдение.
37. Ако уредът излъчва дим, го изключете и не отваряйте вратата.

## ОСНОВНИ ПРАВИЛА ПРИ ГОТВЕНЕ В МИКРОВЪЛНОВА ФУРНА:

- Внимателно подредете хранителните продукти. Сложете най-дебелите части от външната страна на съда.
- Внимавайте за времето за готвене. Гответе за най-късото възможно време и го удължете, ако е необходимо. Ако готвите твърде дълго храната, това може да доведе до образуване на дим или до запалване.
- По време на готвенето покривайте храната, това ще предотврати изплискване и помага за равномерно готвене на хранителните продукти.
- Обърнете веднъж хранителните продукти по време на приготвянето им в микровълновата фурна, за да се ускори приготвянето на такива

- продукти, като пиле и хамбургери. Големи продукти, като пържоли, трябва да се обърнат поне веднъж.
5. По време на готвенето пренареждайте хранителните продукти, като топчетата от месо, както отгоре към дъното, така и от центъра на съда към периферията му.

## УПЪТВАНИЯ ЗА КУХНЕНСКИТЕ СЪДОВЕ

Стр. 58

- Идеалният материал за съдове за микровълнова фурна е прозрачен за микровълните, позволява енергията да премине през съда и да нагрее храната.
- Микровълните не могат да проникнат през метал, затова не бива да се използват метални съдове или чинии с метални съставки.
- Не използвайте рециклирани хартиени продукти в микровълновата фурна, защото те могат да съдържат малки метални частици, които могат да предизвикат искри или пожар.
- Препоръчва се да се използват кръгли или овални съдове, вместо квадратни или продълговати, защото продуктите, които се намират по ъглите, обикновено загарят.
- Тесни ленти от алуминиево фолио могат да се използват, за да се предотврати прегаряне на откритите участъци. Но бъдете внимателни, не използвайте твърде много и спазвайте разстоянието от 2,5cm между фолиото и вътрешността на фурната.

## КОНТРОЛЕН ПАНЕЛ (фиг. 2)

### 1. ЕКРАН ЗА РАБОТА С МЕНЮТО

Показват се времето за готвене, мощността, индикаторите на мощността и текущото време.

### 2. ПАМЕТ

Натиснете бутона, за да установите многоетапна програма за готвене.

### 3. ПАУЗА/СПИРАНЕ

- Натиснете, за да спрете задаването или нулирането на фурната преди да зададете програма за готвене.
- Натиснете веднъж за временно спиране на готвенето или два пъти за окончателното му приключване.
- Натиснете, за да спрете задаването или нулирането на фурната преди да зададете програма за готвене. Натиснете веднъж за временно спиране на готвенето или два пъти за окончателното му приключване.

### 4. МУЛТИФУНКЦИОНАЛЕН БУТОН

- Завъртете бутона, за да изберете едно от петте нива на микровълнова мощност.
- Завъртете бутона на ЧАСОВНИК, за да зададете времето.
- Завъртете бутона на ПРЕВВАРИТЕЛНА НАСТРОЙКА, за да установите предварително зададена функция.
- Завъртете бутона на КОМБИ, за да зададете една от двете комбинирани готварски програми.

- Завъртете бутона на ГРИЛ, за да зададете програма за готвене с грил.
- Завъртете бутона на ДЕЗОДОРИРАНЕ, за да зададете функцията за дезодориране.

### 5. МЕНЮ/ВРЕМЕ/ТЕГЛО (БУТОН)

Завъртете бутона, за да зададете времето или теглото, или избрани менюта.

### 6. СТАРТИРАНЕ/БЪРЗО СТАРТИРАНЕ (БУТОН МЕНЮ/ВРЕМЕ/ТЕГЛО)

- Натиснете бутона, за да стартирате програма.
- Натиснете продължително бутона, за да зададете функцията за бързо стартиране.

## НАЧИНИ НА ЗАДАВАНЕ НА УПРАВЛЕНИЕТО НА ФУРНАТА

При всяко натискане на бутон прозвучава звуков сигнал.

След изтичане на пълното време на програмата системата издава звуков сигнал, а на дисплея се изписва КРАЙ. Натиснете бутона ПАУЗА/СПИРАНЕ или отворете вратата, за да изтриете преди да зададете друга програма или функция.

### ЗАДАВАНЕ НА ЦИФРОВИЯ ЧАСОВНИК

Когато фурната е готова, завъртете многофункционалния бутон на ЧАСОВНИК, а след това завъртете веднъж бутона МЕНЮ/ВРЕМЕ/ТЕГЛО. Дисплеят ще покаже H12. При това часовникът използва 12 часов формат. Еднократно натискане на бутона води до показване на H24 и часовникът се превключва в 24 часов формат на отчитане.

НАПРИМЕР: Да предположим, че искате да зададете часовника на фурната на 8:30.

- Завъртете МНОГОФУНКЦИОНАЛНИЯ БУТОН на ЧАСОВНИК.
- Завъртете бутона МЕНЮ/ВРЕМЕ/ТЕГЛО по посока на часовниковата стрелка, за да се покаже H12. След това натиснете бутона непрекъснато да изберете 12 или 24 часов формат на отчитане на времето.
- Завъртете бутона МЕНЮ/ВРЕМЕ/ТЕГЛО, за да зададете цифрата 8.
- Натиснете СТАРТ/БЪРЗО СТАРТИРАНЕ, за да потвърдите.
- Завъртете бутона МЕНЮ/ВРЕМЕ/ТЕГЛО, за да зададете цифрата 30.
- Натиснете СТАРТ/БЪРЗО СТАРТИРАНЕ, за да потвърдите.

### МИКРОВЪЛНОВО ГОТВЕНЕ

За да готвите само с микровълни, завъртете МНОГОФУНКЦИОНАЛНИЯ БУТОН на едно от петте нива на микровълнова мощност и след това използвайте бутона МЕНЮ/ВРЕМЕ/ТЕГЛО, за да зададете желаното време за готвене. Най-дългото време за готвене е 95 минути.

Например да предположим, че искате да готвите 5 минути при 60% микровълнова мощност.

- Завърне МНОГОФУНКЦИОНАЛНИЯ БУТОН на СР.

Завъртете МНОГОФУНКЦИОНАЛНИЯ БУТОН	Мощност на готвене
LOW (Ниско нагряване)	20%
M.LOW (Средно ниска)	40%
MEDIUM (средна)	60%
HIGH (Средно високо нагряване)	80%
MAX. (Високо нагряване)	100%

- Завъртете бутона МЕНЮ/ВРЕМЕ/ТЕГЛО на 5:00.
- Натиснете СТАРТ/БЪРЗО СТАРТИРАНЕ, за да стартирате.

### БЪРЗО ВКЛЮЧВАНЕ

Тази функция Ви позволява бързо да включите фурната.

Натиснете START/QUICK START бутона няколко пъти, за да настроите времето за готвене, фурната започва обработка на пълна мощност веднага. Най-дългото време за готвене е 10 минути. Можете да добавите време за готвене чрез натискане на СТАРТ/БЪРЗО СТАРТИРАНЕ по врем ена готвене.

### АВТОМАТИЧНО РАЗМРАЗЯВАНЕ:

С тази фурна можете да размразявате месо, птици, риба и морски продукти. Времето за размразяване и степента на мощност се настройват автоматично, след като изберете типа и теглото на продуктите. Диапазонът на теглата на замразените храни варира между 100g и 1800g.

НАПРИМЕР: Да предположим, че искате да размразите 600g скариди.

- Поставете скаридите за размразяване във фурната.
- Завъртете МНОГОФУНКЦИОНАЛНИЯ БУТОН на РАЗМРАЗЯВАНЕ.
- Завъртете бутона МЕНЮ/ВРЕМЕ/ТЕГЛО по посока на часовниковата стрелка, за да изберете теглото на храната.
- Натиснете СТАРТ/БЪРЗО СТАРТИРАНЕ, за да стартирате.

Забележка: По време на размразяването системата спира и прозвучава звуков сигнал, за да ви напомни да обърнете храната. След като го направите затворете вратата и натиснете СТАРТ/БЪРЗО СТАРТИРАНЕ, за да възобновите размразяването.

### ГРИЛ:

Готвенето с грил е особено подходящо при тънки филийки месо, пържоли, котлети, кебап, салам или парчета пилешко месо. Най-дългото време за готвене е 95 минути.

Например: Да предположим, че искате да програмирате грила за готвене за 12 минути.

- Завъртете МНОГОФУНКЦИОНАЛНИЯ БУТОН на ГРИЛ.
- Завъртете бутона МЕНЮ/ВРЕМЕ/ТЕГЛО, за да зададете времето за готвене.
- Натиснете СТАРТ/БЪРЗО СТАРТИРАНЕ, за да стартирате.

**ФУНКЦИЯ ЗА ПРЕДВАРИТЕЛНО НАСТРОЙВАНЕ**

Тази функция разрешава на фурната да стартира програма за готвене автоматично в определено време. Да предположим, че предварително зададеното време е 8:00 (сутринта) и желаете да готвите 20 минути при 80% мощност като започнете в 11:30.

1. Завъртете МНОГОФУНКЦИОНАЛНИЯ бутон на М. ВИСОКИ.
2. Завъртете бутон МЕНЮ/ВРЕМЕ/ТЕГЛО на 20:00.
3. Завъртете МНОГОФУНКЦИОНАЛНИЯ бутон на ПРЕДВАРИТЕЛНА НАСТРОЙКА.
4. Завъртете бутон МЕНЮ/ВРЕМЕ/ТЕГЛО на 11:00.
5. Натиснете СТАРТ/БЪРЗО СТАРТИРАНЕ, за да потвърдите цифрата на часа.
6. Завъртете бутон МЕНЮ/ВРЕМЕ/ТЕГЛО на 11:30.
7. Натиснете СТАРТ/БЪРЗО СТАРТИРАНЕ, за да потвърдите.

Забележка: индикаторът на функцията за предварителна настройка примигва до посоченото време и готвенето стартира автоматично. Функциите за бързо стартиране, дезодориране, автоматично размразяване и автоматично готвене могат да се използват съвместно с функцията за предварителна настройка.

**ГОТВЕНЕ НА МНОГО ЕТАПИ**

Фурната може да бъде програмирана за до 3 автоматични последователности на готвене. Да предположим, че желаете да зададете следната програма за готвене.

Микровълново готвене  
(при висока мощност за 10 минути)



Готвене на грил (за 8 минути)



Микровълново готвене  
(при средна мощност за 5 минути)

1. Завъртете МНОГОФУНКЦИОНАЛНИЯ бутон на ВИСОКА.
2. Завъртете бутон МЕНЮ/ВРЕМЕ/ТЕГЛО на 10:00.
3. Натиснете веднъж бутон ПАМЕТ.
4. Завъртете МНОГОФУНКЦИОНАЛНИЯ бутон на ГРИЛ.
5. Завъртете бутон МЕНЮ/ВРЕМЕ/ТЕГЛО, за да зададете 8:00.
6. Натиснете веднъж бутон ПАМЕТ.
7. Завърте МНОГОФУНКЦИОНАЛНИЯ БУТОН на СР.
8. Завъртете бутон МЕНЮ/ВРЕМЕ/ТЕГЛО на 5:00.
9. Натиснете веднъж СТАРТ/БЪРЗО СТАРТИРАНЕ, за да стартирате.

Забележка:

При задаване дисплеят показва 1S, 2S, 3S, за да посочи кой етап задавате.

Функциите за бързо стартиране, автоматично размразяване, дезодориране и автоматично готвене не могат да се задават в програма за многоетапно готвене.

**ФУНКЦИЯ ЗА ДЕЗОДОРИРАНЕ**

1. Завъртете МНОГОФУНКЦИОНАЛНИЯ бутон на DEODORIZE.
2. Завъртете бутон МЕНЮ/ВРЕМЕ/ТЕГЛО по посока на часовниковата стрелка. При това на екрана се показват стандартното време 5:00 и индикатора за дезодориране.
3. Натиснете СТАРТ/БЪРЗО СТАРТИРАНЕ, за да стартирате.

**КОМБИНИРАНО ПРИГОТВЯНЕ**

Най-дългото време за готвене при комбинации 1 и 2 е 95 минути.

**КОМБИНАЦИЯ 1:**

30% време за готвене с микровълни, 70% за готвене с грил. Използва се за риба, картофи или огретен.

НАПРИМЕР: искате да настроите готвене с комбинация 1 за 25 минути.

1. Завъртете МНОГОФУНКЦИОНАЛНИЯ бутон на КОМБИ.
2. Завъртете веднъж бутон МЕНЮ/ВРЕМЕ/ТЕГЛО, когато на екрана се покаже СО-1.
3. Завъртете бутон МЕНЮ/ВРЕМЕ/ТЕГЛО по посока на часовниковата стрелка, за да въведете времето за готвене.
4. Натиснете СТАРТ/БЪРЗО СТАРТИРАНЕ, за да стартирате.

**КОМБИНАЦИЯ 2:**

55% време за готвене с микровълни, 45% за готвене с грил. Използва се за пудинги, омлети, печени картофи и пилешко месо.

НАПРИМЕР: искате да настроите готвене с комбинация 2 за 12 минути.

1. Завъртете МНОГОФУНКЦИОНАЛНИЯ бутон на КОМБИ.
2. Завъртете веднъж бутон МЕНЮ/ВРЕМЕ/ТЕГЛО, когато на екрана се покаже СО-1.
3. Натиснете веднъж СТАРТ/БЪРЗО СТАРТИРАНЕ, когато на екрана се покаже СО-2.
4. Завъртете бутон МЕНЮ/ВРЕМЕ/ТЕГЛО по посока на часовниковата стрелка, за да въведете времето за готвене.
5. Натиснете СТАРТ/БЪРЗО СТАРТИРАНЕ, за да стартирате.

**БЛОКИРОВКА СРЕЩУ ИЗПОЛЗВАНЕ НА УРЕДА ОТ ДЕЦА**

Заклучването от деца предотвратява ненаблюдаваната работа на уреда при присъствие на малки деца.

За да зададете заключване от деца: В режим на готовност, ако няма операция в рамките на минута, фурната автоматично преминава в режим на заключване от деца. При заключено състояние всички бутони са деактивирани..

За да прекратите заключването от деца: В режим на заключване от деца отварянето или затварянето на вратата на фурната може да прекрати програмата и индикаторът за заключване изгасва.

**АВТОМАТИЧНО ГОТВЕНЕ**

Не е необходимо да програмирате продължителността и мощността на готвене за храната или режима на приготвяне. Достатъчно е да посочите типа на храната, която искате да пригответе, както и телгто ѝ. За да направите това, завъртете бутон МЕНЮ/ВРЕМЕ/ТЕГЛО в обратна на часовниковата стрелка посока и въртете непрекъснато, за да изберете желаното меню. След това натиснете еднократно СТАРТ/БЪРЗО СТАРТИРАНЕ и завъртете МЕНЮ/ВРЕМЕ/ТЕГЛО, за да изберете количеството на храната. Фурната започва работа след натискане на бутон СТАРТ/БЪРЗО СТАРТИРАНЕ.

Може да се наложи да обърнете храната в средата на времето за готвене, за да се изпече равномерно.

Например: за да сготвите 2 картофа.

1. Завъртете веднъж скалата МЕНЮ/ВРЕМЕ/ТЕГЛО в обратна на часовниковата стрелка посока и въртете до показване на код А-6.
2. Натиснете веднъж СТАРТ/БЪРЗО СТАРТИРАНЕ.
3. Завъртете бутон МЕНЮ/ВРЕМЕ/ТЕГЛО, за да изберете количеството от 2 единици.
4. Натиснете СТАРТ/БЪРЗО СТАРТИРАНЕ, за да стартирате.

**МЕНЮ ЗА АВТОМАТИЧНО ГОТВЕНЕ**

Код	Храна/режим на готвене
A-1	ПУКАНКИ (99g)
A-2	ПРЕСНИ ЗЕЛЕНЧУЦИ (g)
A-3	ПИЦА (g)
A-4	ПЕЧЕНО ПИЛЕ (g)
A-5	КАФЕ (200ml/чаша)
A-6	КАРТОФ (всеки по 230g)
A-7	ПОДГРЯВАНЕ (g)
A-8	ПЕЧЕНИ ПЪРЖОЛИ (g)

1. Резултатът от автоматичното готвене зависи от фактори, като флуктоация на напрежението, формата и размера на храната, личните предпочитания, както и от степента на приготвяне на храната и дори колко добре разполагате храната във фурната. Ако откриете, че резултатът при дадена степен не е задоволителен, можете леко да регулирате времето за приготвяне.
2. При печене на пиле и пържоли, и по време на готвене системата спира и прозвучава звук сигнал, който ви напомня да обърнете храната. След като затворите вратата на фурната натиснете бутон СТАРТ/БЪРЗО СТАРТИРАНЕ, за да възобновите готвенето.

**ПОЧИСТВАНЕ И ГРИЖИ ЗА УРЕДА**

1. Изключете фурната и извадете щепсела от контакта, преди да почистите уреда.
2. Поддържайте вътрешността на фурната чиста. Ако по стените на фурната са полепнали остатъци от храна или разляти течности, избършете ги с мокра кърпа. При много силно замърсяване могат да се използват меки почистващи препарати. Избягвайте използването на спрей и други

груби почистващи средства, защото могат да предизвикат петна, ивици или потъмняване на повърхността на вратичката.

3. Външните повърхности трябва да се почистват с влажна кърпа. За да се избегне повреда на функционални части във вътрешността на фурната, във вентилационните отвори не бива да попада вода.
4. Избършете стъклото от двете страни с влажна кърпа, за да отстраните всякакви остатъци и замърсявания.
5. Контролният панел не бива да се мокри. Избършвайте го с мека, влажна кърпа. Когато почиствате контролния панел, оставете вратичката на фурната отворена, за да се избегне неволно включване на фурната.
6. Ако във фурната или по външната страна на вратичката на фурната кондензира пара, избършете с мека кърпа. Това може да се случи, когато микровълновата фурна работи в условия на висока влажност, това е нормално.
7. Понякога е необходимо да се извади стъклената чиния, за да се почисти. Измийте я с топла сапунена вода или в съдомиялна машина.
8. Пръстенът с ролките и подът на фурната трябва да се почистват редовно, за да се избегне възникване на по-силен шум. Просто избършете повърхността на пода на фурната с мек почистващ препарат. Пръстенът с ролките може да се измие с мек почистващ препарат или в съдомиялна. След изваждане на пръстена с ролките от вътрешността на фурната за почистване, после внимавайте да го поставите обратно в правилно положение.
9. Можете да отстраните миризми от Вашия уред, като смесите сока и кората на един лимон с чаша вода, изсипете ги в дъбока купа за микровълнова фурна и оставете купата за 5 минути във фурната при включени микровълни. След това избършете и подсушете уреда с мека кърпа.
10. Ако се наложи да се смени осветлението на фурната, моля обърнете се към оторизиран сервиз за смяната.
11. Фурната трябва да се почиства редовно и да се премахват всякакви хранителни остатъци. Ако не поддържате фурната в почистен вид, повърхността ѝ може да се развали, което може да съкрати живота на уреда и вероятно да предизвика опасност.
12. Моля, не изхвърляйте уреда в домашната кофа за боклук, той трябва да се занесе в съответния център за отпадъци, предвиден от общината.
13. Когато микровълновата фурна с функция на грил се използва за първи път е възможно да издава лек дим и миризма. Това е нормално, тъй като фурната е направена от стоманени плочи, покрити със смазка. Всяка нова фурна произвежда дим и миризма, които се дължат на изгарянето на смазочното масло. Това изчезва след известен период на употреба.

**ПРЕДИ ДА СЕ ОБАДИТЕ В СЕРВИЗ**

Ако фурната не работи:

- Уверете се, че щепселът на фурната е включен добре в контакта. Ако не, извадете щепсела от контакта, изчакайте 10 секунди и го включете отново.
- Проверете дали няма изгорял предпазител. Ако изглежда, че предпазителите са в ред, проверете контакта, като включите друг уред в него.
- Проверете, за да се уверите, че контролният панел е програмиран правилно и таймерът е настроен.
- Проверете, дали вратичката на фурната е затворена добре, като системата за предпазно заключване на вратичката е сработила коректно. В противен случай микровълновата енергия няма да се излъчва във фурната.

**АКО НИТО ЕДНА ОТ ТЕЗИ МЕРКИ НЕ ПОМОГНЕ ЗА ОТСТРАНЯВАНЕ НА ПРОБЛЕМА, ОБЪРНЕТЕ СЕ КЪМ КВАЛИФИЦИРАН ТЕХНИК, НЕ СЕ ОПИТВАЙТЕ САМИ ДА НАСТРОИТЕ ИЛИ РЕМОНТИРАТЕ ФУРНАТА.**

**Съобразено с околната среда изхвърляне**  
 Можете да помогнете да защитим околната среда!

Помнете, че трябва да спазвате местните разпоредби: Предавайте неработещото електрическо оборудване в специално предназначени за целта центрове.

**ТЕХНИЧЕСКИ ДАННИ:**

Консумирана мощност:	230V AC/50Hz • max. 1200W, 700W (микровълни), 900W (грил)
Изходна мощност:	700W
Работна честота	2450MHz
Външни размери	262mm (В) x 452mm (Ш) x 356mm (Д)
Вътрешни размери на фурната:	198mm (В) x 315mm (Ш) x 297mm (Д)
Обем на фурната	20 литра
Система за готвене	Система с въртящ се диск
Тегло	около 11,3kg

Долният списък е общо упътване, което да Ви помогне да изберете подходящите съдове:

Съд за готвене	Готвене с фурната	Исползване на грила	Исползване и на двете
Огнеупорно стъкло	да	да	да
Неогнеупорно стъкло	не	не	не
Огнеупорна керамика	да	да	да
Пластмасови чинии (подходящи за фурна)	да	не	не
Кухненска хартия	да	не	не
Метална табла	не	да	не
Метална поставка	не	да	не
Алуминиево фолио и съдове от фолио	не	да	не

**ПОСІБНИК КОРИСТУВАЧА  
МІКРОХВІЛЬОВА ПІЧ****НАЗВИ ДЕТАЛЕЙ** (мал. 1)

- Замок безпеки дверцят
- Вікно печі
- Хвилевід (Не знімайте слюдяну пластину, що покриває хвилевід)
- Коліщатко
- Скляна тарілка
- Панель управління
- Нагрівач
- Металева рамка

Будь ласка, прочитайте цю інструкцію уважно до того, як встановлювати та працювати з піччю. Збережіть цю інструкцію.

**ЗАСТЕРЕЖЕННЯ ВІД МОЖЛИВОГО НАДМІРНОГО ВПЛИВУ ВИПРОМІНЮВАННЯ ПЕЧІ**

- Не вмикайте піч, коли в неї відкриті дверцята, оскільки це може призвести до негативного впливу випромінювання печі. Не вимикайте та не втручайтесь в роботу захисного блокування.
- Слідкуйте, щоб між передньою частиною печі та дверцятами не було сторонніх предметів, та не збирався бруд або залишки миючого засобу на поверхні герметизації.
- Не вмикайте піч, якщо вона пошкоджена. Слідкуйте за тим, щоб дверцята печі були щільно зачинені та наступне не було пошкоджене:
  - дверцята (зігнути);
  - навіси та клямки (зламани чи ослаблені);
  - ущільнення дверцят та поверхня герметизації.
- Настройку чи ремонт печі повинен виконувати тільки відповідно кваліфікована служба.

**УСТАНОВКА**

- Зніміть всю упаковку та перевірте, щоб її залишків не було в камері.
- Перевірте піч на предмет будь-яких пошкоджень таких як, зміщені або зігнуті дверцята, пошкоджене ущільнення дверцят та поверхні герметизації, зламани або ослаблені навіси та клямки, погнута камера або дверцята. В разі наявності будь-якого пошкодження негайно зверніться до кваліфікованої служби.
- Поставте піч на рівну та міцну поверхню, яка зможе витримати вагу печі та найважчу їжу, яку Ви можете готувати в ній.
- Не ставте піч поблизу предметів, які нагріваються та виділяються вологу, або поблизу легкозаймистих матеріалів.
- Для правильної роботи печі необхідна гарна вентиляція. Залиште 20см вільного місця над піччю, 10см позаду, та по 5см з обох боків. Не закривайте та не блокуйте будь-яких отворів приладу. Не знімайте ніжки печі.
- Не вмикайте піч, коли скляна тарілка, роликівка підставка чи валок не на місці.

- Перевірте, щоб шнур живлення був цілий та не проходив під приладом або над гарячою чи гострою поверхнею.
- Розетка повинна знаходитись в легкодоступному місці, щоб прилад було легко вимкнути в разі аварії.
- Не використовуйте піч на вулиці.

**ІНСТРУКЦІ ДО ЗАЗЕМЛЕННЯ**

Прилад повинен мати заземлення. Ця піч обладана шнуром живлення з проводом та вилкою для заземлення. Прилад необхідно вмикати в настінну розетку, яка встановлена належним чином та має заземлення. В разі короткого замикання, заземлення зменшує ризик ураження електричним струмом, відводячи електричний струм в землю. Рекомендується мати окремий ланцюг живлення для печі. Користуватись високою напругою небезпечно. Це також може призвести до пожежі або інших нещасних випадків з пошкодженням печі.

**ЗАСТЕРЕЖЕННЯ:** неналежне використання вилки заземлення може призвести до ураження електричним струмом.

**Примітки:**

- Якщо Ви хочете більше дізнатись про заземлення або правила користування електричним струмом, зверніться до кваліфікованого електрика або службу
- Ні виробник, ні продавець не нестимуть відповідальності за пошкодження печі або травми внаслідок порушення правил користування електричним струмом. Проводи в шнурі живлення забарвлені відповідно до наступного коду: зелений та жовтий - ЗАЗЕМЛЕННЯ синій - НУЛЬ коричневий - ФАЗА

**РАДІОПЕРЕШКОДИ**

- Робота микровильової печі може створювати перешкоди для радіо, телевізора або подібного обладнання.
- Щоб уникнути радіоперешкод, слід зробити наступне:
  - почистіть дверцята та поверхню герметизації печі;
  - Переорієнтуйте антену радіоприймача або телевізора.
  - Переставте піч відносно приймача.
  - Поставте піч далі від приймача.
  - Підключіть піч до іншої розетки, щоб піч та приймач були на різних ланцюгах.

**ПРАВИЛА БЕЗПЕКИ**

Під час використання електричних пристроїв необхідно дотримуватись основних правил безпеки, включаючи наступні:

**ЗАСТЕРЕЖЕННЯ:** для зменшення ризику опіку, ураження електричним струмом, пожежі, травми або надмірного впливу микровильового випромінювання:

- Прочитайте всі вказівки до того, як вмикати прилад.

2. Використовуйте прилад тільки за призначенням, як описано в цій інструкції. Не застосовуйте корозійні хімікати та аерозолі на приладі. Цей тип печі призначений для нагрівання, готування та розморожування їжі. Він не призначений для промислового або лабораторного використання.
3. Не вмикайте піч, коли вона пуста.
4. Не вмикайте цей прилад, коли його шнур або штепсель пошкоджені, якщо прилад працює неналежним чином або якщо він пошкоджений або вправ.
5. **ЗАСТЕРЕЖЕННЯ:** Дітям дозволяється використовувати дану піч тільки під наглядом дорослих та тільки після проведення належного інструктажу щодо безпечного використання печі та пояснення небезпек, що виникають внаслідок її неправильного використання.
6. Щоб зменшити ризик пожежі в камері:
  - a) Під час приготування їжі в пластиковому або паперовому посуді, перевірте частоту печі, щоб уникнути спалахування.
  - b) Зніміть дровотві заціпки з паперових або пластикових пакетів перед тим, як класти їх в піч.
  - c) В разі появи диму, вимкніть прилад, натиснувши кнопку пуску або вийнявши штепсель з розетки. Не відкривайте дверцята, щоб задудити вогонь.
  - d) Не використовуйте для зберігання будь-чого. Не залишайте папір, посуд або їжу в камері, коли піч не використовується.
7. **ЗАСТЕРЕЖЕННЯ:** їжу не можна нагрівати в закритих контейнерах, оскільки вони можуть вибухнути.
8. Нагрівання напоїв в печі може призвести до уповільненого бурхливого кипіння, тому слід обережно поводитись з посудом, в якому нагрівається напій.
9. Не смажте їжу в печі. Гаряче масло може пошкодити частини печі та посуд і, навіть, може завдати опіків.
10. Яйця у шаралупі та яйця, зварені накруто, не можна нагрівати у мікрохвильових печах, оскільки вони можуть вибухнути навіть після завершення мікрохвильового нагрівання.
11. Проколойте тверду шкіру у таких продуктах, як картопля, цілий гарбуз та горіхи перед тим, як готувати їх.
12. Вміст пляшок для годування та баночок з їжею для дітей слід перемішувати. Слід перевіряти температуру такої їжі перед тим, як подавати її, щоб уникнути опіків.
13. Посуд може нагріватись внаслідок передачі тепла від нагрітої їжі. Можливо знадобляться рукавиці для того, щоб дістати посуд з печі.
14. Посуд слід перевіряти на придатність до застосування в мікрохвильових печах.
15. **ЗАСТЕРЕЖЕННЯ:** небезпечно робити будь-які роботи або ремонт печі, який пов'язаний зі зніманням будь-якої кришки, яка захищає від мікрохвильового випромінювання.
16. Ця піч належить до приладів 2-ї групи класу В промислових, наукових та медичних (ISM) приладів. До 2-ї групи належать всі ISM (промислові, наукові та медичні) прилади, в яких радіочастоти навмисно генеруються та/або використовуються у вигляді електромагнітного випромінювання для обробки матеріалів, та електроерозійне обладнання. Обладнання класу В може використовуватись в домашньому господарстві та в господарствах прямо підключених до електричних мереж та електричних мереж з низькою напругою, які постачають електричний струм до житлових будинків.
17. Цей пристрій не призначений для використання особами (включаючи дітей) з фізичними та розумовими вадами, або особами без належного досвіду чи знань, якщо вони не пройшли інструктаж по користуванню цим пристроєм під наглядом особи, відповідальної за їх безпеку.
18. Не дозволяйте дітям гратися з цим пристроєм.
19. **ЗАСТЕРЕЖЕННЯ:** Якщо даний прилад використовується в комбінованому режимі, дітям можна використовувати піч тільки під наглядом дорослих, оскільки піч нагрівається до високої температури.
20. Перед використанням мікрохвильової печі встановіть її окремо від інших приладів.
21. **ЗАСТЕРЕЖЕННЯ:** Не встановлюйте піч на кухонну плиту або інший нагрівальний прилад оскільки це може призвести до пошкодження печі та втрати гарантії.
22. Доступні поверхні печі можуть сильно нагріватись під час її роботи.
23. Забороняється встановлювати мікрохвильову піч у шафах.
24. Дверцята та зовнішні поверхні можуть сильно нагріватись під час роботи даного приладу.
25. Температура доступних поверхонь може сильно нагріватись під час роботи даного приладу.
26. Ставте даний пристрій біля стіни.
27. **ЗАСТЕРЕЖЕННЯ:** При пошкодженні дверей або ущільнення дверей печі забороняється використовувати піч, доки ці пошкодження не будуть відремонтовані спеціалістом.
28. Даний пристрій не призначений для використання за допомогою зовнішнього таймера або окремої системи дистанційного керування.
29. Дана мікрохвильова піч призначена тільки для домашнього використання; забороняється використовувати її з комерційною метою.
30. Ніколи не знімайте розпорки з задньої та бокових сторін приладу, оскільки вони гарантують мінімальну відстань від стіни до приладу для забезпечення необхідної вентиляції.
31. Зафіксуйте поворотний столик перед переміщенням даного приладу, щоб обергати його від пошкодження.

32. **ЗАСТЕРЕЖЕННЯ:** Ремонт та технічне обслуговування даного приладу повинен виконувати тільки кваліфікований спеціаліст, оскільки під час ремонту або технічного обслуговування знімається кришка, що відповідає за захист від мікрохвильового випромінювання. Це ж саме стосується заміни шнура живлення або лампи. У такому випадку надшіліть даний пристрій у наш сервісний центр.
33. Дана мікрохвильова піч призначена тільки для розморожування, приготування страв та розігрівання страв.
34. Для виймання нагрітих страв використовуйте рукавиці.
35. **УВАГА!** При відкритті кришок або загорнутої у фольгу страви викидається сильна пара.
36. Діти старші 8 років та особи з обмеженими фізичними, чуттєвими або душевними можливостями, а також особи з браком досвіду або знань, можуть використовувати даний пристрій тільки під наглядом та тільки після проведення інструктажу щодо безпечного використання даного приладу та усвідомлення небезпек, що виникають внаслідок неправильного його використання. Не дозволяйте дітям бавитись із даним приладом. Діти можуть виконувати чищення та догляд за даним приладом лише якщо їм виповнилося більше 8 років та тільки під наглядом дорослих.
37. При появі диму негайно вимкніть даний пристрій та від'єднайте його від електричної розетки; окрім цього, не відкривайте дверцята приладу, щоб не напустити диму.

## ПРИГОТУВАННЯ ЇЖИ В МІКРОХВИЛЬОВІЙ ПЕЧІ

1. Гарно підготуйте їжу. Покладіть найтовстіші шматочки ближче до краю посуду.
2. Перевірте час, необхідний для приготування. Готуйте їжу протягом найменшого рекомендованого часу, та додайте ще часу при необхідності. Сильно перегріта їжа може задимитись або спалахнути.
3. Накривайте їжу кришкою під час приготування. Це попередить розбрикування та допоможе їжі приготуватись рівномірно.
4. Перевертайте їжу один раз, щоб прискорити приготування, особливо такої їжі, як птиця або бутерброди. Великі шматки, такі як смажена телятина, необхідно перевертати не менше одного разу.
5. Перемішайте таку їжу, як фрикадельки, через половину часу для приготування як зверху до низу, так і з середини до країв тарілки.

## ІНСТРУКЦІЯ ДО ВИКОРИСТАННЯ ПОСУДУ

Стор 65

1. Найкращим матеріалом для застосування в мікрохвильових печах є то, що прозорий для мікрохвиль: він дозволяє випромінюванню проходити крізь контейнер та нагрівати їжу.

2. Мікрохвилі не проникають крізь метал, тому металевий посуд або тарілки з металевими вінцями не слід використовувати.
3. Не використовуйте папір повторної переробки, оскільки він може містити металеві залишки, що може призвести до появи іскор та/або вогню.
4. Рекомендуються використовувати круглий/овальний посуд, а не квадратний/прямокутний, оскільки їжа в куточках посуду буде пригорати.
5. Вузькі смужки алюмінієвої фольги можна використовувати, щоб запобігти пригоранню відкритих частин їжі. Але слід бути обережним і не використовувати забагато фольги. Залишайте не менш ніж 1 дюйм (2,54см) вільного місця між фольгою та стінками камери.

## ПАНЕЛЬ КЕРУВАННЯ (мал. 2)

### 1. ЕКРАН МЕНЮ

Відображається час готування, потужність, індикатори дій та час.

### 2. ПАМ'ЯТЬ

Натисніть цю кнопку, щоб встановити програму багаторівневого готування.

### 3. ПАУЗА/СТОП

- Натисніть, щоб скасувати налаштування або скинути налаштування печі перед встановленням програми готування.
- Натисніть один раз, щоб тимчасово призупинити готування, або натисніть двічі, щоб повністю скасувати готування.
- Натисніть, щоб скасувати налаштування або скинути налаштування печі перед встановленням програми готування. Натисніть один раз, щоб тимчасово призупинити готування, або натисніть двічі, щоб повністю скасувати готування.

### 4. БАГАТОФУНКЦІОНАЛЬНИЙ ПЕРЕМИКАЧ

- Поверніть перемикач, щоб вибрати один із п'яти рівнів потужності мікрохвильової печі.
- Поверніть перемикач на ГОДИННИК, щоб встановити час.
- Поверніть перемикач на ПРОГРАМА, щоб встановити функцію попереднього програмування.
- Поверніть перемикач на КОМБІ, щоб встановити одну з двох комбінацій програми готування.
- Поверніть перемикач на ГРИЛЬ, щоб встановити програму готування грилю.
- Поверніть перемикач на ДЕОДОРІЗУВАТИ, щоб встановити функцію усунення запаху.

### 5. МЕНЮ/ЧАС/ВАГА (ПЕРЕМИКАЧ)

Поверніть перемикач, щоб відкрити меню часу, ваги або вибрати меню.

### 6. СТАРТ/ШВИДКИЙ СТАРТ (Перемикач МЕНЮ/ЧАС/ВАГА)

- Натисніть перемикач, щоб запустити програму.
- Натискайте перемикач повторно, щоб встановити функцію швидкого запуску.

**НАЛАШТУВАННЯ ПЕЧІ**

При натисканні кнопок лунає телеметричний сигнал підтвердження натискання.

Після завершення часу програми система подає сигнали і на дисплеї відображається повідомлення «END». Натисніть кнопку ПАУЗА/СТОП або відкрийте дверцята, щоб очистити це повідомлення перед тим, як запрограмувати іншу функцію.

**НАЛАШТУВАННЯ ЦИФРОВОГО ГОДИННИКА**

Коли піч буде готова до роботи, поверніть багатофункціональний перемикач на ГОДИННИК, а тоді поверніть перемикач МЕНЮ/ЧАС/ВАГА один раз для відображення часу в 12-годинному форматі Hr12 та натисніть його один раз, щоб відобразити час у 24-годинному форматі Hr24.

НАПРИКЛАД: Припустимо, що ви хочете встановити годинник печі на 8:30.

1. Поверніть БАГАТОФУНКЦІОНАЛЬНИЙ ПЕРЕМИКАЧ на ГОДИННИК.
2. Поверніть перемикач МЕНЮ/ЧАС/ВАГА за годинниковою стрілкою на одну шкалу, щоб відобразити Hr12, а тоді натискайте його повторно для переключення між форматом часу Hr24 та Hr12.
3. Поверніть перемикач МЕНЮ/ЧАС/ВАГА, щоб встановити цифру 8 для години.
4. Натисніть СТАРТ/ШВИДКИЙ СТАРТ для підтвердження.
5. Поверніть перемикач МЕНЮ/ЧАС/ВАГА, щоб встановити цифру 30 для хвилин.
6. Натисніть СТАРТ/ШВИДКИЙ СТАРТ для підтвердження налаштування.

**ГОТУВАННЯ СТРАВ У МІКРОХВИЛЬОВІЙ ПЕЧІ**

Для готування лише за допомогою мікрохвиль поверніть БАГАТОФУНКЦІОНАЛЬНИЙ перемикач на один із п'яти о рівнів мікрохвильової потужності, а тоді за допомогою перемикача МЕНЮ/ЧАС/ВАГА встановіть потрібний час готування. Найдовший доступний час готування становить 95 хвилин. Наприклад, припустимо, що ви хочете готувати страву упродовж 5 хвилин з мікрохвильовою потужністю 60%.

1. Поверніть БАГАТОФУНКЦІОНАЛЬНИЙ перемикач на MEDIUM.

Положення БАГАТОФУНКЦІОНАЛЬНОГО перемикача	Потужність готування
LOW (Низька)	20%
M.LOW (Середній низький)	40%
MEDIUM (Середня)	60%
HIGH (Середньо-висока)	80%
MAX. (Висока)	100%

2. Поверніть перемикач МЕНЮ/ЧАС/ВАГА, щоб встановити час 5:00.
3. Натисніть СТАРТ/ШВИДКИЙ СТАРТ, щоб розпочати.

**ШВИДКИЙ ПУСК**

Ця функція дозволяє швидко вмикати піч. Натисніть кнопку START/QUICK START декілька разів, щоб виставити час приготування, піч починає працювати з повною потужністю відразу. Найдовший час готування становить 10 хвилин. Ви можете збільшити час готування, натискаючи перемикач СТАРТ/ШВИДКИЙ СТАРТ під час готування.

**АВТОМАТИЧНЕ РОЗМОРОЖУВАННЯ**

Піч можна використовувати для розморожування м'яса, птиці та морепродуктів. Час розморожування та потужність встановлюються автоматично після програмування типу їжі та її ваги. Діапазон ваги заморожених продуктів становить від 100г до 1800г.

НАПРИКЛАД: Припустимо, що ви хочете розморозити 600г креветок.

1. Помістіть заморожені креветки у піч.
2. Поверніть БАГАТОФУНКЦІОНАЛЬНИЙ перемикач на РОЗМОРОЖУВАННЯ.
3. Поверніть перемикач МЕНЮ/ЧАС/ВАГА за годинниковою стрілкою, щоб вибрати вагу страви.
4. Натисніть СТАРТ/ШВИДКИЙ СТАРТ, щоб розпочати.

Примітка: У процесі розморожування система зупиниться та подасть звукові сигнали, щоб нагадати про те, що слід перевернути страву; після перевертання страви закрийте дверцята та натисніть перемикач СТАРТ/ШВИДКИЙ СТАРТ, щоб відновити розморожування.

**ГРИЛЬ**

Готувати на грилі особливо зручно тонкі шматочки м'яса, котлети, кебаби, сосиски зі шматочків курчати. Найдовший доступний час готування становить 95 хвилин.

Наприклад: Припустимо, що ви хочете запрограмувати готування грилю упродовж 12 хвилин.

1. Поверніть БАГАТОФУНКЦІОНАЛЬНИЙ перемикач на ГРИЛЬ.
2. Поверніть перемикач МЕНЮ/ЧАС/ВАГА, щоб встановити потрібний час готування.
3. Натисніть СТАРТ/ШВИДКИЙ СТАРТ, щоб розпочати.

**ФУНКЦІЯ ПОПЕРЕДЬОГО ПРОГРАМУВАННЯ**

Ця функція дозволяє печі автоматично розпочинати програму готування у заданий час. Припустимо, що попередньо заданий час 8:00 (ранку), а ви хочете розпочати готувати страву о 11:30 упродовж 20 хвилин із потужністю 80%.

1. Поверніть БАГАТОФУНКЦІОНАЛЬНИЙ перемикач на HIGH.
2. Поверніть перемикач МЕНЮ/ЧАС/ВАГА, щоб встановити час 20:00.
3. Поверніть БАГАТОФУНКЦІОНАЛЬНИЙ перемикач на ПРОГРАМА.
4. Поверніть перемикач МЕНЮ/ЧАС/ВАГА, щоб встановити час 11:00.
5. Натисніть СТАРТ/ШВИДКИЙ СТАРТ для підтвердження години.

6. Поверніть перемикач МЕНЮ/ЧАС/ВАГА, щоб встановити час 11:30.
7. Натисніть СТАРТ/ШВИДКИЙ СТАРТ для підтвердження.

Примітка: індикатор функції попереднього програмування блиматиме, доки не настане заданий час, після чого автоматично розпочнеться готування.

Функції швидкого початку, усунення запаху, авторозморожування та автоготування недоступні при використанні функції попереднього готування.

**БАГАТОРІВНЕВЕ ГОТУВАННЯ**

Вашу піч можна запрограмувати на 3 автоматичні рівні готування.

Припустимо, що ви хочете встановити наступну програму готування.

Готування страв у мікрохвильовій печі (при високій потужності упродовж 10 хвилин)

↓  
Готування грилю (упродовж 8 хвилин)

↓  
Готування страв у мікрохвильовій печі (при середній потужності упродовж 5 хвилин)

1. Поверніть БАГАТОФУНКЦІОНАЛЬНИЙ перемикач на MAX.
2. Поверніть перемикач МЕНЮ/ЧАС/ВАГА, щоб встановити час 10:00.
3. Натисніть один раз кнопку ПАМ'ЯТЬ.
4. Поверніть БАГАТОФУНКЦІОНАЛЬНИЙ перемикач на ГРИЛЬ.
5. Поверніть перемикач МЕНЮ/ЧАС/ВАГА, щоб встановити час 8:00.
6. Натисніть один раз кнопку ПАМ'ЯТЬ.
7. Поверніть БАГАТОФУНКЦІОНАЛЬНИЙ перемикач на MEDIUM.
8. Поверніть перемикач МЕНЮ/ЧАС/ВАГА, щоб встановити час 5:00.
9. Натисніть один раз СТАРТ/ШВИДКИЙ СТАРТ, щоб розпочати.

Примітка:

Під час налаштування на дисплеї відображається 1S, 2S, 3S, позначаючи рівень, який ви налаштуєте.

Функції швидкого початку, авторозморожування, усунення запаху та автоготування недоступні при використанні програми багаторівневого готування.

**ФУНКЦІЯ УСУНЕННЯ ЗАПАХУ**

1. Поверніть БАГАТОФУНКЦІОНАЛЬНИЙ перемикач на DEODORIZE.
2. Коли час за умовчанням 5:00 і індикатор усунення запаху відображаються на екрані, поверніть перемикач МЕНЮ/ЧАС/ВАГА за годинниковою стрілкою.
3. Натисніть СТАРТ/ШВИДКИЙ СТАРТ, щоб розпочати.

**КОМБІНОВАНИЙ РЕЖИМ**

Найдовший час готування в обидвох комбінаціях 1 та 2 становить 95 хвилин.

**КОМБІНАЦІЯ 1**

30% часу приготування на мікрохвильях, 70% на грилі. Використовується для риби, картоплі та страв підсмажених в сухарях або твердому сирі.

НАПРИКЛАД: Припустимо, Ви хочете готувати на комбінації 1 протягом 25 хвилин.

1. Поверніть БАГАТОФУНКЦІОНАЛЬНИЙ перемикач на КОМБІ.
2. Коли CO-1 відобразиться на екрані, поверніть перемикач МЕНЮ/ЧАС/ВАГА один раз.
3. Поверніть перемикач МЕНЮ/ЧАС/ВАГА за годинниковою стрілкою, щоб встановити час готування.
4. Натисніть СТАРТ/ШВИДКИЙ СТАРТ, щоб розпочати.

**КОМБІНАЦІЯ 2**

55% часу приготування на мікрохвильях, 45% на грилі. Використовується для пудингів, омлетів, печеної картоплі та птиці.

НАПРИКЛАД: Припустимо, Ви хочете готувати на комбінації 2 протягом 12 хвилин.

1. Поверніть БАГАТОФУНКЦІОНАЛЬНИЙ перемикач на КОМБІ.
2. Коли CO-1 відобразиться на екрані, поверніть перемикач МЕНЮ/ЧАС/ВАГА один раз.
3. Натисніть один раз СТАРТ/ШВИДКИЙ СТАРТ, коли CO-2 відобразиться на екрані.
4. Поверніть перемикач МЕНЮ/ЧАС/ВАГА за годинниковою стрілкою, щоб встановити час готування.
5. Натисніть СТАРТ/ШВИДКИЙ СТАРТ, щоб розпочати.

**ЗАМОК ВІД ДІТЕЙ**

Блокування від дітей запобігає використанню печі маленькими дітьми без нагляду. Встановлення блокування: Якщо в режимі очікування протягом однієї хвилини не виконано жодної дії, піч автоматично перейде в режим блокування від дітей. У стані блокування всі кнопки вимкнуть.

Скасування блокування: У режимі блокування від дітей відкрийте або закрийте дверцята печі, щоб скасувати програму; при цьому індикатор блокування вимкнеться.

**АВТОГОТУВАННЯ**

Для страв або наступного режиму готування немає необхідності програмувати тривалість та потужність готування. Достатньо вказати тип страви, яку ви хочете готувати, а також вагу цієї страви. Щоб зробити це, поверніть перемикач МЕНЮ/ЧАС/ВАГА один раз проти годинникової стрілки, тоді повертайте доти, доки виберете потрібне меню, тоді натисніть один раз СТАРТ/ШВИДКИЙ СТАРТ, а тоді повертайте МЕНЮ/ЧАС/ВАГА, щоб вибрати вагу або кількість страви. Піч розпочинає готування після натискання кнопки СТАРТ/ШВИДКИЙ СТАРТ. Вам може бути потрібно перевернути страву у середині часу готування, щоб готування було рівномірним.

Наприклад: щоб приготувати 2 картоплини.

1. Поверніть перемикач МЕНЮ/ЧАС/ВАГА один раз проти годинникової стрілки, а тоді повертайте, доки на екрані не відобразиться код A-6.



- Натисніть один раз СТАРТ/ШВИДКИЙ СТАРТ.
- Поверніть перемикач МЕНЮ/ЧАС/ВАГА, щоб вибрати картоплю в кількості 2 шт.
- Натисніть СТАРТ/ШВИДКИЙ СТАРТ, щоб розпочати.

#### МЕНЮ АВТОГОТУВАННЯ

Код	Режим страви/готування
A-1	ПОПКОРН (99г)
A-2	СВІЖІ ОВОЧІ (г)
A-3	ПІЦА (г)
A-4	ЗАПЕЧЕНЕ КУРЧА (г)
A-5	КАВА (200мл/горнятко)
A-6	КАРТОПЛЯ (кожна 230г)
A-7	ПІДІГРІВ (г)
A-8	ЗАПЕЧЕНЕ М'ЯСО (г)

- Результат автоготування залежить від таких факторів, як коливання напруги, форми і розміру страви, вашого особистого смаку щодо ступеню готовності певної страви і навіть від того, як добре ви помістили страву у піч. Якщо результат готування видається вам незадовільним, будь ласка, налаштуйте більш точніше час готування.
- У процесі приготування грилю з птиці та запікання м'яса система зупиниться та подасть звукові сигнали, щоб нагадати про те, що слід перевернути страву; після перевертання страви закрийте дверцята та натисніть перемикач СТАРТ/ШВИДКИЙ СТАРТ, щоб відновити готування страв.

#### ЧИЩЕННЯ І ДОГЛЯД

- Перед тим, як розпочати миття печі, вимкніть її та відключіть від електромережі.
- Підтримуйте чистоту в ніші печі. Якщо стінки печі забризкані їжею чи напоями, протріть їх вологою ганчіркою. Якщо піч сильно забруднилась, можна використовувати м'які засоби для чищення. Не використовуйте аерозолі й інші сильнодіючі миючі засоби, оскільки вони можуть зашкодити поверхні дверцят.
- Зовнішню поверхню печі протирайте вологою ганчіркою. Щоб уникнути пошкодження, запобігайте потраплянню води у вентиляційні отвори печі.
- Обидва боки оглядового віконця протріть вологою ганчіркою, щоб позбутись залишків їжі чи напиків.
- Не дозволяйте, щоб на панель керування потрапляла вода. Витирайте її м'якою вологою ганчіркою. Під час чистки панелі керування залишіть відкритими дверцята, щоб піч випадково не включилась.
- При скупченні пари на внутрішній чи зовнішній стінках дверцят протріть ці поверхні вологою ганчіркою. Скупчення пари може виникати при використанні печі в умовах підвищеної вологості. Це нормально.
- Час від часу необхідно виймати скляний столик, що обертається для очищення. Мийте його теплою мильною водою або використовуйте посудомийну машинку.

- Щоб уникнути появи сильного шуму регулярно очищайте підставку і саму нішу. Легенько протріть поверхню ганчіркою, зволоженою у м'якому миючому засобі. Підставку мийте теплою мильною водою або використовуйте посудомийну машинку. Очистивши підставку, встановіть її в піч у первісне положення.
- Для того, щоб усунути неприємні запахи, що накопичуються всередині печі, налейте чашку води з соком або шкіркою лимона в широкую, придатну для мікрохвильової печі миску. Включіть режим мікрохвиль на 5 хвилин. Ретельно протріть стінки печі спочатку вологою ганчіркою, а потім м'якою ганчіркою насухо.
- Якщо знадобиться заміна лампочки освітлення печі, звертайтеся сервісний центр фірми, що продала вам пристрій.
- Мікрохвильову піч слід чистити регулярно і усувати будь-які рештки їжі. Порушення норм чистоти може призвести до погіршення поверхні печі, що згубно впливатиме на роботу пристрою і матиме небажаний результат.
- Не викидайте мікрохвильову піч в загальний ящик для сміття; її необхідно передати до спеціально призначеного центру.
- При першому використанні мікрохвильової печі з функцією грилю може з'явитись невеличкий дим та запах. Це є нормальним явищем, оскільки в даній печі використовується сталевая пластина, покрита змащувальною оливою, яка при нагріванні згорає, внаслідок чого з'являється дим та запах горіння. Це явище зникне через певний час використання печі.

#### УСУНЕННЯ НЕСПРАВНОСТЕЙ

Якщо піч не працює:

- Переконайтесь, що піч надійно підключена до мережі. Якщо вона підключена ненадійно, відключіть штепсельну вилку, зачекайте 10сек. і знову підключіть її до мережі якомога надійніше.
- Перевірте чи не перегорів запобіжник або розподільний щит. Якщо все працює, підключіть до електричної розетки інший пристрій для перевірки.
- Переконайтесь, що панель керування запрограмована правильно і що таймер правильно встановлений.
- Переконайтесь, чи блокувальна система забезпечує щільне закриття дверцят. Якщо дверцята закриті нещільно, піч не включиться.

**ЯКЩО ЖОДЕН ІЗ ОПИСАНИХ ВИЩЕ ЗАХОДІВ НЕ ДОПОМОЖЕ, ЗВЕРНІТЬСЯ У СЕРВІСНИЙ ЦЕНТР. НЕ НАМАГАЙТЕСЯ РЕМОНТУВАТИ ПІЧ САМОСТІЙНО.**

**ТЕРМІН ПРИДАТНОСТІ: НЕ ОБМЕЖЕНИЙ.**



#### Безпечна утилізація

Ви можете допомогти захистити довкілля!  
 Дотримуйтесь місцевих правил утилізації: віднесіть непрацююче електричне обладнання у відповідний центр із його утилізації.

#### ХАРАКТЕРИСТИКИ

Споживання енергії: 900Вт (гриль)	230В ~ 50Гц • max. 1200Вт, 700Вт (мікрохвильова піч),
Вихідна потужність:	700Вт
Робоча частота:	2450МГц
Зовнішні розміри:	262мм (В) x 452мм (Ш) x 356мм (Д)
Розміри внутрішньої камери печі:	198мм (В) x 315мм (Ш) x 297мм (Д)
Об'єм камери:	20 літрів
Однорідність приготування:	поворотна система
Вага нетто:	прилб. 11,3кг

Нижче наведено список посуду та його застосування.

Посуд	Приготування в мікрохвильовій печі	Приготування на грилю	Комбіноване Приготування
Термостійке скло	Так	Так	Так
Нетермостійке скло	Ні	Ні	Ні
Термостійка кераміка	Так	Так	Так
Пластмасова тарілка для мікрохвильової печі	Так	Ні	Ні
Кухонний папір	Так	Ні	Ні
Металева тарілка	Ні	Так	Ні
Металева рамка	Ні	Так	Ні
Алюмінієва фольга та контейнери з неї	Ні	Так	Ні

## FOUR À MICRO-ONDES MODE D'EMPLOI

### DESCRIPTION DES PARTIES : (voir Ill. 1)

1. système de verrouillage de la porte
2. vitre
3. guide d'ondes (Il ne faut pas retirer la plaque de mica couvrant la guide d'ondes)
4. anneau de guidage
5. plateau en verre
6. tableau de commande  
retirer la plaque de mica
7. chauffage grill
8. grille en métal

Lisez attentivement ce mode d'emploi avant de mettre en marche l'appareil. Conservez bien ce mode d'emploi pour les éventuelles questions ultérieures.

### PRECAUTIONS A PRENDRE POUR EVITER UNE EXPOSITION DE TROP LONGUE DUREE AUX MICRO ONDES

- a) Ne jamais chercher à faire fonctionner le four avec la porte ouverte. Le fonctionnement porte ouverte peut avoir des effets dangereux suite à l'exposition aux micro-ondes. Ne jamais tenter de retirer les verrouillages de sécurité.
- b) Ne rien intercaler entre l'avant du four et la porte. Ne pas laisser de saleté ou de résidus de produits nettoyants s'accumuler sur les joints.
- c) N'utilisez en aucun cas le four s'il est endommagé. Il est très important que la porte du four ferme bien et que les pièces suivantes ne soient pas endommagées :
  - porte (déformée)
  - charnières et loquets (cassés ou desserrés)
  - joints et surfaces d'étanchéité
- d) Votre four à micro-ondes ne doit être réparé que par un technicien qualifié agréé.

### RACCORDEMENT DE L'APPAREIL :

1. Assurez-vous que tout l'emballage a été retiré (également à l'intérieur).
2. Vérifiez que l'appareil n'est pas endommagé : par exemple une porte déformée, des joints endommagés, les charnières ou les verrouillages de porte cassés ou desserrés ou des dommages (bosses ou déformations) à l'intérieur et sur la porte. Si vous constatez des dommages sur votre appareil, vous ne devez en aucun cas l'utiliser. Adressez-vous à un réparateur agréé.
3. Posez l'appareil sur une surface plane et stable pouvant supporter le poids de l'appareil.
4. N'utilisez jamais l'appareil à des endroits chauds, humides ou à proximité de matériaux facilement inflammables.
5. L'appareil nécessite en fonctionnement une circulation d'air suffisante. C'est pourquoi, il est recommandé de le positionner avec un écart minimum d'environ 20cm au-dessus, 10cm derrière et 5cm sur les côtés. Ne jamais couvrir l'appareil. Ne jamais retirer les pieds de l'appareil.
6. Utilisez l'appareil avec le plateau, l'anneau de guidage et le coupleur en respectant la bonne position.

7. Veillez à ce que le câble d'alimentation ne soit pas endommagé, qu'il ne se trouve pas sous l'appareil ou sur des surfaces chaudes ou posé sur des arêtes tranchantes.
8. La prise doit être facilement accessible pour pouvoir la tirer rapidement en cas d'urgence.
9. N'utilisez jamais l'appareil en extérieur.

### INSTRUCTIONS DE MISE À LA TERRE :

L'appareil doit être relié à la terre. Le four est pourvu d'un câble réseau mis à la terre. L'appareil doit être branché uniquement sur une prise de terre correctement installée. En cas de court-circuit, la mise à la terre réduit le risque d'électrocution en permettant au courant d'être évacué par le fil de terre. Il est recommandé de brancher l'appareil sur un circuit privé.

**Mise en garde :** Un maniement incorrect peut conduire à des risques d'électrocution.

#### Attention :

1. Si vous rencontrez des problèmes électriques de quelque type que ce soit, adressez-vous à un spécialiste qualifié.
2. Ni le fabricant ni le vendeur n'assument la responsabilité des dommages causés à l'appareil ou des dommages corporels résultant d'un branchement électrique incorrect.

Les fils du câble réseau ont les couleurs et le câblage suivants :

VERT/JAUNE = TERRE

BLEU = NEUTRE

MARRON = CONDUCTEUR

### INTERFÉRENCES :

1. Lors de son fonctionnement, le four à micro-ondes peut perturber la réception des ondes radios et TV ou appareils analogues.
2. Si de telles interférences existent, il est possible de les réduire ou de les supprimer avec les mesures suivantes :
  - a. Nettoyez la porte et les joints
  - b. Réglez à nouveau l'antenne de votre radio ou de votre téléviseur
  - c. Changez votre four de position par rapport au récepteur
  - d. Eloignez le four du récepteur.
  - e. Branchez le four sur une autre prise afin que le récepteur et le four ne soient pas sur le même circuit.

### INSTRUCTIONS IMPORTANTES DE SÉCURITÉ :

Lorsque vous utilisez un appareil électrique, il convient de respecter les consignes fondamentales de sécurité, y compris les suivantes :

**Mise en garde :** Afin d'éviter tout risque d'incendie, d'électrocution, de brûlure, de blessure corporelle ou que des personnes soient exposées à de forts rayonnements micro-ondes :

1. Lisez attentivement l'intégralité du mode d'emploi avant la première utilisation.
2. Utilisez l'appareil uniquement comme cela est décrit dans le mode d'emploi. N'utilisez aucun produit chimique corrosif pour cet appareil. Cet appareil est

conçu pour réchauffer, cuire ou sécher les aliments. Il n'est pas approprié à un usage industriel.

3. N'utilisez jamais le four à vide.
4. Ne pas utiliser l'appareil si le cordon d'alimentation ou sa prise ont été endommagés, si le four présente des anomalies de fonctionnement ou s'il a subi une chute ou une détérioration quelconque. Si le câble d'alimentation est endommagé, apportez votre appareil à un revendeur agréé.
5. **AVERTISSEMENT :** Ne laissez des enfants utiliser ce four sans surveillance qu'après avoir vérifié qu'ils ont compris toutes les instructions d'utilisation et de sécurité rapportées dans ce guide et sont conscients des dangers d'une mauvaise utilisation de cet appareil.
6. Eviter le feu à l'intérieur du four :
  - a. Lorsque vous réchauffez des aliments contenus dans des récipients en plastique ou en papier, vérifiez régulièrement le four pour prévenir tout risque d'inflammation.
  - b. Retirez les couvercles des récipients en plastique ou en papier avant de les mettre dans le four micro-ondes.
  - c. Si de la fumée s'échappe du four, mettez-le hors tension ou débranchez la prise secteur. Laissez la porte fermée afin d'étouffer les flammes éventuelles.
  - d. N'utilisez jamais l'intérieur du four pour y entreposer du papier, des ustensiles de cuisine ou aliments.
7. **MISE EN GARDE :** Ne chauffer ni liquide ni nourriture dans des récipients fermés, ceux-ci étant susceptibles d'exploser.
8. Le chauffage de liquides au micro-ondes peut provoquer leur ébullition. Prenez garde lorsque vous manipulez le récipient.
9. Ne faites pas de fritures dans le micro-ondes. L'huile chaude peut endommager des pièces du four et provoquer des brûlures.
10. Ne chauffez pas des œufs crus ou déjà durs dans leur coquille car ils risquent d'exploser, même si le four ne chauffe plus.
11. Les aliments à peau dure, comme les pommes de terre, les courges entières, les pommes ou les châtaignes doivent être découpés avant la cuisson.
12. Remuez ou agitez toujours le contenu des biberons et des pots pour bébé et vérifiez-en la température avant consommation afin d'éviter tout risque de brûlure.
13. Les ustensiles de cuisine utilisés peuvent également devenir chauds. Ne saisissez l'ustensile utilisé qu'avec une manique.
14. Assurez-vous que les ustensiles que vous utilisez sont adaptés à la cuisson aux micro-ondes.
15. **MISE EN GARDE :** Il est dangereux pour toute personne, autre qu'un technicien qualifié, d'effectuer toute opération d'entretien ou de réparation nécessitant l'enlèvement du couvercle de protection contre l'exposition à l'énergie micro-ondes.
16. La définition du Groupe 2 qui comprend tous les appareils ISM (Industriel, Scientifique que et Médical) qui génèrent ou utilisent intentionnellement des fréquences radio sous forme de radiation

électromagnétique pour le traitement du matériel; les machines d'usinage par étincelage. Les équipements de classe B sont composés d'appareils qui conviennent à l'utilisation dans les établissements domestiques et autres endroits raccordés directement au réseau d'alimentation à basse tension, qui fournit les édifices utilisés à des fins domestiques.

17. Cet appareil n'est pas destiné aux personnes (enfants inclus) ayant des capacités physiques, sensorielles ou mentales réduites ou un manque d'expérience et de connaissance du produit, à moins qu'elles ne soient mises sous la garde d'une personne pouvant les surveiller.
18. Les enfants doivent être surveillés afin de s'assurer qu'ils ne jouent pas avec cet appareil.
6. **AVERTISSEMENT :** La température du four grimpe fortement lorsque le four fonctionne en mode mixte, aussi ne laissez pas les enfants utiliser le four dans ce mode sans la surveillance d'une personne adulte.
20. Le four à micro-ondes est prévu pour ne pas être encastré.
21. **AVERTISSEMENT :** N'installez pas le four sur une plaque de cuisson ou tout autre appareil dégageant de la chaleur. Le four risque d'être endommagé et vous ne pourriez recourir à la garantie pour le réparer.
22. La surface accessible peut devenir chaude pendant le fonctionnement du four.
23. N'encastrez pas le four à micro-ondes à l'intérieur d'un meuble.
24. La porte et la surface externe peuvent s'échauffer lorsque le four fonctionne.
25. La température des surfaces accessibles peut devenir très chaude lorsque le four fonctionne.
26. N'installez pas le four contre un mur.
27. **AVERTISSEMENT :** Si la porte ou les joints de la porte sont endommagés, n'utilisez pas votre four avant de l'avoir fait réparer par un technicien qualifié.
28. Cet appareil n'a pas été conçu pour être connecté à une minuterie externe ou être commandé par une télécommande.
29. Ce four à micro-ondes est destiné uniquement à usage domestique et non un usage commercial.
30. Ne retirez jamais le dispositif tampon prévu à l'arrière et sur les côtés de l'appareil, car il permet de laisser la distance minimale nécessaire pour la circulation de l'air entre le four et le mur.
31. Bloquez le plateau tournant avant de déplacer le four pour éviter qu'il ne soit endommagé.
32. **ATTENTION :** Quiconque, autre qu'un technicien qualifié, ne doit pas s'aventurer à vouloir réparer ce four pour un problème nécessitant de retirer un cache de protection contre les radiations de micro-ondes, car il s'expose alors à un danger. Même simplement changer le cordon d'alimentation ou l'ampoule peut être dangereux pour une personne qui n'est pas qualifiée pour cela. Aussi est-il préférable, dans un tel cas, de faire parvenir votre appareil à notre service après-vente.
33. Utilisez ce four à micro-ondes uniquement pour décongeler, cuire à l'eau et cuire à la vapeur.

34. Pour retirer des aliments chauds du four, protégez vos mains avec des gants.
35. **ATTENTION !** Attention à la vapeur qui s'échappe du conteneur à l'ouverture d'un couvercle ou d'une feuille d'emballage.
36. L'utilisation de cet appareil est permise aux enfants de plus de 8 ans et aux personnes ne disposant pas de toutes leurs capacités physiques, sensorielles ou mentales, ou manquant de l'expérience et des connaissances requises, après que ces enfants ou ces personnes ont reçu une formation appropriée sur l'utilisation de cet appareil en toute sécurité et ont compris les dangers liés à l'utilisation de cet appareil, ou lorsqu'ils (elles) sont surveillés par une personne responsable de leur sécurité. Ne laissez pas les enfants jouer avec cet appareil. Les enfants ne sont autorisés à nettoyer et entretenir cet appareil que s'ils sont âgés de 8 ans et plus, et sont surveillés par une personne adulte.
37. Si vous apercevez de la fumée se dégageant du four, éteignez ou débranchez le four et laissez la porte fermée afin d'étouffer le feu.

### RÈGLES DE BASE POUR LA CUISSON AU MICRO-ONDES :

- Positionnez soigneusement l'aliment. Placez les parties épaisses des aliments toujours sur le bord du plat.
- Respectez le temps de cuisson. Cuisez avec le plus petit temps possible et prolongez le si besoin. Un aliment cuit trop longtemps peut conduire à la formation de fumée ou à un départ de feu.
- Recouvrez l'aliment pendant la cuisson. Cela évite des éclaboussures et permet à l'aliment d'être cuit uniformément.
- Retournez une fois l'aliment pour réduire le processus de cuisson (par exemple pour un poulet ou un Hamburger). Les grosses pièces comme les rôtis doivent être retournés au moins une fois.

### INDICATIONS POUR LES USTENSILES UTILISÉS

- Page 71
- La vaisselle idéale pour le micro-ondes est transparente car elle permet aux micro-ondes de réchauffer le repas à travers le récipient.
  - Les micro-ondes ne peuvent pas traverser le métal, c'est pourquoi la vaisselle en métal ou les assiettes avec des parties métalliques ne sont pas appropriées.
  - N'utilisez pas de produits en papier recyclé dans le micro-ondes. Ils risquent de contenir de fines particules métalliques susceptibles de provoquer des étincelles ou des départs de feu.
  - Il est recommandé d'utiliser des récipients ronds ou ovales à la place de récipients carrés ou rectangulaires car les morceaux ont tendances à brûler dans les coins.

### PANNEAU DE COMMANDE (voir Ill. 2)

#### 1. ECRAN MENU ACTIONS

Temps de cuisson, puissance, indicateurs des actions et l'heure sont affichés.

#### 2. MEMORISATION

Appuyez sur la touche pour régler le programme de cuisson en plusieurs étapes.

### 3. PAUSE/ARRÊTEZ

- Appuyez pour annuler un réglage ou réinitialiser le four avant de définir un programme de cuisson.
- Appuyez une fois pour suspendre temporairement la cuisson, appuyez deux fois pour annuler la cuisson.
- Appuyez pour annuler un réglage ou réinitialiser le four avant de définir un programme de cuisson. Appuyez une fois pour suspendre temporairement la cuisson, appuyez deux fois pour annuler la cuisson.

### 4. BOUTON MULTIFONCTIONS

- Tournez le bouton pour sélectionner l'un des cinq niveaux de puissance micro-ondes.
- Positionnez le bouton sur CLOCK pour régler l'heure de l'horloge.
- Positionnez le bouton sur PRESET pour régler une fonction préréglée.
- Positionnez le bouton sur COMBI. pour définir l'un des deux programmes de cuisson combinée.
- Positionnez le bouton sur GRILL pour définir le programme de grillage.
- Positionnez le bouton sur DEODORIZE pour régler la fonction désodoriser.

### 5. MENU/TEMPS/POIDS (BOUTON)

Tournez le bouton pour entrer le temps, le poids ou sélectionner des menus.

### 6. DEMARRAGE/DEMARRAGE RAPIDE (BOUTON(MENU/TEMPS/POIDS))

- Appuyez sur le bouton pour démarrer un programme.
- Appuyez plusieurs fois sur le bouton pour régler la fonction de démarrage rapide.

### REGLAGE DES COMMANDES DU FOUR

Chaque fois qu'une touche est appuyée, un signal sonore est émis confirmant que la touche a été appuyée.

Une fois le temps total du programme écoulé, le système émet des bips avec END affichée à l'écran. Appuyez sur la touche PAUSE/ARRÊTEZ ou ouvrez la porte pour l'effacer avant de choisir une autre fonction.

### REGLAGE DE L'HORLOGE NUMERIQUE

Avec le four prêt, positionnez le bouton multifonctions sur CLOCK, puis tournez une fois le bouton MENU/TEMPS/POIDS, l'écran affiche Hr12, l'horloge est en cycle de 12 heures, puis appuyez une fois sur le bouton, l'écran affiche Hr24, l'horloge est en cycle de 24 heures.

Par exemple : Supposons vous voulez régler l'heure de l'horloge du four sur 08h30.

- Positionnez le bouton MULTIFONCTIONS sur CLOCK.
- Tournez MENU/TEMPS/POIDS dans le sens horaire pour afficher Hr12, puis appuyez plusieurs fois sur le bouton pour sélectionner le cycle Hr24 ou Hr12.
- Tournez le bouton MENU/TEMPS/POIDS pour choisir le chiffre des heures 8.
- Appuyez sur DÉMARRAGE/DÉMARRAGE RAPIDE pour confirmer.
- Tournez le bouton MENU/TEMPS/POIDS pour choisir le chiffre des minutes 30.

- Appuyez sur DÉMARRAGE/DÉMARRAGE RAPIDE pour confirmer.

### CUISSON AU MICRO-ONDES

Pour cuire uniquement à la puissance micro-ondes, positionnez le bouton MULTIFONCTIONS sur l'un des cinq niveaux de puissance micro-ondes, puis utilisez le bouton MENU/TEMPS/POIDS pour fixer le temps de cuisson. Le temps de cuisson le plus long est 95 minutes.

Par exemple, supposons que vous voulez cuire pendant 5 minutes à 60% de la puissance micro-ondes.

- Positionnez le bouton MULTIFONCTIONS sur MEDIUM.

Tournez le bouton MULTIFONCTIONS	Niveau de puissance de cuisson
LOW (faible)	20%
M.LOW (moyen faible)	40%
MEDIUM (moyen)	60%
HIGH (moyen élevé)	80%
MAX. (élevé)	100%

- Positionnez le bouton MENU/TEMPS/POIDS sur 05:00.

- Appuyez sur DÉMARRAGE/DÉMARRAGE RAPIDE pour commencer.

### GUIDE DE DÉMARRAGE RAPIDE

Cette fonction vous permet de démarrer le four rapidement.

Appuyez sur la touche START/QUICK plusieurs fois pour régler la durée de cuisson pour que le four démarre immédiatement à son plus haut niveau de puissance. Le temps de cuisson le plus long est 10min.

Vous pouvez prolonger le temps de cuisson en appuyant sur DÉMARRAGE/DÉMARRAGE RAPIDE pendant la cuisson.

### DÉCONGELATION AUTOMATIQUE :

Vous pouvez décongeler avec ce four de la viande, de la volaille, du poisson et des fruits de mer. Le temps de décongélation et le niveau de puissance sont automatiquement réglés. Il ne vous reste qu'à entrer le plat et le poids. Le poids des aliments surgelés varie entre 100g et 1800g.

Par exemple : Supposons que vous voulez décongeler 600g de crevettes.

- Placez les crevettes à décongeler dans le four.
- Positionnez le bouton MULTIFONCTIONS sur DÉCONGÉLATION.
- Positionnez le bouton MENU/TEMPS/POIDS dans le sens horaire pour sélectionner le poids des aliments.
- Appuyez sur DÉMARRAGE/DÉMARRAGE RAPIDE pour commencer.

Remarque : Pendant le processus de décongélation, le système se met en pause et émet des bips pour vous rappeler de retourner les aliments, refermez la porte et appuyez sur DÉMARRAGE/DÉMARRAGE RAPIDE pour reprendre la décongélation.

### GRILL :

Le grill est particulièrement approprié pour les fines escalopes de viande, les steaks, les côtelettes, kebab, saucisse et poulet. Le temps de cuisson le plus long est 95 minutes.

Par exemple : Supposons que vous souhaitez programmer la cuisson du grill pendant 12 minutes.

- Positionnez le bouton MULTIFONCTIONS sur GRILL.
- Tournez le bouton MENU/TEMPS/POIDS pour régler le temps de cuisson.
- Appuyez sur DÉMARRAGE/DÉMARRAGE RAPIDE pour commencer.

### FONCTION PREREGLEE

Cette fonction permet au four de démarrer automatiquement un programme de cuisson à un moment donné.

Supposons que l'heure actuelle est 8:00 (du matin), et que vous voulez cuire pendant 20 minutes à 80% de puissance en commençant à 11:30.

- Positionnez le bouton MULTIFONCTIONS sur HIGH.
- Positionnez le bouton MENU/TEMPS/POIDS sur 20:00.
- Positionnez le bouton MULTIFONCTIONS sur PRÉDÉFINIE.
- Positionnez le bouton MENU/TEMPS/POIDS sur 11:00.
- Appuyez sur la touche DÉMARRAGE/DÉMARRAGE RAPIDE pour confirmer le chiffre des heures.
- Positionnez le bouton MENU/TEMPS/POIDS sur 11:30.
- Appuyez sur DÉMARRAGE/DÉMARRAGE RAPIDE pour confirmer.

Remarque : le témoin de la fonction prédéfinie clignote jusqu'à ce que l'heure fixée soit atteinte, à ce moment la cuisson démarre automatiquement. Les fonctions démarrage rapide, désodoriser, décongélation automatique et cuisson automatique ne peuvent pas être utilisées avec la fonction prédéfinie.

### CUISSON EN PLUSIEURS ETAPES

Votre four peut être programmé pour 3 étapes de cuisson consécutives. Supposons que vous souhaitez définir le programme de cuisson suivant.

Cuisson au micro-ondes  
(À puissance élevée pendant 10 minutes)



Cuisson au grill (pendant 8 minutes)



Cuisson au micro-ondes  
(À puissance moyenne pendant 5 minutes)

- Positionnez le bouton MULTIFONCTIONS sur MAX.
- Positionnez le bouton MENU/TEMPS/POIDS sur 10:00.
- Appuyez sur le bouton MEMORISATION.
- Positionnez le bouton MULTIFONCTIONS sur GRILL.
- Positionnez le bouton MENU/TEMPS/POIDS sur 08:00.
- Appuyez sur le bouton MEMORISATION.
- Positionnez le bouton MULTIFONCTIONS sur MEDIUM.
- Positionnez le bouton MENU/TEMPS/POIDS sur 05:00.

9. Appuyez sur DÉMARRAGE/DÉMARRAGE RAPIDE pour commencer.

Remarque :

Lors du réglage, l'écran affichera 1S, 2S, 3S pour indiquer l'étape que vous configurez.

Les fonctions démarrage rapide, désodoriser, décongélation automatique et cuisson automatique ne peuvent pas être utilisées avec le programme de cuisson en plusieurs étapes.

#### FONCTION DESODORISER

1. Positionnez le bouton MULTIFONCTIONS sur DEODORIZE.
2. Tournez le bouton MENU/TEMPS/POIDS dans le sens horaire lorsque le temps par défaut est 05:00 et l'indicateur désodoriser est affiché à l'écran.
3. Appuyez sur DÉMARRAGE/DÉMARRAGE RAPIDE pour commencer.

#### CUISSON COMBINÉE

Le temps de cuisson le plus long pour la combinaison 1 et 2 est de 95 minutes.

#### COMBINAISON 1 :

30% du temps pour le micro-ondes, 70% pour le grill. Utilisations possibles : poisson, pommes de terre ou plats gratinés.

Exemple : Vous voulez par exemple régler un temps de 25min pour la combinaison 1

1. Positionnez le bouton MULTIFONCTIONS sur COMBI.
2. Tournez une fois le bouton MENU/TEMPS/POIDS lorsque CO-1 est affiché à l'écran.
3. Tournez le bouton MENU/TEMPS/POIDS dans le sens horaire pour entrer le temps de cuisson.
4. Appuyez sur DÉMARRAGE/DÉMARRAGE RAPIDE pour commencer.

#### COMBINAISON 2 :

55% du temps pour le micro-ondes, 45% du temps pour le grill. Utilisations possibles : pudding, omelettes, pommes de terres cuites ou volailles.

Exemple : Vous voulez par exemple régler un temps de 12min pour la combinaison 2.

1. Positionnez le bouton MULTIFONCTIONS sur COMBI.
2. Tournez une fois le bouton MENU/TEMPS/POIDS lorsque CO-1 est affiché à l'écran.
3. Appuyez une fois sur DÉMARRAGE/DÉMARRAGE RAPIDE, lorsque CO-2 est affiché à l'écran.
4. Tournez le bouton MENU/TEMPS/POIDS dans le sens horaire pour entrer le temps de cuisson.
5. Appuyez sur DÉMARRAGE/DÉMARRAGE RAPIDE pour commencer.

#### VERROUILLAGE ENFANTS

Le verrouillage enfants empêche des utilisations incontrôlées par des enfants.

Pour régler le verrouillage enfants : En mode veille, si aucune opération n'est effectuée au bout d'une minute, le four passe automatiquement en mode verrouillage enfants. Dans le mode verrouillage enfants, tous les boutons sont désactivés.

Pour annuler le verrouillage enfants : En mode verrouillage enfants, ouvrez ou fermez la porte du four pour annuler le programme ; le témoin de verrouillage s'éteint.

#### CUISSON AUTOMATIQUE

Pour les aliments et les modes de cuisson suivants, il est nécessaire de programmer le temps et la puissance de cuisson. Il suffit d'indiquer la nature ainsi que le poids des aliments que vous voulez cuire. Pour cela, tournez une fois le bouton MENU/TEMPS/POIDS dans le sens antihoraire, puis le tourner pour sélectionner le menu souhaité, appuyez ensuite une fois sur DÉMARRAGE/DÉMARRAGE RAPIDE, puis tournez le bouton MENU/TEMPS/POIDS pour sélectionner le poids ou la quantité d'aliments.

Le four commence la cuisson dès que la touche DÉMARRAGE/DÉMARRAGE RAPIDE est appuyée. Vous devrez peut-être retourner les aliments à la moitié de la durée de cuisson pour obtenir une cuisson homogène.

Par exemple : pour cuire 2 pommes de terre.

1. Tournez le bouton MENU/TEMPS/POIDS dans le sens antihoraire jusqu'à ce que le code A-6 apparaisse.
2. Appuyez une fois sur DÉMARRAGE/DÉMARRAGE RAPIDE.
3. Tournez le bouton MENU/TEMPS/POIDS pour sélectionner le nombre de pommes de terre 2.
4. Appuyez sur DÉMARRAGE/DÉMARRAGE RAPIDE pour commencer.

#### MENU CUISSON AUTOMATIQUE

Code	Mode aliments/cuisson
A-1	POPCORN (99g)
A-2	LEGUMES FRAIS (g)
A-3	PIZZA (g)
A-4	Poulet rôti (g)
A-5	CAFE (200ml/cup)
A-6	POMMES DE TERRE (230g chacune)
A-7	RÉCHAUFFER (g)
A-8	STEAK GRILLÉ (g)

1. Le résultat de la cuisson automatique dépend de plusieurs facteurs tels que la fluctuation de la tension, la forme et la taille des aliments, vos préférences personnelles quant à la cuisson de certains aliments et même de la façon dont vous placez les aliments dans le four. Si les résultats de la cuisson ne sont pas à votre goût, ajustez un peu la durée de cuisson.
2. Pendant la cuisson de poulets rôtis et steaks grillés, le système se met en pause et des bips seront émis pour vous rappeler de retourner les aliments ; refermez la porte et appuyez sur DÉMARRAGE/DÉMARRAGE RAPIDE pour reprendre la cuisson.

#### NETTOYAGE ET ENTRETIEN

1. Éteignez le four et débranchez la prise avant de commencer le nettoyage.
2. Nettoyer l'intérieur de l'appareil. Si des résidus de nourriture ou des liquides renversés adhèrent aux parois, essuyez les avec un chiffon humide. Les produits de nettoyage doux peuvent être utilisés pour des salissures particulièrement fortes. Éviter les sprays ou les nettoyants rugueux car ils occasionnent des tâches, des rayures ou un ternissement de la surface.
3. Les surfaces extérieures ne devraient être nettoyées qu'avec un chiffon humide. Afin d'éviter

des dommages dans l'appareil, aucune eau ne doit atteindre les orifices du ventilateur.

4. Essuyer la vitre des deux côtés avec un torchon humide et retirer tous les résidus sur le verre.
5. Le tableau de commande ne doit pas être humide. Utilisez un chiffon doux et humide pour le nettoyer. Laissez les portes ouvertes lorsque vous nettoyez le tableau de commande pour éviter une mise en marche non intentionnelle de l'appareil.
6. Si de la vapeur s'accumule à l'intérieur ou à l'extérieur de l'appareil, évacuez la avec un chiffon doux et humide. Cette vapeur peut apparaître, et cela est tout à fait normal, lorsque l'humidité de l'air est élevée.
7. Il est occasionnellement nécessaire de retirer la plateau en verre pour le nettoyer. Lavez le plateau dans de l'eau savonneuse ou au lave-vaisselle.
8. L'-anneau de guidage et le fond doivent être régulièrement nettoyés pour éviter l'apparition de bruit. Nettoyer le fond simplement avec un produit nettoyant doux. Nettoyer l'anneau avec de l'eau savonneuse ou au lave-vaisselle. Si vous avez retiré l'anneau, veillez lorsque vous le replacé, à ce qu'il soit correctement positionné.
9. Vous pouvez éliminer les odeurs de l'appareil en plaçant dans celui-ci un récipient profond allant au micro-ondes rempli d'eau à laquelle vous ajoutez le jus et la pelure d'un citron. Mettez ensuite le micro-ondes en marche pendant 5min. Frottez ensuite l'appareil avec un chiffon doux pour le sécher.
10. S'il devait être nécessaire de changer l'éclairage, veuillez alors vous adresser à un revendeur agréé.
11. Le four doit être nettoyé et débarrassé de tout dépôt d'aliments régulièrement. A défaut de maintenir le four en état propre pourrait mener à la détérioration de sa surface qui pourrait compromettre la durée vie de l'appareil et probablement engendrer des risques.

#### SPÉCIFICATIONS :

Alimentation :	230V ~ 50Hz • max. 1200W, 700W (micro-ondes), 900W (grill)
Puissance restituée :	700W
Fréquence de travail :	2450MHz
Dimensions externes :	262mm (H) x 452mm (B) x 356mm (T)
Dimensions internes :	198mm (H) x 315mm (B) x 297mm (T)
Capacité :	20 litres
Système de cuisson :	système de plateau tournant
Poids :	environ 11,3kg

La liste suivante est un aperçu pouvant vous aider à utiliser les bons ustensiles.

Ustensiles de cuisson	Cuisson avec le micro-ondes	Grill	Cuisson combinée
Verre réfractaire	oui	oui	oui
Verre non réfractaire	non	non	non
Céramique réfractaire	oui	oui	oui
Assiette en plastique (appropriée pour le micro-ondes)	oui	non	non
Papier de cuisson	oui	non	non
Plateau métallique	non	oui	non
Support métallique	non	oui	non
Papier aluminium & récipients en papier	non	oui	non

12. Ne pas jeter cet appareil avec les déchets ménagers ordinaires, mais dans une décharge prévue par la municipalité.
13. Lors de la première utilisation du four micro-ondes avec fonction grill, une légère fumée et odeur peuvent en être dégagées. Cela est normal car le four comprend une plaque d'acier revêtue d'huile de lubrification, et cela produit de la fumée et des odeurs dues à la combustion de l'huile de lubrification. Ce phénomène disparaît après un certaine période d'utilisation.

#### CAUSES POSSIBLES D'ERREUR :

Si votre four ne fonctionne pas :

- A) Vérifier que le four est correctement branché. Si cela n'est pas le cas, retirez la prise, attendez 10 secondes et rebranchez à nouveau l'appareil.
- B) Vérifiez qu'un fusible n'est pas défectueux. Si ce n'est pas le cas, branchez un autre appareil à cette prise pour en vérifier le bon fonctionnement.
- C) Vérifier que les entrées sur le tableau de commande sont correctes et que la minuterie est réglée.
- D) Vérifier que la porte est bien fermée. Dans le cas contraire, l'énergie des ondes ne se propagerait pas à l'intérieur de l'appareil.

**SI VOUS RENCONTREZ UNE SITUATION NON DECRITE CI-DESSUS, VEUILLEZ ALORS CONTACTER UN REPARATEUR AGREE. N'ESSAYEZ JAMAIS DE REPARER VOUS MEME L'APPAREIL!!!**

 **Mise au rebut dans le respect de l'environnement**

Vous pouvez contribuer à protéger l'environnement ! Il faut respecter les réglementations locales. La mise en rebut de votre appareil électrique usagé doit se faire dans un centre approprié de traitement des déchets.

## MANUAL DEL PROPIETARIO HORNO DE MICROONDAS

### NOMBRES DE PIEZAS (fig. 1)

1. Sistema de bloqueo de puerta de seguridad
2. Ventana del horno
3. Guía de ondas (Por favor, no retire la placa de mica que cubre la guía de las ondas)
4. Corona de rodillos
5. Bandeja de vidrio
6. Panel de control
7. Calentador
8. Rejilla metálica

Por favor, lea cuidadosamente las instrucciones antes de instalar y utilizar el horno. Consérvelas para futura referencia.

### PRECAUCIONES PARA EVITAR LA POSIBLE EXPOSICIÓN A LA EXCESIVA ENERGÍA DE MICROONDAS

- a) No trate de utilizar este horno con la puerta abierta ya que esto último puede provocar la exposición nociva a la energía de microondas. Es importante no desmontar o manipular con los dispositivos de seguridad.
- b) No coloque ningún objeto entre la cara frontal del horno y la puerta ni permita que los residuos del piso o del limpiador se acumule en las superficies de sellado.
- c) No utilice el horno si está dañado. Es especialmente importante que la puerta del horno cierre correctamente y que no presente ningún daño en:
  - la puerta (doblada),
  - las bisagras y los cerrojos (rotos o sueltos),
  - las juntas de la puerta y las superficies de sellado
- d) El horno no debe ser ajustado o reparado por ninguna persona, con excepción de personal cualificado de servicio.

### INSTALACIÓN

1. Asegúrese de que todos los materiales de embalaje sean sustraídos de la parte interior de la puerta.
2. Revise el horno en busca de daños, tales como la desalineación o el doblez de la puerta, daños en las juntas de la puerta y en la superficie de sellado, bisagras y seguros de la puerta rotos o sueltos y abolladuras dentro de la cavidad o en la puerta. Si existe algún daño, no utilice el horno y póngase en contacto con un técnico de servicio cualificado.
3. Este horno microondas debe colocarse sobre una superficie plana y estable para mantener su peso y para que la comida más gruesa tenga la posibilidad de cocinarse en el horno.
4. No coloque el horno donde se genere calor, humedad o alta humedad ni cerca de materiales combustibles.
5. Para su correcto funcionamiento, el horno debe tener el suficiente flujo de aire. Deje 20cm de espacio por encima del horno, 10cm en la parte

trasera y 5cm en ambos lados. No cubra ni bloquee los orificios del aparato. No retire las bases.

6. No utilice el horno sin la bandeja de vidrio, el soporte de rodillos y sin el eje en sus posiciones correctas.
7. Asegúrese de que el cable de alimentación no esté dañado y que no se coloque debajo del horno o encima de alguna superficie caliente o filosa.
8. El enchufe debe ser fácilmente accesible para que pueda desconectarse fácilmente en caso de alguna emergencia.
9. No utilice el horno a la intemperie.

### INSTRUCCIONES PARA CONEXIÓN A TIERRA

Este aparato debe estar conectado a tierra. Este horno está equipado con un cable que tiene un alambre de conexión a tierra con un enchufe. Este debe estar conectado a un enchufe de la pared que está correctamente instalado y conectado a tierra. En el caso de un cortocircuito eléctrico, la conexión a tierra reduce el riesgo de sufrir una descarga eléctrica al proporcionar un cable de escape para la corriente eléctrica. Se recomienda tener un circuito separado que sirva solo para el horno. El usar un voltaje alto es peligroso y puede ocasionar incendios u otros accidentes que dañen el horno.

**ADVERTENCIA:** El uso inadecuado de la conexión a tierra puede resultar en un riesgo de descarga eléctrica.

#### Notas:

1. Si tiene alguna pregunta sobre la conexión a tierra o las instrucciones eléctricas, consulte a un electricista cualificado o al personal de servicio.
  2. Ni el fabricante ni el distribuidor pueden aceptar alguna responsabilidad por los daños causados al horno o por lesiones personales derivadas de la inobservancia de los procedimientos de conexión eléctrica.
- Los alambres de este cable tienen colores de acuerdo con el siguiente código:  
Verde y amarillo = TIERRA  
Azul = NEUTRO  
Marrón = BAJO TENSIÓN

### INTERFERENCIA DE RADIO

1. El funcionamiento del horno de microondas puede causar interferencias en la radio, el televisor, televisión o equipamientos similares.
2. Cuando hay interferencias, estas pueden ser reducidas o eliminadas mediante la adopción de las siguientes medidas:
  - a) Limpie la puerta y la superficie de sellado del horno.
  - b) Reoriente la antena receptora de la radio o del televisor.
  - c) Cambie de lugar el horno microondas con respecto al receptor.
  - d) Mueva el horno microondas lejos del receptor.
  - e) Conecte el horno de microondas en un enchufe diferente, de forma que el horno de microondas

y el receptor se encuentren en diferentes circuitos de derivación.

### INSTRUCCIONES IMPORTANTES DE SEGURIDAD

Cuando se utilizan aparatos eléctricos se deben tomar medidas de seguridad básicas, que incluyen las siguientes:

**ADVERTENCIA:** Para reducir el riesgo de quemaduras, descargas eléctricas, fuego, lesiones a las personas o a la exposición a un exceso de energía de microondas:

1. Lea todas las instrucciones antes de utilizar el aparato.
2. Utilice este dispositivo solamente para el uso propuesto como se describen en este manual. No utilice productos químicos corrosivos o vapores en este aparato. Este tipo de horno ha sido diseñado específicamente para calentar, cocinar o secar comida. No está diseñado para uso industrial o en el laboratorio.
3. No utilice el horno cuando está vacío.
4. No utilice este aparato si el cable o el enchufe están dañados, si no funciona correctamente o si se ha dañado o caído.
5. **ADVERTENCIA:** Solo se permite a los niños utilizar el horno sin supervisión cuando se hayan dado las instrucciones adecuadas para que el niño sea capaz de utilizar el horno de una forma segura y comprenda los peligros de su uso inadecuado.
6. Para reducir el riesgo de incendio en la cavidad del horno:
  - a) Al calentar la comida en envases de plástico o papel, revise en el horno frecuentemente ante la posibilidad de ignición.
  - b) Sustraiga las cintas de alambre del papel o de las bolsas de plástico antes de colocar la bolsa en el horno.
  - c) Si observa humo, apague o desenchufe el aparato y mantenga la puerta cerrada con el fin de extinguir las llamas.
  - d) No utilice la cavidad para propósitos de almacenamiento. No deje los productos de papel, los utensilios de cocina ni la comida en la cavidad cuando no está en uso.
7. **ADVERTENCIA:** Los líquidos o cualquier otro alimento no deben calentarse en envases sellados ya que están propensos a explosión.
8. El calentamiento por microondas de bebidas puede provocar una ebullición explosiva retardada, por lo tanto se debe tener cuidado al manejar el recipiente.
9. No debe freír los alimentos en el horno. El aceite caliente puede dañar las piezas del horno y los utensilios, e incluso producir quemaduras en la piel.
10. Los huevos en su cáscara y los huevos duros no se deben calentar en horno de microondas ya que pueden explotar, incluso después de que el calentamiento con el microondas ha finalizado.
11. Perfore los alimentos con cáscaras gruesas tales como las patatas, calabazas, manzanas y castañas enteras antes de la cocción.

12. Los contenidos de los biberones y tarros para bebé deben mezclarse o agitarse y la temperatura se debe revisar antes de servir para evitar quemaduras.
13. Los utensilios de cocina pueden calentarse debido al calor transferido de la comida recalentada. Las agarraderas de olla pueden ser necesarias para manejar el utensilio.
14. Los utensilios se deben revisar para asegurarse de que son adecuados para su uso en hornos de microondas.
15. **ADVERTENCIA:** Es peligroso para cualquier persona no cualificada llevar a cabo cualquier operación de mantenimiento o reparación, que involucre la extracción de cualquier cubierta que proteja contra la exposición a la energía de microondas.
16. Este producto es equipo ISM clase B del grupo 2. La definición del grupo 2 incluye todos los equipos ISM (industriales, científicos y médicos) en el que energía de radiofrecuencia es generada intencionalmente y/o se usan en forma de radiación electromagnética para el tratamiento de los materiales y equipos de electroerosión. Para los equipos de clase B el equipo es adecuado para su uso en instalaciones domésticas y en instalaciones conectadas directamente a la red pública de suministro eléctrico de baja tensión que abastece a los edificios utilizados para fines domésticos.
17. Este aparato no está diseñado para que lo usen personas (incluidos niños) con capacidades físicas, sensoriales o mentales reducidas, o con falta de conocimientos o experiencia, a menos que hayan recibido supervisión o formación en lo referente al uso del aparato por parte de una persona responsable de su seguridad.
18. Debe supervisarse a los niños para asegurarse que no jueguen con el aparato.
19. **ADVERTENCIA:** Cuando el aparato está funcionando en el modo de combinación, los niños solo deben usar el horno bajo la supervisión de un adulto debido a las temperaturas que se generan.
20. El horno de microondas se utiliza solo sin empotrar.
21. **ADVERTENCIA:** No instale el horno sobre la extensión de una placa de vitrocerámica ni de otros aparatos generadores de calor. Si se instala así, el equipo puede dañarse y la garantía quedará anulada.
22. Las superficies accesibles pueden estar calientes durante el funcionamiento.
23. El horno de microondas no debe ser colocado en un gabinete.
24. La puerta o la superficie exterior pueden calentarse cuando el aparato está en funcionamiento.
25. La temperatura de las superficies accesibles puede estar elevada cuando el aparato está en funcionamiento.
26. El aparato debe ser colocado contra una pared.
27. **ADVERTENCIA:** Si la puerta o las juntas de la puerta están dañadas, el horno no debe ponerse

en funcionamiento hasta que haya sido reparado por una persona cualificada.

28. Las instrucciones ponen de manifiesto que los aparatos no están destinados a ser utilizados por medio de un temporizador externo o sistema separado de mando a distancia.
29. El horno de microondas es solo para uso doméstico y no para uso comercial.
30. Nunca retire el mango separador en la parte trasera o sobre los lados, pues este asegura la distancia mínima desde la pared para la circulación del aire.
31. Por favor, asegure la mesa antes de mover el aparato para evitar daños y perjuicios.
32. **PRECAUCIÓN:** Es peligroso que una persona no especializada repare o realice el mantenimiento del aparato ya que en estas circunstancias la cubierta, asegura la protección contra la radiación de microondas, debe ser removida. Esto se realiza también durante el cambio del cable de alimentación o de iluminación. En estos casos, envíe el aparato a nuestro centro de servicio.
33. El horno de microondas está diseñado solo para la descongelación, cocción y cocción al vapor de alimentos.
34. Utilice guantes si va a retirar cualquier comida caliente.
35. **¡ATENCIÓN!** El vapor puede escapar, cuando se abren las tapas o las envolturas.
36. Este aparato puede ser utilizado por niños de 8 años o mayores y por personas con capacidad física, psíquica o sensorial reducida o con falta de experiencia y conocimientos siempre y cuando se les supervise o instruya acerca del uso del aparato de una forma segura y comprendan los riesgos involucrados. Los niños no deben jugar con el aparato. Los niños no deberán realizar la limpieza ni el mantenimiento, a menos que sean mayores de 8 años y estén bajo supervisión.
37. Si hay emisión de humo, apague o desenchufe el aparato y mantenga la puerta cerrada con el fin de extinguirlo.

#### PRINCIPIOS PARA COCINAR EN EL MICROONDAS

1. Prepare la comida cuidadosamente. Coloque las zonas más gruesas hacia la parte exterior del plato.
2. Vigile el tiempo de cocción. Cocine durante el lapso de tiempo más corto y añada más si es requerido. Los alimentos sobrecocinados pueden humear o encenderse.
3. Cubra los alimentos mientras cocina. Las cubiertas evitan salpicaduras y ayudan a cocinar los alimentos uniformemente.
4. Dele vuelta a los alimentos cuando estos se calientan para acelerar la cocción de alimentos tales como el pollo y las hamburguesas. Los objetos grandes como asados deben voltearse al menos una vez.
5. Redistribuya los alimentos tales como las albóndigas a la mitad de la cocción desde la parte superior a la inferior y desde el centro del plato en el exterior.

#### GUÍA DE UTENSILIOS Página 78

1. El material ideal para un utensilio de microondas es transparente a las microondas, permite que la energía pase a través del recipiente y calienta la comida.
2. Las microondas no puede penetrar el metal, por lo tanto, no deben utilizarse platos o utensilios de metal con revestimiento metálico.
3. No utilice productos de papel reciclado cuando cocine en el microondas, estos pueden contener pequeños fragmentos de metal que pueden provocar chispas y/o incendios.
4. Se recomiendan platos redondos/ovalados en lugar de platos cuadrados/rectangulares, pues la comida en las esquinas tiende a sobrecocinarse.
5. Se pueden utilizar tiras estrechas de papel de aluminio para evitar la sobrecocción de las áreas expuestas. Tenga cuidado de no utilizar demasiadas y mantenga una distancia de 1 pulgada (2,54cm) entre el papel de aluminio y la cavidad.

#### PANEL DE CONTROL (fig. 2)

##### 1. PANTALLA DEL MENÚ ACCIÓN

Se muestra el tiempo de cocinado, la potencia, los indicadores de acción y la hora del reloj.

##### 2. MEMORIA

Pulse este botón para fijar el programa de cocinado en fases múltiples.

##### 3. PAUSA/DETÉNGASE

- Púlselo para cancelar la configuración o reiniciar el horno antes de fijar un programa de cocinado.
- Púlselo una vez para detener temporalmente el proceso de cocinado o dos veces para cancelar todo el proceso de cocinado.
- Púlselo para cancelar la configuración o reiniciar el horno antes de fijar un programa de cocinado. Púlselo una vez para detener temporalmente el proceso de cocinado o dos veces para cancelar todo el proceso de cocinado.

##### 4. BOTÓN MULTIFUNCIONAL

- Gire el botón para seleccionar uno de los cinco niveles de potencia del microondas.
- Gire el botón a RELOJ para fijar la hora del reloj.
- Gire el botón a PREFIJADO para fijar la función de prefijación.
- Gire el botón a COMBI. para fijar uno de las dos combinaciones de programas de cocinado.
- Gire el botón a GRILL para fijar el programa de cocinado con grill.
- Gire el botón a DESODORIZAR para fijar la función de desodorizar.

##### 5. (BOTÓN) MENÚ/TIEMPO/PESO

Gire el botón para introducir el tiempo o peso o para seleccionar menús.

##### 6. INICIO/INICIO RÁPIDO BOTÓN (MENÚ/TIEMPO/PESO)

- Pulse el botón para iniciar un programa.
- Pulse el botón de forma reiterada para fijar la función de inicio rápido.

#### CÓMO CONFIGURAR LOS CONTROLES DEL HORNO

Cada vez que se pulsa un botón, sonará un pitido para aceptar la pulsación.

Una vez que ha transcurrido el tiempo total del programa, el sistema pitará con FIN en pantalla. Pulse el botón PAUSA/DETÉNGASE o abra la puerta para borrarlo antes de programar otra función.

#### CONFIGURACIÓN DEL RELOJ DIGITAL

Con el horno listo para introducir alimentos, gire el botón multifuncional hasta RELOJ y posteriormente gire una vez el botón MENÚ/TIEMPO/PESO; la pantalla mostrará Hr12; el reloj se encuentra en el ciclo de 12 horas; posteriormente pulse el botón una vez y la pantalla mostrará Hr24; el reloj se encuentra en el ciclo de 24 horas.

POR EJEMPLO: Supongamos que desea fijar el reloj del horno a las 8:30.

1. Gire El BOTÓN MULTIFUNCIONAL a RELOJ.
2. Gire el botón MENÚ/TIEMPO/PESO en sentido horario durante una escala para mostrar Hr12; posteriormente, pulse el botón de forma reiterada para seleccionar el ciclo de Hr24 o el ciclo de Hr12.
3. Gire el botón MENÚ/TIEMPO/PESO para fijar el dígito 8.
4. Pulse el botón INICIO/INICIO RÁPIDO para confirmarlo.
5. Gire el botón MENÚ/TIEMPO/PESO para fijar el dígito 30 de los minutos.
6. Pulse el botón INICIO/INICIO RÁPIDO para confirmar la configuración.

#### COCCIÓN EN EL MICROONDAS

Para cocinar únicamente con la potencia del microondas, gire el botón MULTIFUNCIONAL a uno de los cinco niveles de potencia del microondas, y posteriormente use el botón MENÚ/TIEMPO/PESO para fijar el tiempo de cocinado que desee. El tiempo de cocinado más largo es de 95 minutos. Por ejemplo, supongamos que desea cocinar durante 5 minutos al 60% de la potencia del microondas.

1. Gire el botón MULTIFUNCIONAL a MED.

Gire el botón MULTIFUNCIONAL	Potencia de cocinado
LOW (Bajo)	20%
M.LOW (M. Bajo)	40%
MEDIUM (Medio)	60%
HIGH (M. alto)	80%
MAX. (Alto)	100%

2. Gire el botón MENÚ/TIEMPO/PESO a 5:00.
3. Pulse el botón INICIO/INICIO RÁPIDO para empezar.

#### INICIO RÁPIDO

Esta propiedad le permite iniciar el horno rápidamente a plena potencia.

Pulse el botón INICIO/INICIO RÁPIDO cierto número de veces para fijar el tiempo de cocinado; el horno empieza a trabajar a plena potencia inmediatamente. El tiempo de cocinado más largo es de 10 minutos. Puede añadir tiempo de cocinado pulsando INICIO/INICIO RÁPIDO durante el proceso de cocinado.

#### DESCONGELACIÓN AUTOMÁTICA

Esta función permite al horno descongelar alimentos basándose en el peso introducido. El tiempo y la potencia de descongelación se ajustan de forma automática una vez que se programa el peso. La gama de peso de alimentos congelados varía entre 100g y 1800g.

POR EJEMPLO: Supongamos que desea descongelar 600g de gambas.

1. Coloque las gambas a descongelar en el horno.
2. Gire el botón MULTIFUNCIONAL a DESCONGELAR.
3. Gire el botón MENÚ/TIEMPO/PESO en sentido horario para seleccionar el peso del alimento.
4. Pulse el botón INICIO/INICIO RÁPIDO para empezar.

Nota: Durante la descongelación, el sistema hará una pausa y pitará para que dé la vuelta al alimento; posteriormente, cierre la puerta y pulse INICIO/INICIO RÁPIDO para volver a la descongelación.

#### COCCIÓN EN LA PARRILLA

El cocinado con grill es especialmente útil para finas lonchas de carne, filetes, chuletas, kebabs, salchichas y trozos de pollo. El tiempo de cocinado más largo es de 95 minutos.

Por ejemplo: Supongamos que desea programar el grill durante 12 minutos.

1. Gire el botón MULTIFUNCIONAL a GRILL.
2. Gire el botón MENÚ/TIEMPO/PESO para fijar el tiempo de crinado que desee.
3. Pulse el botón INICIO/INICIO RÁPIDO para empezar.

#### FUNCIÓN PREFIJAR

Esta función permite al horno empezar un programa de cocinado en un momento concreto de forma automática. Supongamos que la hora actual es 8:00 (am), y desea cocinar durante 20 minutos al 80% de potencia empezando a las 11:30.

1. Gire el botón MULTIFUNCIONAL a M.ALTA.
2. Gire el botón MENÚ/TIEMPO/PESO a 20:00.
3. Gire el botón MULTIFUNCIONAL a PREFIJADO.
4. Gire el botón MENÚ/TIEMPO/PESO a 11:00.
5. Pulse el botón INICIO/INICIO RÁPIDO para confirmar los cuatro dígitos.
6. Gire el botón MENÚ/TIEMPO/PESO a 11:30.
7. Pulse el botón INICIO/INICIO RÁPIDO para confirmarlo.

Nota: el indicador de la función prefijar parpadea hasta que alcanza la hora concreta, y se inicia el proceso de cocinado de forma automática. Las funciones de inicio rápido, desodorizar, descongelación automática y cocinado automático no pueden usarse conjuntamente con la función de prefijar.

#### COCIDADO MULTIETAPA

Se puede programar el horno para hasta 3 secuencias de cocinado automático. Supongamos que desea fijar el siguiente programa de cocinado.

Cocción en el microondas  
(a potencia alta durante 10 minutos)

↓  
Cocción en la parrilla (durante 8 minutos)

↓  
Cocción en el microondas  
(a potencia media durante 5 minutos)

1. Gire el botón MULTIFUNCIONAL a ALTA.
2. Gire el botón MENÚ/TIEMPO/PESO a 10:00.
3. Pulse una vez el botón MEMORIA.
4. Gire el botón MULTIFUNCIONAL a GRILL.
5. Gire el botón MENÚ/TIEMPO/PESO para fijarlo en 8:00.
6. Pulse una vez el botón MEMORIA.
7. Gire el botón MULTIFUNCIONAL a MED.
8. Gire el botón MENÚ/TIEMPO/PESO a 5:00.
9. Pulse una vez INICIO/INICIO RÁPIDO para empezar.

Nota:

Cuando esté fijado, la pantalla mostrará 1S, 2S, 3S para indicar qué etapa está fijando.

Las funciones de inicio rápido, desodorizar, descongelación automática y cocinado automático no pueden fijarse en el programa de cocinado multietapa.

#### FUNCIÓN DESODORIZAR

1. Gire el botón MULTIFUNCIONAL a DEODORIZAR.
2. Gire el botón MENÚ/TIEMPO/PESO en sentido horario cuando el tiempo por defecto sea 5:00 y el indicador de desodorizar se muestren en pantalla.
3. Pulse el botón INICIO/INICIO RÁPIDO para empezar.

#### COCCIÓN DE COMBINACIÓN

El tiempo de cocinado más largo en las combinaciones 1 y 2 es de 95 minutos.

#### COMBINACIÓN 1

30% del tiempo para cocinado en microondas, 70% para cocinado con grill.

Por ejemplo: Supongamos que desea fijar el proceso de cocinado de la combinación 1 durante 25 minutos.

1. Gire el botón MULTIFUNCIONAL a COMBI.
2. Gire el botón MENÚ/TIEMPO/PESO una vez once, cuando CO-1 aparezca en pantalla.
3. Gire el botón MENÚ/TIEMPO/PESO en sentido horario para introducir el tiempo de cocinado.
4. Pulse el botón INICIO/INICIO RÁPIDO para empezar.

#### COMBINACIÓN 2

55% del tiempo para cocinado con microondas, 45% para cocinado con grill. Úselo para pudding, tortillas, patatas asadas y carne de ave.

Por ejemplo: Supongamos que desea fijar el proceso de cocinado de la combinación 2 durante 12 minutos.

1. Gire el botón MULTIFUNCIONAL a COMBI.
2. Gire el botón MENÚ/TIEMPO/PESO una vez once, cuando CO-1 aparezca en pantalla.
3. Pulse el botón INICIO/INICIO RÁPIDO una vez, cuando CO-2 aparezca en pantalla.
4. Gire el botón MENÚ/TIEMPO/PESO en sentido horario para introducir el tiempo de cocinado.

5. Pulse el botón INICIO/INICIO RÁPIDO para empezar.

#### BLOQUEO INFANTIL

El cierre a prueba de niños evita el funcionamiento sin supervisión de los niños pequeños. Para configurar el cierre a prueba de niños: En modo en espera, si no hay ningún funcionamiento en un minuto, el horno entrará automáticamente en modo de bloqueo infantil. En el estado de bloqueo, se desactivan todos los botones.

Para cancelar el cierre a prueba de niños: En el modo de bloqueo infantil, abrir o cerrar la puerta del horno puede cancelar el programa y la luz del indicador de bloqueo se apagará.

#### COCINADO AUTOMÁTICO

Para los alimentos o el siguiente modo de cocinado, no es necesario programar la duración y la potencia de cocinado. Es suficiente indicar el tipo de alimento que desee cocinar así como el peso del alimento. Para hacerlo, gire una vez el botón MENÚ/TIEMPO/PESO en sentido antihorario; posteriormente gírelo de forma continuada para seleccionar el menú que desee; posteriormente pulse una vez el botón MENÚ/TIEMPO/PESO para seleccionar el peso o cantidad de alimento. El horno empieza a cocinar una vez que se pulsa el botón INICIO/INICIO RÁPIDO.

Puede que sea necesario dar la vuelta a los alimentos en medio del tiempo de cocinado para obtener un cocinado uniforme.

Por ejemplo: para cocinar 2 unidades de patatas.

1. Gire el dial MENÚ/TIEMPO/PESO en sentido antihorario una vez y gírelo hasta que se muestre código A-6.
2. Pulse una vez el botón INICIO/INICIO RÁPIDO.
3. Gire el botón MENÚ/TIEMPO/PESO para seleccionar la cantidad de patatas de 2 unidades.
4. Pulse el botón INICIO/INICIO RÁPIDO para empezar.

#### MENÚ COCINADO AUTOMÁTICO

Código Modo de cocinado/alimento

A-1	PALOMITAS DE MAÍZ (99 g)
A-2	VERDURAS FRESCAS (g)
A-3	PIZZA (g)
A-4	POLLO AL GRILL (g)
A-5	CAFÉ (200 ml/taza)
A-6	PATATA (cada una 230 g)
A-7	RECALENTAR (g)
A-8	FILETES AL GRILL (g)

1. El resultado del cocinado automático depende de factores como fluctuaciones de tensión, la forma y el tamaño de los alimentos, sus preferencias personales respecto a cómo deben hacerse ciertos alimentos e incluso la forma en la que coloque los alimentos en el horno. Si encuentra que el resultado en cualquier caso no es satisfactorio, por favor, ajuste el tiempo de cocinado un poco según sea necesario.
2. Para el pollo y los filetes al grill, durante el proceso de cocinado, el sistema hará una pausa y pitará para recordarle que dé la vuelta al alimento; posteriormente cierre la puerta y pulse INICIO/

INICIO RÁPIDO para volver al proceso de cocinado.

#### LIMPIEZA Y CUIDADO

1. Apague el horno y retire el enchufe de alimentación de la toma de corriente antes de limpiarlo.
2. Mantenga limpio el interior del horno. Cuando la comida salpique o los líquidos derramados se adhieran en las paredes del horno, limpie con un paño húmedo. Puede utilizar detergente suave si el horno está muy sucio. Evite el uso de aerosoles y de otros limpiadores agresivos ya que pueden manchar, rayar o deslustrar la superficie de la puerta.
3. Las superficies externas se deben limpiar con un paño húmedo. Para evitar que se produzcan daños en las partes funcionales dentro del horno, no debe permitir que el agua se filtre en los orificios de ventilación.
4. Limpie la ventana por ambos lados con un paño húmedo para eliminar cualquier derrame o salpicaduras.
5. No permita que el panel de control se moje. Limpie con un paño húmedo y suave. Para limpiar el panel de control, deje abierta la puerta del horno para evitar que se encienda accidentalmente.
6. Si el vapor se acumula dentro o alrededor de la parte exterior de la puerta del horno, limpie con un paño suave. Esto puede ocurrir cuando el horno de microondas funciona en condiciones de alta humedad, esto es normal.
7. A veces es necesario retirar la bandeja de vidrio para su limpieza. Lave la bandeja en agua caliente jabonosa o en el lavavajillas.
8. La corona de rodillos y la base del horno deben limpiarse con regularidad para evitar ruido excesivo. Simplemente limpie la superficie inferior del horno con un detergente suave. La corona de rodillos puede lavarse con agua jabonosa suave o en el lavavajillas. Cuando se retira la corona de rodillos de la base de la cavidad para su limpieza, asegúrese de colocarla en la posición correcta.
9. Elimine los olores de su horno mediante la combinación de una taza de agua con el zumo y la cáscara de un limón en un envase profundo apto para el microondas, utilícelo en el microondas durante 5 minutos. Limpie cuidadosamente y seque con un paño suave.
10. Cuando sea necesario reemplazar el foco del horno, por favor, consulte a su distribuidor para que lo cambie.
11. El horno debe limpiarse regularmente y los depósitos de alimentos deben eliminarse. La falta de limpieza del horno podría llevar al deterioro de la superficie, lo cual podría afectar negativamente a la vida útil del aparato y posiblemente resulte peligroso.
12. No tire este aparato en la basura doméstica, el mismo debe eliminarse en un centro especial de desechos ofrecido por los municipios.

13. Cuando se usa por primera vez el horno microondas con función grill, puede producir un ligero humor y olor. Esto es un fenómeno normal ya que el horno está fabricado en la placa de acero revestida con aceite lubricante y el nuevo horno produce humos y olores generados al quemarse el aceite lubricante. Este fenómeno desaparecerá tras cierto periodo de uso.

#### ANTES DE LLAMAR AL SERVICIO TÉCNICO

Si el horno no funciona:

- A) Revise que el horno esté conectado correctamente. Si no es así, retire el enchufe de la toma de corriente, espere 10 segundos y vuelva a conectarlo correctamente.
- B) Revise si el fusible está fundido o si el circuito principal hace falso contacto en el interruptor. Si esto parece estar funcionando correctamente, pruebe la toma de corriente con algún otro aparato.
- C) Revise que el panel de control esté programado correctamente y que el temporizador haya sido ajustado.
- D) Revise que la puerta esté bien cerrada la puerta mediante el sistema de cierre de seguridad. De lo contrario, la energía del microondas no fluirá hacia el horno.

**SI NADA DE LO ANTERIOR CORRIGE LA SITUACIÓN, ENTONCES, PÓNGASE EN CONTACTO CON UN TÉCNICO CUALIFICADO. NO INTENTE AJUSTAR O REPARAR EL HORNO POR SU CUENTA.**

 **Eliminación cumpliendo con el medio ambiente**

 ¡Puede ayudar a proteger el medio ambiente! Por favor, recuerde respetar la normativa local: entregue los equipos eléctricos que no funcionen en un centro de reciclaje adecuado.

**ESPECIFICACIONES**

Consumo de energía:	230V ~ 50Hz • max. 1200W, 700W (microondas), 900W (parrilla)
Salida:	700W
Frecuencia de funcionamiento:	2450MHz
Dimensiones exteriores:	262mm (altura) x 452mm (ancho) x 356mm (profundidad)
Dimensiones de la cavidad del horno:	198mm (altura) x 315mm (ancho) x 297mm (profundidad)
Capacidad del horno:	20 litros
Uniformidad de cocción:	Sistema de plataforma giratoria
Peso neto:	Aprox. 11,3 kg

La lista que aparece a continuación es una guía general para ayudarle a seleccionar los utensilios correctos.

Utensilios de cocina	Cocción en el microondas	Cocción en el parrilla	Cocción de combinación
Vidrio resistente al calor	Sí	Sí	Sí
Vidrio no resistente al calor	No	No	No
Cerámicas resistentes al calor.	Sí	Sí	Sí
Plato de plástico de uso seguro para microondas	Sí	No	No
Papel de cocina	Sí	No	No
Bandeja de metal	No	Sí	No
Rejilla metálica	No	Sí	No
Papel aluminio y envases de aluminio	No	Sí	No

**GUIDA PER L'UTENTE DEL FORNO A MICROONDE****NOME DEI COMPONENTI** (fig. 1)

1. Sistema di blocco di sicurezza sportello
2. Vetro del forno
3. Guida d'onda (non rimuovere la piastra di mica che copre la guida d'onda)
4. Anello rotante
5. Vassoio di vetro
6. Pannello di controllo
7. Riscaldatore
8. Supporto metallico

Leggere con cura le presenti istruzioni prima di installare e utilizzare il forno. Conservare le istruzioni per riferimento futuro.

**PRECAUZIONI PER EVITARE L'EVENTUALE ESPOSIZIONE AD ENERGIA ECCESSIVA DELLE MICROONDE**

- a) Non utilizzare il forno con lo sportello aperto poiché il funzionamento con sportello aperto può provocare l'esposizione dannosa all'energia delle microonde. È importante non alterare o manomettere gli interblocchi di sicurezza.
- b) Non posizionare oggetti tra la parte anteriore del forno e lo sportello ed evitare l'accumulo di sporco o di residui di detersivi sulle superfici di tenuta.
- c) Non utilizzare il forno se è danneggiato. È molto importante che lo sportello del forno si chiuda in modo appropriato e che non siano presenti danni:
  - allo sportello (curvato),
  - alle cerniere e serrature (rotte o lente),
  - alle guarnizioni dello sportello e alle superfici di tenuta.
- d) Il forno deve essere configurato o riparato soltanto da personale dell'assistenza adeguatamente qualificato.

**INSTALLAZIONE**

1. Accertarsi di aver rimosso tutti i materiali della confezione dall'interno dello sportello.
2. Controllare il forno per individuare eventuali danni, quali per es.: sportello male allineato o curvato, guarnizioni e superfici di tenuta dello sportello danneggiate, cerniere e serrature dello sportello rotte o danneggiate e ammaccature all'interno della cavità o sullo sportello. In presenza di danni non utilizzare il forno e contattare il personale dell'assistenza qualificato.
3. Il forno a microonde deve essere posizionato su una superficie piana e stabile in grado di sostenere il peso del forno stesso e dei cibi più pesanti che vi si possono cuocere.
4. Non posizionare il forno in luoghi in cui è generato calore, umidità elevata o vicino a materiali combustibili.
5. Per il funzionamento corretto il forno deve avere una circolazione sufficiente di aria. Lasciare 20cm di spazio sopra il forno, 10cm sul retro e 5cm su entrambi i lati. Non coprire o bloccare le aperture sull'apparecchio. Non asportare i piedini.
6. Non utilizzare il forno senza vassoio di vetro, supporto rulli e il perno nelle posizioni appropriate.

7. Accertarsi che il cavo di alimentazione non sia danneggiato e non sia posizionato sotto al forno o sopra superfici calde o appuntite.
8. La presa deve essere facilmente accessibile in modo da poter scollegare il prodotto in caso di emergenza.
9. Non utilizzare il forno all'esterno.

**ISTRUZIONI PER IL COLLEGAMENTO ALLA TERRA**

Questo apparecchio deve essere collegato alla terra. Il forno è provvisto di cavo con filo per la terra con una spina per la terra. La spina deve essere inserita in una presa a muro che è correttamente installata e collegata alla terra. In caso di cortocircuito elettrico, la terra riduce il rischio di elettrocuzione grazie alla presenza di un filo per scaricare la corrente elettrica. Si consiglia di approntare un circuito separato solo per il forno. L'uso di alta tensione è pericoloso e può provocare incendi o altri incidenti con conseguente danneggiamento del forno.

**AVVERTENZA:** L'uso improprio della spina per la terra può provocare il rischio di elettrocuzione.

**Note:**

1. In caso di dubbi circa il collegamento alla terra o sulle istruzioni elettriche contattare un elettricista qualificato o il personale dell'assistenza.
2. Né il produttore né il rivenditore sono responsabili per danni al forno o per ferimenti a persone risultanti dal mancato rispetto delle procedure di collegamento elettrico.

I fili del cavo di alimentazione sono colorati in base al seguente codice:  
Verde e giallo = TERRA  
Blu = NEUTRO  
Marrone = FASE

**INTERFERENZA RADIO**

1. Il forno a microonde in funzione può provocare interferenze con la radio, il televisore o altre apparecchiature simili.
2. In caso di interferenza, questa può essere ridotta o eliminata adattando le seguenti contromisure:
  - a) Pulire lo sportello e le superfici di tenuta del forno.
  - b) Orientare diversamente l'antenna di ricezione della radio o della televisione.
  - c) Spostare altrove il forno a microonde rispetto all'apparecchio ricevente.
  - d) Allontanare il forno a microonde dall'apparecchio ricevente.
  - e) Inserire la spina del forno a microonde in una presa differente in modo che il forno a microonde e il ricevitore funzionino su circuiti diversi.

**IMPORTANTI ISTRUZIONI PER LA SICUREZZA**

Quando si utilizzano gli apparecchi elettrici occorre adottare delle precauzioni di base per la sicurezza, tra cui:  
**AVVERTENZA:** Per ridurre il rischio di ustioni, di elettrocuzione, di incendi, di ferimento di persone o di esposizione eccessiva all'energia delle microonde:



- Leggere tutte le istruzioni prima di usare l'apparecchio.
- Usare l'apparecchio soltanto per l'uso previsto in base a quanto descritto nel presente manuale. Con questo apparecchio non utilizzare sostanze chimiche corrosive o vapore. Questo tipo di forno è stato progettato appositamente per scaldare, cuocere o asciugare i cibi. Il prodotto non è stato progettato per uso industriale o di laboratorio.
- Il forno non deve essere utilizzato quando è vuoto.
- Non utilizzare l'apparecchio se il cavo o la spina sono danneggiati, se non funziona correttamente, se ha subito danni o è caduto.
- AVVERTENZA:** Consentire l'uso del forno a microonde da parte dei bambini solo se hanno ricevuto adeguate istruzioni in merito e sono capaci di utilizzare il forno a microonde in modo sicuro anche senza supervisione e sono in grado di capire i rischi derivanti da uso improprio.
- Per ridurre il rischio di incendio nella cavità del forno:
  - Quando si riscalda il cibo all'interno di contenitori di plastica o di carta, controllare di frequente il forno per escludere eventuali pericoli di combustione.
  - Prima di inserire le buste di carta o di plastica nel forno togliere i laccetti di chiusura.
  - In presenza di fumo, spegnere o scollegare l'apparecchio e tenere lo sportello chiuso per soffocare le fiamme.
  - Non utilizzare la cavità del forno per scopi di conservazione. Non lasciare prodotti di carta, utensili per la cottura o cibo nella cavità se il forno non è in uso.
- AVVERTENZA:** Liquidi o altro cibo non devono essere riscaldati in contenitori sigillati perché rischiano di esplodere.
- Quando si riscaldano al microonde le bevande, il liquido in ebollizione può fuoriuscire per cui procedere con cautela quando si preleva il contenitore.
- Non friggere nel forno. L'olio bollente può danneggiare i componenti del forno e gli utensili e può provocare persino ustioni.
- Le uova col guscio e le uova sode non devono essere scaldate nei forni a microonde perché possono esplodere persino al termine del processo di riscaldamento nel microonde.
- Prima della cottura punzecchiare i cibi con la buccia spessa come le patate, la zucca intera, le mele e le castagne.
- Il contenuto di bottiglie e biberon deve essere agitato o scosso e se ne deve controllare la temperatura prima di servire per evitare ustioni.
- Gli utensili per la cottura possono surriscaldarsi in seguito al calore trasferito dal cibo scaldato. Potrebbe essere necessario l'uso di presine per afferrare gli utensili.
- Controllare che gli utensili siano idonei per l'uso nel forno a microonde.
- AVVERTENZA:** L'esecuzione di assistenza o riparazioni che prevedono la rimozione di qualsiasi coperchio che protegge dall'esposizione all'energia delle microonde è pericolosa per chiunque tranne per il personale autorizzato.
- Questo prodotto è un apparecchio del Gruppo 2 Classe B ISM. In base alla definizione appartengono al Gruppo 2 tutte le attrezzature per elettroerosione e apparecchiature ISM (industriali, scientifiche e mediche) che generano per il proprio funzionamento tensioni ad alta frequenza e/o la utilizzano in forma di radiazioni elettromagnetiche per il trattamento di materiali. Le apparecchiature di Classe B sono quelle apparecchiature idonee per uso in ambito domestico o in ambienti direttamente collegati con una rete di alimentazione a bassa tensione che rifornisce gli edifici adibiti ad uso abitativo.
- Questo apparecchio non è destinato all'uso da parte di persone (compresi bambini) con ridotte capacità mentali, fisiche o sensoriali o prive di esperienza e conoscenze in merito, salvo in presenza di altre persone che ne sorvegliano l'operato o ricevono istruzioni sull'uso dell'apparecchio da una persona responsabile della loro sicurezza.
- I bambini devono essere sorvegliati onde evitare che giochino con l'apparecchio.
- AVVERTENZA:** Se l'unità è utilizzata in modo combinato, è necessaria la presenza degli adulti affinché i bambini possano utilizzare il forno a microonde a causa delle elevate temperature generate.
- Il forno a microonde deve essere utilizzato esclusivamente come unità indipendente.
- AVVERTENZA:** Non montare il forno a microonde su un piano cottura in serie o su altre unità che producono calore; una tale installazione potrebbe danneggiarlo e potrebbe annullare l'assistenza in garanzia.
- La superficie accessibile può scaldarsi durante il funzionamento.
- Non inserire il forno a microonde all'interno di un armadio.
- Lo sportello o la superficie esterna possono scaldarsi quando l'unità è in funzione.
- La temperatura delle superfici accessibili può essere alta quando l'apparecchio è in funzione.
- Posizionare l'apparecchio contro una parete.
- AVVERTENZA:** Se lo sportello o le guarnizioni dello stesso sono danneggiate non utilizzare il forno finché non è stato riparato da persona competente.
- Le istruzioni indicano che l'apparecchio non è destinato all'uso per mezzo di un timer esterno o tramite impianto telecomandato separato.
- Il forno a microonde è destinato esclusivamente all'uso casalingo e non è adatto per uso commerciale.
- Non togliere il supporto distanziale sul retro o sui lati, perché serve a garantire la distanza minima dalla parete per consentire la circolazione dell'aria.
- Fissare il piatto girevole prima di spostare l'apparecchio per evitare eventuali danni.
- ATTENZIONE:** È pericoloso far riparare o sottoporre l'apparecchio a manutenzione da

- parte di personale non esperto, perché in tali circostanze è necessario asportare le coperture che proteggono dalla radiazione delle microonde. Tale accorgimento è applicabile anche in caso di sostituzione del cavo di alimentazione o dell'illuminazione. In tal caso spedire l'apparecchio presso il nostro centro d'assistenza.
- Il forno a microonde serve per scongelare, per la cottura normale e a vapore dei cibi.
  - Per togliere il cibo riscaldato dal forno utilizzare i guanti.
  - ATTENZIONE!** All'apertura del coperchio o quando si rimuove la pellicola può fuoriuscire del vapore.
  - L'apparecchio può essere utilizzato dagli 8 anni in su e da persone con capacità fisiche, sensoriali o mentali ridotte o da inesperti a patto che si trovino sotto supervisione o abbiano ricevuto istruzioni circa l'uso dell'unità in modo sicuro e siano consapevoli dei rischi che comporta. L'unità non è un gioco. I bambini non devono effettuare la pulizia e la manutenzione a meno che non abbiano dagli 8 anni in su e siano sotto la supervisione di un adulto.
  - Se fuoriesce del fumo, scollegare l'apparecchio dalla presa e tenere lo sportello chiuso per soffocare le fiamme.

#### PRINCIPI DI COTTURA DELLE MICROONDE

- Sistemare il cibo con cura. Posizionare le aree più spesse dei cibi verso la parte esterna del piatto.
- Controllare il tempo di cottura. Cuocere per il periodo di tempo più breve indicato e prolungare se necessario. I cibi eccessivamente cotti possono emettere fumo o incendiarsi.
- Coprire i cibi durante la cottura. I coperchi evitano gli spruzzi e contribuiscono a una cottura uniforme dei cibi.
- Mescolare i cibi di tanto in tanto per velocizzare la cottura di alimenti quali pollo e hamburger. Alimenti di grandi dimensioni come gli arrosti devono essere girati almeno una volta.
- Risistemare alcuni alimenti come le polpette a metà cottura girandole dall'alto verso il basso e dal centro del piatto all'esterno.

#### GUIDA AGLI UTENSILI Pagina 84

- Il materiale ideale per gli utensili da usare con il microonde è trasparente per consentire all'energia di passare attraverso il contenitore e scaldare i cibi.
- Le microonde non riescono a penetrare il metallo per cui non utilizzare piatti o utensili di metallo o con rivestimento metallico.
- Non utilizzare prodotti con carta riciclata per la cottura al microonde perché possono contenere minuscoli frammenti di metallo che possono provocare scintille e/o incendi.
- Si consigliano piatti rotondi/ovalini e non quadrati/oblunghi perché il cibo agli angoli tende a cuocersi eccessivamente.
- Si possono utilizzare delle strisce sottili di fogli d'alluminio per impedire di cuocere eccessivamente le aree esposte. In tal caso attenzione a non utilizzarne una quantità

eccessiva e mantenere una distanza di 2,54cm (1 pollice) tra il foglio e la cavità.

#### PANNELLO DI CONTROLLO (Fig. 2)

##### 1. SCHERMATA MENU FUNZIONI

Sono visualizzati il tempo di cottura, la potenza, gli indicatori di funzione e l'orologio.

##### 2. MEMORIA

Premere il pulsante per impostare un programma di cottura in varie fasi.

##### 3. PAUSA/STOP

- Premere per annullare l'impostazione o ripristinare il forno prima di impostare un programma di cottura.
- Premere una volta per interrompere la cottura, o due volte per annullare il tipo di cottura.
- Premere per annullare l'impostazione o ripristinare il forno prima di impostare un programma di cottura. Premere una volta per interrompere la cottura, o due volte per annullare il tipo di cottura.

##### 4. MANOPOLA MULTIFUNZIONE

- Ruotare la manopola per selezionare uno dei cinque livelli di potenza del microonde.
- Ruotare la manopola su OROLOGIO per impostare l'orario.
- Ruotare la manopola su PREDEFINITO per impostare la funzione predefinita.
- Ruotare la manopola su COMBI, per impostare uno dei due programmi di cottura combinata.
- Ruotare la manopola su GRILL per impostare il programma di cottura col grill.
- Ruotare la manopola su DEODORA per impostare la funzione anti cattivi odori.

##### 5. MENU/TEMPO/PESO (MANOPOLA)

Ruotare la manopola per impostare l'orario o il peso o selezionare i menu.

##### 6. AVVIO/AVVIO RAPIDO (manopola MENU/TEMPO/PESO)

- Premere la manopola per avviare un programma.
- Premere la manopola ripetutamente per impostare la funzione di avvio rapido.

#### COME IMPOSTARE I COMANDI DEL FORNO

Ogni volta che si preme un pulsante, viene emesso un bip per confermare la pressione del pulsante. Trascorso il tempo totale di un programma, il sistema emette dei bip e sul display appare la scritta FINE. Premere il pulsante PAUSA/STOP o aprire lo sportello per annullare la funzione prima di programmare un'altra.

#### IMPOSTAZIONE OROLOGIO DIGITALE

Quando il forno è pronto a ricevere le impostazioni, ruotare la manopola multifunzione su OROLOGIO, quindi ruotare una volta la manopola MENU/TEMPO/PESO, sul display appare Hr12, l'orologio si trova nel formato ore 12 quindi premere una volta la manopola e sul display appare Hr 24 quindi il formato è 24 ore. PER ESEMPIO: Immaginiamo di voler impostare l'orario alle 8:30.

- Ruotare la MANOPOLA MULTIFUNZIONE su OROLOGIO.

- Ruotare la manopola MENU/TEMPO/PESO in senso orario per visualizzare Hr12, quindi premere ripetutamente la manopola per selezionare il formato 24 ore o 12 ore.
- Ruotare la manopola MENU/TEMPO/PESO per impostare la cifra delle ore, 8.
- Premere AVVIO/AVVIO RAPIDO per confermare.
- Ruotare la manopola MENU/TEMPO/PESO per impostare la cifra dei minuti, 30.
- Premere AVVIO/AVVIO RAPIDO per confermare l'impostazione.

#### COTTURA AL MICROONDE

Per cuocere soltanto al microonde ruotare la manopola MULTIFUNZIONE su uno dei cinque livelli di potenza delle microonde quindi utilizzare la manopola MENU/TEMPO/PESO per impostare il tempo di cottura desiderato. Il tempo di cottura più lungo è di 95 minuti.

Per esempio immaginiamo di voler cuocere per 5 minuti al 60% della potenza del microonde.

- Ruotare la manopola MULTIFUNZIONE su MEDIO.

Ruotare la manopola MULTIFUNZIONE	Tempo di cottura
BASSO	20%
MEDIO BASSO	40%
MEDIO	60%
ALTO	80%
MAX.	100%

- Ruotare la manopola MENU/TEMPO/PESO su 5:00.
- Premere AVVIO/AVVIO RAPIDO per avviare.

#### AVVIO RAPIDO

Questa caratteristica consente di avviare rapidamente il forno alla massima potenza.

Premere AVVIO/AVVIO RAPIDO una serie di volte per impostare il tempo di cottura, il forno inizia a funzionare immediatamente al livello massimo di potenza. Il tempo di cottura più lungo è di 10 minuti. Si può aggiungere il tempo di cottura premendo AVVIO/AVVIO RAPIDO durante la cottura.

#### AUTO SCONGELAMENTO

Questa funzione consente al forno di scongelare i cibi in base al peso immesso. Il tempo e la potenza di scongelamento sono regolati automaticamente dopo aver programmato il peso. Il peso dei cibi congelati varia tra 100g e 1800g.

PER ESEMPIO: Immaginiamo di voler scongelare 600g di gamberetti.

- Posizionare i gamberetti da scongelare nel forno.
- Ruotare la manopola MULTIFUNZIONE su SCONGELAMENTO.
- Ruotare la manopola MENU/TEMPO/PESO in senso orario per selezionare il peso del cibo.
- Premere AVVIO/AVVIO RAPIDO per avviare.

Nota: Durante la procedura di scongelamento il sistema interrompe il funzionamento ed emette dei bip per ricordare di girare il cibo, quindi chiudere lo sportello e premere AVVIO/AVVIO RAPIDO per riprendere la procedura di scongelamento.

#### COTTURA AL GRILL

La cottura al grill è molto utile per fettine sottili di carne, bistecche, braciolo, kebab, salsicce e pezzi di pollo. Il tempo di cottura più lungo è di 95 minuti.

Per esempio: Immaginiamo di voler programmare la cottura al grill per 12 minuti.

- Ruotare la manopola MULTIFUNZIONE su GRILL.
- Ruotare la manopola MENU/TEMPO/PESO per impostare il tempo di cottura desiderato.
- Premere AVVIO/AVVIO RAPIDO per avviare.

#### FUNZIONE PREDEFINITA

Questa funzione consente al forno di iniziare automaticamente un programma di cottura ad un orario stabilito.

Immaginiamo che siano le ore 8:00 (am) e che si debba cuocere per 20 minuti alla potenza dell'80% iniziando la cottura alle 11:30.

- Ruotare la manopola MULTIFUNZIONE su ALTO.
- Ruotare la manopola MENU/TEMPO/PESO su 20:00.
- Ruotare la manopola MULTIFUNZIONE su PREDEFINITO.
- Ruotare la manopola MENU/TEMPO/PESO su 11:00.
- Premere AVVIO/AVVIO RAPIDO per confermare la cifra delle ore.
- Ruotare la manopola MENU/TEMPO/PESO su 11:30.
- Premere AVVIO/AVVIO RAPIDO per confermare.

Nota: L'indicatore della funzione predefinita lampeggia fino all'orario stabilito quando la cottura inizierà automaticamente. Le funzioni di avvio rapido, deodora, auto scongelamento e cottura automatica non possono essere usate insieme con la funzione predefinita.

#### COTTURA IN VARIE FASI

Il forno è programmabile con un massimo di 3 sequenze di cottura automatiche.

Immaginiamo di voler impostare il seguente programma di cottura.

Cottura al microonde (a potenza Alto per 10min)



Cottura al grill (per 8 minuti)



Cottura al microonde (a potenza Medio per 5 minuti)

- Ruotare la manopola MULTIFUNZIONE su MAX.
- Ruotare la manopola MENU/TEMPO/PESO su 10:00.
- Premere il pulsante MEMORIA una volta.
- Ruotare la manopola MULTIFUNZIONE su GRILL.
- Ruotare la manopola MENU/TEMPO/PESO per impostare 8:00.
- Premere il pulsante MEMORIA una volta.
- Ruotare la manopola MULTIFUNZIONE su MEDIO.
- Ruotare la manopola MENU/TEMPO/PESO su 5:00.
- Premere AVVIO/AVVIO RAPIDO una volta per avviare.

Nota:

Durante l'impostazione sul display appare 1S, 2S, 3S per indicare quale fase si sta impostando.

Le funzioni di avvio rapido, auto scongelamento, deodora, e cottura rapida non possono essere impostate con un programma di cottura in varie fasi.

#### FUNZIONE DEODORA

- Ruotare la manopola MULTIFUNZIONE su DEODORA.
- Ruotare la manopola MENU/TEMPO/PESO in senso orario, vengono visualizzati il tempo predefinito 5:00 e l'indicatore deodora.
- Premere AVVIO/AVVIO RAPIDO per avviare.

#### COTTURA COMBINATA

Il periodo di cottura più lungo nelle due combinazioni 1 e 2 è di 95 minuti.

#### COMBINAZIONE 1

30% di tempo per cottura al microonde e 70% per cottura al grill. Da usare per pesce e per cottura al gratin.

Per esempio: Immaginiamo di voler impostare la combinazione 1 per 25 minuti.

- Ruotare la manopola MULTIFUNZIONE su COMBI.
- Ruotare la manopola MENU/TEMPO/PESO una volta quando CO-1 è visualizzato.
- Ruotare la manopola MENU/TEMPO/PESO in senso orario per immettere il tempo di cottura.
- Premere AVVIO/AVVIO RAPIDO.

#### COMBINAZIONE 2

55% di tempo per cottura al microonde e 45% per cottura al grill. Da usare per pudding, omelette, patate al forno e pollame. Per esempio: Immaginiamo di voler impostare la combinazione 2 per 12 minuti.

- Ruotare la manopola MULTIFUNZIONE su COMBI.
- Ruotare la manopola MENU/TEMPO/PESO una volta quando CO-1 è visualizzato.
- Premere AVVIO/AVVIO RAPIDO una volta quando è visualizzato CO2.
- Ruotare la manopola MENU/TEMPO/PESO in senso orario per immettere il tempo di cottura.
- Premere AVVIO/AVVIO RAPIDO.

#### BLOCCO BAMBINI

La chiusura a prova di bambino impedisce il funzionamento incustodito da parte di bambini piccoli. Per impostare la chiusura a prova di bambino:

In modalità standby, se non viene eseguita alcuna operazione entro un minuto, il forno entra automaticamente in modalità chiusura bambini. In stato di chiusura, tutti i pulsanti sono disabilitati. Per cancellare la chiusura a prova di bambino: In modalità chiusura bambino, aprire o chiudere la porta del forno può cancellare il programma e la spia di chiusura si spegne.

#### COTTURA AUTOMATICA

Per alcuni cibi e per le seguenti modalità di cottura non è necessario programmare la durata e la potenza di cottura. È sufficiente indicare il tipo di cibi che si vuole cuocere e il peso. Per tale scopo, ruotare la manopola MENU/TEMPO/PESO in senso antiorario,

quindi continuare a ruotare per selezionare il menu desiderato, quindi premere AVVIO/AVVIO RAPIDO una volta e ruotare la manopola MENU/TEMPO/PESO per selezionare il peso o la quantità di cibo. Il forno inizia a cuocere quando si preme AVVIO/AVVIO RAPIDO.

Potrebbe essere necessario mescolare il cibo a metà cottura per ottenere un processo di cottura uniforme.

Per esempio: per cuocere 2 patate.

- Ruotare la manopola MENU/TEMPO/PESO in senso antiorario una volta finché non è visualizzato il codice A-6.
- Premere AVVIO/AVVIO RAPIDO una volta.
- Ruotare la manopola MENU/TEMPO/PESO per selezionare la quantità di 2 patate.
- Premere AVVIO/AVVIO RAPIDO per avviare.

#### MENU COTTURA AUTOMATICA

Codice Cibo/modalità di cottura

A-1	POPCORN (99g)
A-2	VEGETALI FRESCHI (g)
A-3	PIZZA (g)
A-4	POLLO GRIGLIATO (g)
A-5	CAFFÈ (200ml/tazza)
A-6	PATATE (ognuna 230g)
A-7	RISCALDA (g)
A-8	BISTECHE GRIGLIATE (g)

- Il risultato della cottura automaticamente dipende da fattori quali i cali di tensione, la forma e le dimensioni del cibo, le preferenze personali e persino la preparazione di certi alimenti e le modalità con cui vengono posti nel forno. Se il risultato non è soddisfacente regolare il tempo di cottura di conseguenza.
- Per pollo e bistecche grigliate, durante la cottura il sistema si ferma ed emette un bip per ricordare di girare il cibo, quindi chiudere lo sportello e riprendere la cottura premendo AVVIO/AVVIO RAPIDO.

#### PULIZIA E CURA

- Spegner il forno e togliere la spina dalla presa a muro prima di pulire.
- Mantenere l'interno del forno pulito. Se schizzi di cibo o i liquidi fuoriusciti aderiscono alle pareti del forno, pulire con un panno umido. Utilizzare un detergente delicato se il forno è molto sporco. Evitare l'uso di spray e di altri detergenti aggressivi perché possono macchiare, graffiare o rovinare la superficie dello sportello.
- Le superfici esterne devono essere pulite con un panno umido. Per evitare di danneggiare i componenti di funzionamento interni del forno, l'acqua non deve penetrare nelle aperture di areazione.
- Pulire il vetro su entrambi i lati con un panno umido per rimuovere schizzi.
- Evitare che il pannello di controllo s'inumidisca. Pulirlo con un panno morbido inumidito. Quando si pulisce il pannello di controllo, lasciare lo sportello del forno aperto per evitarne l'accensione involontaria.
- Se il vapore si accumula all'interno o all'esterno dello sportello del forno, asciugarlo con un panno

morbido. Tale condizione può verificare se il forno a microonde è utilizzato in condizioni di umidità elevata.

- A volte è necessario togliere il vassoio di vetro per la pulizia. Lavare il vassoio in vetro in acqua tiepida saponata o in lavastoviglie.
- L'anello rotante o la base del forno devono essere puliti regolarmente per evitare rumori eccessivi. Strofinare semplicemente la superficie inferiore del forno con un detergente delicato. L'anello rotante può essere lavato in acqua tiepida saponata o in lavastoviglie. Quando si smonta l'anello rotante dalla base interna del forno per la pulizia, accertarsi di riposizionarlo correttamente.
- Per togliere i cattivi odori dal forno, usare una tazza d'acqua con succo e buccia di limone in una terrina per microonde profonda e azionare il microonde per 5 minuti. Strofinare con cura e asciugare con un panno morbido.
- Se è necessario sostituire la luce del forno, contattare il rivenditore per la sostituzione.
- Il forno deve essere pulito regolarmente e si devono asportare i depositi di cibo. Se il forno non è conservato in condizioni ottimali di pulizia, la superficie può deteriorarsi influenzando negativamente la vita utile dell'apparecchio con conseguenze pericolose.
- Non gettare l'unità con la normale spazzatura domestica; deve essere smaltito presso un centro di conferimento autorizzato dal comune di residenza.
- Quando si utilizza il forno a microonde e la funzione del grill per la prima volta può verificarsi la fuoriuscita minima di fumo e cattivo odore. Si



tratta di un fenomeno normale in quanto il forno è realizzato con una piastra di acciaio ricoperta di olio lubrificante per cui il forno nuovo produce fumi e odori generati dalla combustione dell'olio lubrificante. Questo fenomeno scompare dopo un breve periodo di tempo.

#### PRIMA DI CONTATTARE L'ASSISTENZA

Se il forno non funziona:

- Controllare che sia collegato correttamente alla corrente. In caso contrario togliere la spina dal muro, attendere 10 secondi e inserirla di nuovo.
- Controllare che non ci sia un fusibile bruciato o un interruttore di circuito scattato. Se tutto è in ordine, controllare la presa provando un altro apparecchio.
- Accertarsi che il pannello di controllo sia programmato correttamente e che il timer sia impostato.
- Accertarsi che lo sportello chiuda bene agganciandosi nel sistema di blocco di sicurezza dello stesso. Altrimenti l'energia delle microonde non viene emessa.

#### SE NESSUNA DELLE PRECEDENTI AZIONI RISOLVE IL PROBLEMA, CONTATTARE UN TECNICO QUALIFICATO. NON TENTARE DI RIPARARE IL FORNO DA SOLI.

-  **Smaltimento a norma**  
Contribuiamo a proteggere l'ambiente!
-  **Ricordare di rispettare le normative locali:**  
consegnare il dispositivo elettrico non funzionante a un centro di smaltimento appropriato.

#### SPECIFICHE

Consumo elettrico:	230V~ 50Hz, max. 1200W, 700W (microonde), 900W (grill)
Potenza utile:	700W
Frequenza di funzionamento:	2450MHz
Dimensioni esterne:	262mm (Alt.) x 452mm (Largh.) x 356mm (Lungh.)
Dimensioni cavità interna del forno:	198mm (Alt.) x 315mm (Largh.) x 297mm (Lungh.)
Capacità forno:	20 litri
Uniformità di cottura:	Sistema girevole
Peso netto:	Ca. 11,3kg

Il seguente elenco è una guida generale per contribuire alla scelta di utensili corretti.

Casseruola	Cottura al microonde	Cottura al grill	Cottura combinata
Vetro resistente al calore	Si	Si	Si
Vetro non resistente al calore	No	No	No
Ceramica resistente al calore	Si	Si	Si
Piatti in plastica per microonde	Si	No	No
Carta per cucina	Si	No	No
Vassoio di metallo	No	Si	No
Supporto metallico	No	Si	No
Carta stagnola e contenitori in alluminio	No	Si	No

#### Dليل المالك

#### فرن ميكرويف

#### أسماء الأجزاء (راجع شكل 1)

- نظام قفل أمان الباب
- نافذة الفرن
- مُوَجِّه الموجات (الرجاء عدم إزالة لوح الميكا الذي يغطي مُوَجِّه الموجات)
- الحلقة الدوارة
- صينية زجاجية
- لوحة التحكم
- سخان الشواء
- الرف المعدني

الرجاء قراءة هذه التعليمات بعناية قبل تركيب وتشغيل الفرن. احتفظ بهذه التعليمات للرجوع إليها فيما بعد. سجل في الفراغ الموجود أتناه الرقم التسلسل. الموجود على لوحة اسم الفرن الخاص بك واحتفظ بهذه المعلومات للرجوع إليها فيما بعد.

#### احتياطات لتجنب التعرض المفرط المحتمل لطاقة الميكرويف

- لا تحاول تشغيل هذا الفرن في حالة فتح الباب. حيث من الممكن أن يتسبب ذلك في تعرض خطير لطاقة الميكرويف. يعتبر من الأمور الهامة عدم إبطال أو العبث بتوصيلات السلامة بالفرن.
- لا تضع أية أجسام بين واجهة الفرن والباب، ولا تسمح بتراكم الأتربة والمنظفات على أسطح إحكام الغلق.
- لا تشغل هذا الفرن إذا أصابه التلف. يعتبر من الأمور الهامة على وجه الخصوص، أي يتم غلق باب الفرن بشكل سليم؛ وألا يوجد تلف في:
  - الباب (على هيئة تقوس)،
  - المفصلات والمزاليج (أن تكون مكسورة أو غير محكمة)،
  - مواد إحكام الباب وأسطح الإحكام.
- لا يجب أن يتم ضبط أو إصلاح الفرن بواسطة أي شخص فيما عدا أفراد الصيانة المؤهلين بشكل صحيح.

#### المواصفات

إستهلاك القدرة الكهربائية:	230 فولت ~ 50 هرتز • 1200 وات, 700 وات (ميكرويف), 900 وات (الشواء)
الخرج:	700 وات
تردد التشغيل:	2450 ميغا هرتز
الابعاد الخارجية:	262 مم ارتفاع X 452 مم طول X 356 مم عمق
أبعاد تجويف الفرن:	198 مم ارتفاع X 315 مم طول X 297 مم عمق
سعة الفرن:	20 لتر
تمائل الطهي:	نظام القرص الدوارة
الوزن الصافي:	11.3 كج تقريبا

#### التركيب

- تأكد من التخلص من مواد التغليف من داخل باب الفرن.
- افحص الفرن فيما يتعلق بوجود أية تلفيات مثل اختلاف المحاذاة، أو تقوس الباب، أو تلف مواد وأسطح إحكام الباب، أو مفصلات الباب المكسورة أو المزاليج غير المحكمة، أو وجود حديدات داخل تجويف الفرن أو في الباب. لا تشغل الفرن واتصل بفرد الصيانة المؤهل؛ وذلك في حالة وجود أي تلف.
- يجب وضع فرن الميكرويف على سطح منبسط ومتزن ومناسب ليتحمل وزن الفرن بالإضافة إلى أكبر وزن من الأطعمة التي يمكن طهيها بالفرن.
- لا تضع الفرن في مكان مَعْرُض لتكون الحرارة أو الندى أو الرطوبة، أو بالقرب من مواد قابلة للاحتراق.
- يجب أن يتوفر مجرى هواء كاف للفرن؛ وذلك لضمان التشغيل الصحيح. اترك 20 سم فراغ أعلى الفرن، و 10 سم خلف الفرن، بالإضافة إلى 5 سم على كلا الجانبين. لا تغطي أو تسد أيًا من الفتحات الموجودة على الجهاز. لا تزيل قاعدة الجهاز.
- لا تشغل الفرن إلا إذا كانت الصينية الزجاجية، ودعامة الاسطوانة، والعمود في أماكنها الصحيحة.
- تأكد من أن كابل التوصيل بمصدر التيار الكهربائي غير تالف، ولا يمر أسفل الفرن، أو فوق أي سطح حاد أو ساخن.
- يجب أن يكون المقبس (السوكت) في مكان يسهل الوصول إليه؛ وذلك بحيث يمكن فصله بسهولة في حالة الطوارئ.
- لا تستخدم الفرن في الأماكن المكتشفة.

#### تعليمات الوصلة الأرضية (التأريض)

يجب تركيب وصلة أرضية (تأريض) لهذا الجهاز. هذا الفرن مزود بكابل توصيل بالتيار الكهربائي به سلك أرضي مع قابس (فيشة) توصيل بالأرض (تأريض). يجب أن يتم توصيل الجهاز بمقبس (بريزة) حائط مثبتة بشكل صحيح وموصلة بالأرض (مؤرضة). تقلل عملية التوصيل بالأرض (التأريض) من خطر حدوث الصدمة الكهربائية، عن طريق توفير سلك كهربائي لتهدئة التيار الكهربائي؛ وذلك في

14. يجب أن يتم فحص الأواني لضمان صلاحيتها للاستخدام في فرن الميكرويف.
15. تحذير: يعتبر من الأمور الخطيرة، محاولة أي شخص من غير المدربين، أن يجرى أية أعمال صيانة أو إصلاح، من تلك الأعمال التي تشتمل على إزالة أي من الأغشية التي توفر حماية من التعرض لطاقة الميكرويف.
16. هذا الجهاز ضمن المجموعة 2، التصنيف ISM B. تعريف المجموعة 2 وهي التي تشتمل على جميع أجهزة الـ ISM (الصناعية والعلمية والطبية) والتي يتم فيها توليد الطاقة ذات التردد العالي بشكل متعمد، و/أو التي يتم استخدامها على هيئة إشعاع كهرومغناطيسي، وذلك بغرض علاج المواد، كما تشتمل هذه المجموعة على أجهزة التعرية الحرارية، أجهزة التصنيف «ب» (Class B) هي أجهزة مناسبة للاستخدام في المنشآت المحلية، وأيضاً في المنشآت المتصلة بشكل مباشر بشبكات مصادر الجهد الكهربائي المنخفض، الذي يتم تزويد المباني به لتأفرض المنزلية.
17. هذا الجهاز ليس مخصصاً للاستخدام من قِبَل أشخاص من ذوي القدرات الجسمية أو الحسية أو العقلية المحدودة، بما في ذلك الأطفال، أو الأشخاص قليلي الخبرة والمعرفة، ذلك مالم يتم توفير الإشراف أو التعليمات المتعلقة باستخدام هذه الأجهزة وذلك بواسطة فرد مسئول عن سلامة هؤلاء الأشخاص.
18. يجب ملاحظة الأطفال، وذلك لضمان عدم محاولتهم العبث بالجهاز.
19. تحذير: عندما يتم تشغيل الجهاز في الوضع المَجْمَع، فإنه يمكن للأطفال استخدام الفرن، وذلك فقط تحت إشراف الكبار بسبب درجات الحرارة المتولدة.
20. يتم استخدام فرن الميكرويف بشكل قائم بذاته فقط.
21. تحذير: لا تقم بتثبيت فرن الميكرويف على سطح موقد، أو على أي أجهزة أخرى منتجة للحرارة؛ حيث قد يتسبب تثبيت الفرن بهذا الشكل في تعرضه للتلف، وإلغاء الضمان.
22. قد ترتفع درجة حرارة الأسطح التي يمكن الوصول إليها في أثناء التشغيل.
23. لا يجب وضع فرن الميكرويف في داخل كابينه (صندوق).
24. قد ترتفع درجة حرارة باب الفرن أو السطح الخارجي، وذلك في أثناء تشغيل الجهاز.
25. قد ترتفع درجة حرارة الأسطح التي يمكن الوصول إليها في أثناء التشغيل.
26. يجب وضع الجهاز مستنداً على الحائط.
27. تحذير: لا يجب تشغيل الفرن في حالة تلف الباب أو تلف مانع تسريب الباب، وذلك إلى أن يتم إصلاحه بواسطة شخص متخصص.
28. ورد بالتعليمات أن الجهاز ليس مخصص للتشغيل بواسطة مؤقت خارجي، أو بنظام منفصل للتحكم عن بعد.
29. فرن الميكرويف مخصص للاستخدام المنزلي فقط، وليس مخصصاً لأي استخدام تجاري.
30. لا تقم أبداً بإزالة أداة حفظ المسافة الموجودة خلف أو على جانبي فرن الميكرويف؛ حيث أنها تضمن وجود المسافة الضرورية بين الفرن والحائط وللزمة للتهوية.
31. يرجى تأمين المضخة الدوارة قبل تحريك الجهاز؛ وذلك لتجنب تعريض الجهاز للتلف.
32. تحذير: يعتبر من الأمور الخطيرة أن يتم إصلاح أو صيانة الجهاز بواسطة شخص غير متخصص؛ لأنه سوف يتم في مثل هذه الحالات إزالة غطاء الجهاز، الذي يضمن الحماية من إشعاع الميكرويف. وينطبق ذلك على تغيير سلك توصيل التيار الكهربائي، أو تغيير الإضاءة، في هذه الحالات، قم بإرسال الجهاز إلى مركز الخدمة التابع لنا.
33. فرن الميكرويف مخصص لإذابة الثلج، وطهي وتبخير الأطعمة فقط .
34. استخدم القفازات عند التعامل مع أي من الأطعمة المسخنة.
35. تحذير! سوف يتسرب البخار عند فتح الأغذية أو لف ورق الألومنيوم.
36. يمكن استخدام هذا الجهاز بواسطة الأطفال من سن 8 أعوام فما فوق؛ كما يمكن استخدام من قِبَل الأشخاص من ذوي القدرات الجسمية أو الحسية أو العقلية المحدودة، أو الأشخاص قليلي الخبرة والمعرفة، وذلك إذا تم توفير الإشراف أو التعليمات المتعلقة باستخدام هذه الأجهزة بطريقة آمنة، مع فهم المخاطر المتعلقة باستخدام الجهاز. يجب ألا يسمح للأطفال باللعب بالجهاز. يجب ألا يقوم الأطفال بإجراء التنظيف والصيانة التي يقوم بها المستخدم؛ إلا إذا كانوا قد بلغوا 8 سنوات أو أكثر، مع توفير الإشراف عليهم.
37. إذا لاحظت انبعاث دخان؛ أوقف تشغيل الفرن، وافصله من مصدر التيار الكهربائي، وارك الباب مغلقاً لئلا يتسبب في نيران.

### مبادئ الطهي بالميكرويف

1. جيز الطعام بعناية. ضع المناطق الأكثر سمكاً في اتجاه الجزء الخارجي للطبق.
2. راقب وقت الطهي. استخدم أقصر مدة ممكنة لزمن الطهي المين، وأضف وقتاً إضافياً وفقاً للحاجة. يمكن أن يتسبب الطهي المفرط للطعام، في تدخين الطعام أو حرقه.
3. يجب تغطية الطعام أثناء الطهي. الأغذية تمنع الطرطشة، كما تساعد على طهي الطعام بشكل متساوي.
4. قلب الأطعمة مثل الدواجن والهامبورجر مرة أثناء عملية الطهي بالميكرويف؛ وذلك لتسريع عملية الطهي، يجب أن يتم قلب الأطعمة كبيرة الحجم مثل المشويات مرة واحدة على الأقل.
5. أعد توزيع الأطعمة مثل كرات اللحم في منتصف عملية الطهي؛ وذلك بنقل مافي قاع الطبق إلى أعلى الطبق، ومافي المنتصف إلى الأطراف.

حالة حدوث دائرة قصر كهربائي (شورت). يوصى بتوفير دائرة منفصلة لتغذية هذا الفرن فقط. يمثل استخدام الجهد الكهربائي العالي خطراً؛ وقد يتسبب في حدوث حريق، أو أية حوادث أخرى، والتي قد تتسبب في تلف الفرن. تحذير: قد يتسبب الاستخدام غير الصحيح لقابس التوصيل بالأرض (التأريض) في التعرض لخطر الصدمة الكهربائية. ملاحظات:

1. استشر كهربائي أو فرد صيانة مؤهل، وذلك إذا كانت لديك أية أسئلة تتعلق بالتأريض أو بالتعليمات الكهربائية.
2. لا يتحمل أي من جهة التصنيع أو التاجر أية مسؤولية للتلف الذي يحدث للفرن، أو للإصابات التي تلحق بالأفراد، والنتيجة عن الفشل في مراعاة إجراءات التوصيل الكهربائية.

أسلاك التوصيل بكابل التوصيل الرئيسي المزود ملونة وفقاً للترميز التالي:  
الأخضر والأصفر = أرضي  
الأزرق = متعادل  
البيني = يحمل تيار كهربائي (حي)

### تداخل الموجات اللاسلكية

1. يمكن أن يتسبب تشغيل فرن الميكرويف في حدوث تداخل على جهاز المذياع، أو التلفاز، أو الأجهزة المشابهة الخاصة بك.
2. من الممكن الحد من التداخل أو منعه في حالة حدوثه؛ وذلك باتخاذ التدابير التالية:  
(a) تنظيف باب وسطح إحكام الفرن.  
(b) تغيير توجيه هوائي الاستقبال الخاص بالمذياع أو التلفاز.  
(c) تغيير وضع فرن الميكرويف بالنسبة إلى جهاز الاستقبال.  
(d) وضع فرن الميكرويف بعيداً عن جهاز الاستقبال.  
(e) توصيل قابس فرن الميكرويف إلى مقبس (بريزة) أخرى، بحيث يكون كل من فرن الميكرويف وجهاز الاستقبال موصلان بدائرتين مختلفتين.

### تعليمات هامة للسلامة

- يجب اتباع الاحتياطات الأساسية للسلامة والتي تشمل الاحتياطات التالية، وذلك عند استخدام الأجهزة الكهربائية:  
تحذير: للحد من خطر الحروق، أو التعرض للصدمة الكهربائية، أو حدوث حريق، أو إصابات للأشخاص، أو التعرض لطاقة ميكرويف مفرطة:  
1. اقرأ جميع التعليمات قبل استخدام الجهاز.  
2. استخدم هذا الجهاز في الاستعمال المنزلي المخصص له فقط، وبالطريقة الموضحة في هذا الدليل. لا تستخدم كيميائيات التآكل أو الأبخرة في هذا الجهاز. هذا النوع من الأفران مصمم خصيصاً لتسخين، أو طهي، أو تجفيف الطعام. هذا الفرن ليس مخصصاً للاستخدامات الصناعية أو المختبرية.  
3. لا تُشغَل الفرن وهو فارغ.  
4. لا تُشغَل هذا الجهاز في حالة تلف كابل التوصيل بمصدر التيار الكهربائي، أو القابيس (الفيشة)، أو في حالة عمل الجهاز بشكل غير سليم، أو في حالة تلفه أو سقوطه على الأرض.  
5. تحذير: يمكن السماح للأطفال باستخدام الفرن دون إشراف؛ وذلك فقط في حالة تزويدهم بالتعليمات الوافية، وبحيث يكون الطفل قادراً على استخدام الفرن بطريقة آمنة، وأن يكون فاهماً للمخاطر التي قد تنتج عن استخدام الفرن بطريقة غير سليمة. للحد من خطر إندلاع حريق في تجويف الفرن:  
(a) راجع تردد الفرن من ناحية إمكانية حدوث الاشتعال، وذلك عند تسخين الطعام في أنية من البلاستيك أو الورق.  
(b) تخلص من أربطة اللف من الحقائق الورقية أو البلاستيكية؛ وذلك قبل وضعها بالفرن.  
(c) إذا تلاحظ وجود دخان؛ أوقف تشغيل الفرن، وافصله من مصدر التيار الكهربائي، وارك الباب مغلقاً لئلا يتسبب في نيران.  
(d) لا تستخدم تجويف الفرن لأغراض التخزين. لا تترك المنتجات الورقية، أو أواني الطهي، أو الطعام في تجويف الفرن في حالة عدم الاستخدام.  
7. تحذير: لا يجب تسخين السوائل أو الأطعمة الأخرى في أنية محكمة الغلق، حيث أنها تكون عرضة للانفجار.  
8. من الممكن أن يتسبب تسخين المشروبات في فرن الميكرويف، في تأخير فوران الغليان، لذلك يجب الحرص عند تناول الوعاء.  
9. لتقليل الطعام في الفرن؛ حيث من الممكن أن يتسبب الزيت الساخن في إتلاف أجزاء الفرن والأواني، كما أنه قد يتسبب في إحداث حروق بالجلد.  
10. لا يجب تسخين البيض المسلوق قبل التقشير والبيض كامل السلق في أفران الميكرويف؛ حيث أنه من الممكن أن ينفجر البيض داخل الفرن، وذلك حتى بعد إيقاف تسخين الفرن.  
11. يجب تثقيب الأطعمة ذات القشرة السمكية مثل البطاطس، والكوسة الكاملة، والتفاح والكستناء قبل طهيها.  
12. يجب أن يتم قلب أو هزرة محتويات زجاجات أو أواني الأطفال، كما يجب فحص درجة الحرارة قبل تقديمها للأطفال، وذلك لتجنب الحروق.  
13. قد ترتفع درجة حرارة أواني الطهي، وذلك نتيجة لانتقال الحرارة من الطعام الذي يتم تسخينه. قد يتطلب الأمر استخدام ماسك أواني (قطعة قماش) للتعامل مع الأواني الساخنة.

## كيفية إعداد وسائل التحكم الخاصة بالفرن

سوف يصدر صوت مع كل ضغط على الزر؛ وذلك لتأكيد أنه قد تم ضغط الزر. سوف يصدر النظام صوتاً مع عرض كلمة النهاية على الشاشة؛ وذلك بعد انقضاء الوقت الكلي للبرنامج. اضغط على زر الإيقاف المؤقت/الإلغاء أو افتح الباب؛ وذلك لإنهاء البرنامج الحالي، وقبل برمجة وظيفة أخرى.

## إعداد الساعة الرقمية

عندما يكون الفرن في وضع إدخال البيانات؛ قم بتدوير زر الوظائف المتعددة إلى وضع الساعة، ثم قم بتدوير الزر القائمة/الوقت/الوزن مرة واحدة، وسوف يظهر على الشاشة 12 ساعة؛ وسوف تكون الساعة في نمط بيان الوقت وفقاً لإدرة الـ 12 ساعة؛ ثم اضغط على الزر مرة واحدة، وسوف يظهر على الشاشة 24 ساعة؛ وسوف تكون الساعة في نمط بيان الوقت وفقاً لدورة الـ 24 ساعة.

على سبيل المثال: نفترض أنك ترغب في إعداد ساعة الفرن لتكون 8:30.

1. قم بتدوير مفتاح الوظائف المتعددة إلى وضع الساعة .
2. قم بتدوير مفتاح القائمة/الوقت/الوزن في اتجاه دوران عقارب الساعة بمقدار تدريج واحد؛ وذلك لعرض الـ 12- ساعة على الشاشة؛ ثم اضغط على المفتاح بشكل متكرر لاختيار نظام دورة الـ 24- ساعة، أو نظام دورة الـ 12- ساعة.
3. قم بتدوير مفتاح القائمة/الوقت/الوزن؛ وذلك لضبط رقم الساعة 8.
4. اضغط على زر البداية/البداية السريعة لتأكيد الإعداد .
5. قم بتدوير مفتاح القائمة/الوقت/الوزن؛ وذلك لضبط رقم الدقائق 30.
6. اضغط على زر البداية/البداية السريعة لتأكيد الإعداد .

## الطهي بالميكرويف

الطهي باستخدام قدرة الميكرويف فقط؛ قم بتدوير مفتاح الوظائف المتعددة إلى واحد من المستويات الخمسة لمستويات القدرة الكهربائية للميكرويف؛ ثم استخدم مفتاح القائمة/الوقت/الوزن، وذلك لإعداد وقت الطهي الذي ترغب فيه. أطول وقت للطهي هو 95 دقيقة.

نفترض، على سبيل المثال، أنك ترغب في الطهي لمدة 5 دقائق، عند 60% من القدرة الكهربائية لفرن الميكرويف.

1. قم بتدوير مفتاح الوظائف المتعددة إلى وضع القدرة المتوسطة .

قم بتدوير مفتاح الوظائف المتعددة	القدرة الكهربائية للطهي
LOW (منخفض)	20%
M.LOW (منخفض متوسط)	40%
MEDIUM (متوسط)	60%
HIGH (مرتفع، متوسط)	80%
MAX (مرتفع)	100%

2. قم بتدوير مفتاح القائمة/الوقت/الوزن إلى 5:00.

3. اضغط على زر البداية/البداية السريعة لبدء التشغيل .

## البداية السريعة

تسمح لك هذه الخاصية ببدء تشغيل الفرن بشكل سريع وبكامل قدرته.

اضغط على زر البداية/البداية السريعة لعدة من المرات؛ وذلك لإعداد وقت الطهي، وسوف يبدأ الفرن في العمل بقدرته الكهربائية الكاملة فوراً. أطول وقت للطهي هو 10 دقيقة.

يمكنك إضافة المزيد إلى وقت الطهي، وذلك عن طريق الضغط على زر البداية/البداية السريعة؛ وذلك في أثناء الطهي.

## الإذابة الأوتوماتيكية للثلج

تسمح هذه الوظيفة للفرن بإذابة ثلج الأطعمة المجمدة؛ وذلك على أساس الوزن الداخل إلى الفرن. يتم ضبط الأوتوماتيكي للوقت والقدرة المستخدمة لإذابة الثلج؛ وذلك بمجرد أن تتم برمجة الوزن. يتراوح وزن الطعام المجمد ما بين 100 - 1800 جم. على سبيل المثال: نفترض أنك ترغب في إزالة تجميد 600 جم من الجمبري.

1. ضع الجمبري المطلوب إزالة تجميده في الفرن.
  2. قم بتدوير مفتاح الوظائف المتعددة إلى وضع إزالة التجميد .
  3. قم بتدوير مفتاح القائمة/الوقت/الوزن في اتجاه دوران عقارب الساعة؛ وذلك لاختيار وزن الطعام.
  4. اضغط على زر البداية/البداية السريعة لبدء التشغيل .
- ملاحظة: في أثناء عملية إزالة التجميد، سوف يتوقف نظام التبريد ويُصدر صوتاً، وذلك لتبنيك حتى تقوم بتقليب الطعام ثم غلق الباب والضغط على زر البداية/البداية السريعة؛ وذلك حتى يستأنف النظام عملية إزالة التجميد.

## دليل أواني الطهي

1. المادة المثالية لأواني الطهي في فرن الميكرويف، هي المنفذة لأشعة الميكرويف، حيث أنها تسمح بمرور الطاقة خلال الإناء وتسخين الطعام.
2. لا تتمكن موجات الميكرويف من اختراق المعادن، ومن ثم فلا يجب استخدام الأواني المعدنية أو الأطباق ذات الديكورات المعدنية.
3. لا تستخدم المنتجات الورقية المعد تدويرها عند الطهي في فرن الميكرويف، حيث أن هذه المنتجات قد تشتت على شظايا معدنية صغيرة، والتي قد تتسبب في حدوث شرر و/أو حرائق.
4. يوصى باستخدام الأطباق المستديرة/البيضاوية بدلاً من الأطباق المربعة/المستطيلة؛ وذلك لأن الأطعمة الموجودة في الأركان تتعرض للطهو المفرط.
5. يمكن استخدام شرائح ضيقة من ورق الألومنيوم؛ وذلك لمنع الطهي المفرط في الأماكن المكشوفة. ولكن ينبغي التزام الحذر، وعدم الإفراط في استخدام ورق الألومنيوم، مع المحافظة على مسافة 1 بوصة (2,54 سم) بين ورق الألومنيوم وتجويب الفرن.

الجدول أدناه عبارة عن دليل عام لمساعدتك في اختيار نوعية الأواني الصحيحة.

إناء الطهي	الطهي بالميكرويف	الشواء	مُجمَع
الزجاج المقاوم للحرارة	نعم	نعم	نعم
الزجاج غير المقاوم للحرارة	لا	لا	لا
السيراميك المقاوم للحرارة	نعم	نعم	نعم
أطباق البلاستيك الآمنة لاستخدام الميكرويف	نعم	لا	لا
ورق المطبخ	نعم	لا	لا
الصواني المعدنية	لا	نعم	لا
الأرفق المعدنية	لا	نعم	لا
ورق الألومنيوم & الأواني الورقية	لا	نعم	لا

## لوحة التحكم (راجع شكل 2)

## 1. شاشة قائمة الإجراءات

يتم عرض وقت الطهي، والقدرة الكهربائية المستخدمة، ومؤشرات البيان، وساعة الوقت.

## 2. الذاكرة

اضغط على الزر لإعداد برنامج الطهي المتعدد.

## 3. الإيقاف المؤقت/الإلغاء

- اضغط على زر إلغاء الإعداد، أو على زر العودة إلى الإعدادات الافتراضية؛ وذلك قبل إعداد برنامج الطهي.
- اضغط مرة واحدة على زر الإيقاف المؤقت للطهي، أو اضغط مرتين على زر الإلغاء الكامل للطهي.
- اضغط على زر إلغاء الإعداد، أو على زر العودة إلى الإعدادات الافتراضية؛ وذلك قبل إعداد برنامج الطهي. اضغط مرة واحدة على زر الإيقاف المؤقت للطهي، أو اضغط مرتين على زر الإلغاء الكامل للطهي..

## 4. مفتاح اختيار الوظائف المتعددة

- قم بتدوير المفتاح لاختيار مستوى واحد من بين خمسة مستويات لقدرة فرن الميكرويف.
- قم بتدوير المفتاح إلى وضع الساعة؛ وذلك لإعداد وقت الساعة.
- قم بتدوير المفتاح إلى وضع الإعداد المُسبق؛ وذلك لإعداد وظيفة الإعداد المُسبق.
- قم بتدوير المفتاح إلى وضع التوليفة 1؛ وذلك لإعداد توليفة من توليفتي برنامج الطهي.
- قم بتدوير المفتاح إلى وضع الشواء؛ وذلك لإعداد برنامج الطهي بالشواء.
- قم بتدوير المفتاح إلى وضع التخلص من الروائح؛ وذلك لضبط وظيفة التخلص من الروائح.

## 5. (مفتاح) القائمة/الوقت/الوزن

قم بتدوير المفتاح لإدخال الوقت أو الوزن أو اختيار القوائم.

## 6. البداية/البداية السريعة (القائمة/الوقت/الوزنمفتاح)

- اضغط على المفتاح لبدء تشغيل البرنامج.
- اضغط على المفتاح لبدء تشغيل البرنامج.

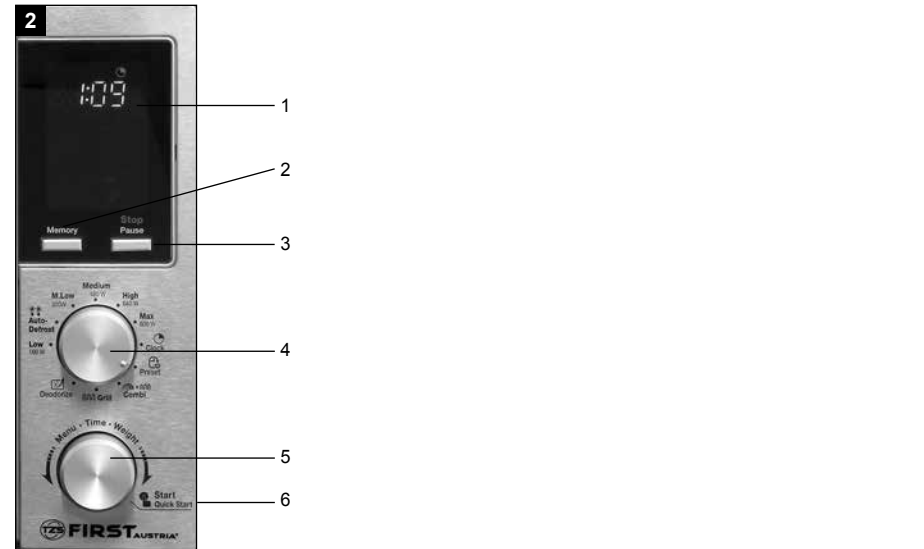
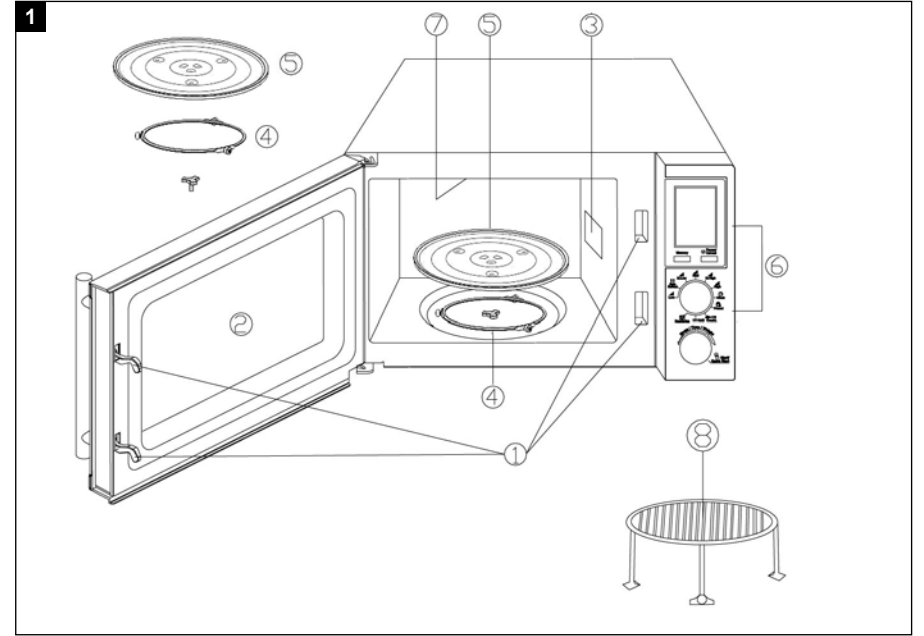

## الطهي المُجمَع

أطول وقت للطهي في كلا التوليفتين 1 و 2 هو 95 دقيقة.

### التوليفة 1

30٪ من الوقت للطهي بالميكروويف، 70٪ للطهي بالشواء.

على سبيل المثال: نفترض أنك ترغب في إعداد التوليفة 1 للطهي لمدة 25 دقيقة.

1. قم بتدوير مفتاح الوظائف المتعددة إلى وضع التوليفة 1.
2. قم بتدوير مفتاح القائمة/الوقت/الوزن مرة واحدة؛ وذلك عند عرض عبارة "التوليفة 1" على الشاشة.
3. قم بتدوير مفتاح القائمة/الوقت/الوزن في اتجاه دوران عقارب الساعة؛ وذلك لإدخال وقت الطهي.
4. اضغط على زر البداية/البداية السريعة لبدء التشغيل .

### التوليفة 2

55٪ من الوقت للطهي بالميكروويف، 45٪ للطهي بالشواء. يُستخدَم للبودنج، والعجة، والبطاطس المحمرة والدواجن.

على سبيل المثال: نفترض أنك ترغب في إعداد التوليفة 2 للطهي لمدة 12 دقيقة.

1. قم بتدوير مفتاح الوظائف المتعددة إلى وضع التوليفة 1.
2. قم بتدوير مفتاح القائمة/الوقت/الوزن مرة واحدة؛ وذلك عند عرض عبارة "التوليفة 1" على الشاشة.
3. اضغط على زر البداية/البداية السريعة مرة واحدة؛ وذلك عند ظهور التوليفة 2 على الشاشة.
4. قم بتدوير مفتاح القائمة/الوقت/الوزن في اتجاه دوران عقارب الساعة؛ وذلك لإدخال وقت الطهي.
5. اضغط على زر البداية/البداية السريعة لبدء التشغيل .

### قفل الحماية من عبث الأطفال

يمنع قفل الأطفال تشغيل الأطفال للجهاز بدون إشراف.

لإعداد قفل الأطفال: في وضع الاستعداد، في حالة عدم التشغيل لمدة دقيقة واحدة، سيتحول الفرن تلقائيًا إلى وضع قفل الأطفال. في

حالة القفل، سيتم تعطيل جميع الأزرار.

لإلغاء قفل الأطفال: في وضع قفل الأطفال، يمكن أن يؤدي فتح أو إغلاق باب الفرن إلى إلغاء البرنامج وسيتم إيقاف تشغيل ضوء

مؤشر القفل.

### الطهي الأوتوماتيكي

ليس من الضروري أن تقوم ببرمجة وقت الطهي ولا القدرة المستخدمة في الطهي؛ وذلك بالنسبة لأنواع الطعام، أو لأنماط الطهي التالية. يكفي أن تبين نوع الطعام الذي ترغب في طهيه، جنباً إلى جنب مع وزن هذا الطعام. ولإجراء ذلك، قم بتدوير مفتاح القائمة/الوقت/الوزن في عكس اتجاه دوران عقارب الساعة مرة واحدة، ثم قم بالتدوير المستمر لاختيار القائمة التي ترغب فيها، ثم اضغط

على زر البداية/البداية السريعة مرة واحدة، ثم قم بتدوير مفتاح القائمة/الوقت/الوزن، وذلك لاختيار الوزن أو كمية الطعام. سوف يبدأ الفرن في عملية الطهي؛ وذلك بمجرد ضغط زر البداية/البداية السريعة.

قد تحتاج إلى تقليب الطعام داخل الفرن عند منتصف وقت عملية الطهي؛ وذلك بغرض الحصول على طهي منتظم ومتساو لجميع أجزاء الطعام.

على سبيل المثال: لطهي قطعتين من البطاطس.

1. قم بتدوير مفتاحالقائمة/الوقت/الوزن في عكس اتجاه دوران عقارب الساعة مرة واحدة، ثم قم بالتدوير إلى أن يظهر الكود A-6 على الشاشة.
2. اضغط على زر البداية/البداية السريعة مرة واحدة.
3. قم بتدوير مفتاح القائمة/الوقت/الوزن؛ وذلك لاختيار كمية البطاطس 2 وحدة.
4. اضغط على زر البداية/البداية السريعة لبدء التشغيل .

### قائمة الطهي الأوتوماتيكي

الرمز	نمط طهي/ الطعام
A-1	الفشار (99 جم)
A-2	الخضروات الطازجة (جم)
A-3	البيتزا (جم)
A-4	الدجاج المشوي (جم)
A-5	القهوة (200 مل/كوب)
A-6	البطاطس (كل 230 جم)
A-7	إعادة التسخين (جم)
A-8	الستيك المشوي (جم)

## الطهي بالشواء

يعتبر الطهي بالشواء مفيداً، على وجه الخصوص، بالنسبة للشرائح الرقيقة من اللحم، والستيك، والضلوع، والكباب وقطع لحم الدجاج. أطول وقت للطهي هو 95 دقيقة.

على سبيل المثال: نفترض أنك ترغب في برمجة الطهي بالشواء لمدة 12 دقيقة.

1. قم بتدوير مفتاح الوظائف المتعددة إلى وضع الشواء .
2. قم بتدوير مفتاح القائمة/الوقت/الوزن؛ وذلك لضبط وقت الطهي الذي ترغب فيه.
3. اضغط على زر البداية/البداية السريعة لبدء التشغيل .

### وظيفة الإعداد المُسبق

تسمح هذه الوظيفة للفرن بالبدء الأوتوماتيكي لتشغيل برنامج الطهي؛ وذلك عند وقت محدد مسبقاً.

نفترض أن الوقت الحالي هو 8:00 (صباحاً)، وأنت ترغب في تقوم بالطهي لمدة 20 دقيقة بقدرة كهربائية 80٪ من القدرة الكلية للفرن، وبحيث تبدأ عملية الطهي عند الساعة 11:30.

1. قم بتدوير مفتاح الوظائف المتعددة إلى وضع القدرة المتوسطة.
2. قم بتدوير مفتاح القائمة/الوقت/الوزن إلى 20:00 م.
3. قم بتدوير مفتاح الوظائف المتعددة إلى وضع الإعداد المسبق.
4. قم بتدوير مفتاح القائمة/الوقت/الوزن إلى 11:00 ص.
5. اضغط على زر البداية/البداية السريعة لتأكيد رقم الساعة .
6. قم بتدوير مفتاح القائمة/الوقت/الوزن إلى 11:30 ص.
7. اضغط على زر البداية/البداية السريعة لتأكيد الإعداد .

ملاحظة: يستمر مؤشر الإعداد المسبق في الوميض؛ وذلك إلى أن يحين وقت بداية الطهي؛ وعنده يبدأ الفرن في العمل أوتوماتيكياً.

لا يمكن استخدام وظائف البداية السريعة، أو التخلص من الروائح، أو الإزالة الأوتوماتيكية للتجميد، أو الطهي الأوتوماتيكي؛ وذلك جنباً إلى جنب مع وظيفة الإعداد المسبق.

### الطهي متعدد المراحل

يمكن برمجة الفرن ليقوم بثلاث عمليات طهي متتالية.

نفترض أنك ترغب في إعداد برنامج الطهي التالي.

الطهي بالميكرويف (عند القدرة العالية لمدة 10 دقائق)

↓

الطهي بالشواء (لمدة 8 دقائق)

↓

الطهي بالميكرويف (عند القدرة المتوسطة لمدة 5 دقائق)

1. قم بتدوير مفتاح الوظائف المتعددة إلى وضع القدرة العالية.
2. قم بتدوير مفتاح القائمة/الوقت/الوزن إلى 10:00 ص.
3. اضغط على الذاكرة مرة واحدة.
4. قم بتدوير مفتاح الوظائف المتعددة إلى وضع الشواء .
5. قم بتدوير مفتاح القائمة/الوقت/الوزن لإعداد الساعة 8:00.
6. اضغط على الذاكرة مرة واحدة.
7. قم بتدوير مفتاح الوظائف المتعددة إلى وضع القدرة المتوسطة .
8. قم بتدوير مفتاح القائمة/الوقت/الوزن إلى 5:00.
9. اضغط على زر البداية/البداية السريعة مرة واحدة لبدء التشغيل.

ملاحظة:

عند الإعداد، سوف يظهر على الشاشة الرموز S1, S2, S3، وذلك لبيان المرحلة التي تقوم بإعدادها.

لا يمكن إعداد وظائف البداية السريعة، أو التخلص من الروائح، أو الإزالة الأوتوماتيكية للتجميد، أو الطهي الأوتوماتيكي؛ وذلك خلال برنامج الطهي متعدد المراحل.

### وظيفة التخلص من الروائح

1. قم بتدوير مفتاح الوظائف المتعددة إلى وضع التخلص من الروائح.
2. قم بتدوير مفتاح القائمة/الوقت/الوزن في اتجاه دوران عقارب الساعة؛ وذلك عندما يظهر الوقت الافتراضي 5:00، ومؤشر التخلص من الروائح على الشاشة.
3. اضغط على زر البداية/البداية السريعة لبدء التشغيل .